

BỘ GIÁO DỤC VÀ ĐÀO TẠO
TRƯỜNG ĐẠI HỌC CÔNG NGHỆ SÀI GÒN



**BÁO CÁO TỰ ĐÁNH GIÁ
CHƯƠNG TRÌNH ĐÀO TẠO
NGÀNH THIẾT KẾ CÔNG NGHIỆP
TRÌNH ĐỘ ĐẠI HỌC**

(Giai đoạn tháng 10/2018 – tháng 10/2023)

Theo tiêu chuẩn đánh giá chất lượng chương trình đào tạo
của Bộ Giáo dục và Đào tạo

Thành phố Hồ Chí Minh, tháng 05 năm 2024

BỘ GIÁO DỤC VÀ ĐÀO TẠO
TRƯỜNG ĐẠI HỌC CÔNG NGHỆ SÀI GÒN



BÁO CÁO TỰ ĐÁNH GIÁ
CHƯƠNG TRÌNH ĐÀO TẠO
NGÀNH THIẾT KẾ CÔNG NGHIỆP
TRÌNH ĐỘ ĐẠI HỌC

(Giai đoạn tháng 10/2018 – tháng 10/2023)

Theo tiêu chuẩn đánh giá chất lượng chương trình đào tạo
của Bộ Giáo dục và Đào tạo

Thành phố Hồ Chí Minh, tháng 05 năm 2024

**DANH SÁCH HỘI ĐỒNG TỰ ĐÁNH GIÁ CHƯƠNG TRÌNH ĐÀO TẠO
NGÀNH THIẾT KẾ CÔNG NGHIỆP - TRÌNH ĐỘ ĐẠI HỌC**
(Kèm theo Quyết định số 264/QĐ-DSG-ĐB&KDCLGD ngày 17 tháng 10 năm 2023
Của Hiệu trưởng Trường Đại học Công nghệ Sài Gòn)

TT	Họ và tên	Chức vụ, đơn vị Nhiệm vụ trong Hội đồng	Chữ ký
1	PGS. TS. Cao Hào Thi	Hiệu trưởng Chủ tịch Hội đồng	
2	PGS. TS. Đỗ Lệnh Hùng Tú	Trưởng Khoa Design Phó Chủ tịch	
3	ThS. Phùng Bá Đông	Phó Trưởng Khoa Design Phó Chủ tịch	
4	ThS. Huỳnh Hoa Hồng Tú	Giảng viên Khoa Design Thư ký	
5	TS. Trương Quang Mùi	Chủ tịch Hội đồng Quản trị Thành viên	
6	ThS. Lê Thị Ngọc Phượng	Trưởng Phòng Đào tạo Thành viên	
7	CN. Tống Thụy Mai Huyền	Chuyên viên Ban ĐB&KDCLGD Thành viên	
8	KS. Nguyễn Tấn Anh Nguyễn	Bí thư Đoàn Thành viên	
9	CN. Trương Thị Huệ	Trợ lý Khoa Design Thành viên	
10	PGS. TS. Trần Quang Hiếu	Trưởng Ban Khoa học cơ bản Thành viên	
11	ThS. Lê Nguyễn Quỳnh Chi	Chủ nhiệm Bộ môn Nội thất Thành viên	
12	ThS. Nguyễn Hằng Nguyệt	Chủ nhiệm Bộ môn Đồ họa Thành viên	
13	ThS. Châu Thị Mỹ Khánh	Chủ nhiệm Bộ môn Thời trang Thành viên	
14	ThS. Trần Xuân Hưng	Trưởng Bộ môn Tạo dáng Thành viên	
15	ThS. Trần Thị Thuý Hằng	Giảng viên Khoa Design Thành viên	
16	ThS. Trịnh Duy Đông	Giảng viên Khoa Design Thành viên	
17	ThS. Võ Xuân Thịnh	Phụ trách Phòng QLKH&SDH Thành viên	
18	ThS. Nguyễn Thành Trung	Phụ trách phòng HCQT Thành viên	
19	ThS. Lê Thị Phương Hằng	Phụ trách phòng CTSV Thành viên	
20	CN. Trương Mỹ Châu	Phụ trách phòng KHTC Thành viên	
21	Võ Thanh Vân	Sinh viên lớp D20_TK3DH Thành viên	

(Danh sách gồm có 21 người)

MỤC LỤC

NỘI DUNG	Trang
Mục lục	1
Danh mục các chữ viết tắt	5
Phần I. KHÁI QUÁT	8
1. Đặt vấn đề	8
2. Tổng quan chung	11
Phần II. TỰ ĐÁNH GIÁ THEO CÁC TIÊU CHUẨN, TIÊU CHÍ	18
Tiêu chuẩn 1. Mục tiêu và chuẩn đầu ra của chương trình đào tạo	18
Mở đầu	18
Tiêu chí 1.1	19
Tiêu chí 1.2	24
Tiêu chí 1.3	27
Kết luận về Tiêu chuẩn 1	30
Tiêu chuẩn 2. Bản mô tả chương trình đào tạo	30
Mở đầu	30
Tiêu chí 2.1	30
Tiêu chí 2.2	33
Tiêu chí 2.3	36
Kết luận về Tiêu chuẩn 2	38
Tiêu chuẩn 3. Cấu trúc và nội dung chương trình dạy học	39
Mở đầu	39
Tiêu chí 3.1	39
Tiêu chí 3.2	44
Tiêu chí 3.3	47
Kết luận về Tiêu chuẩn 3	51
Tiêu chuẩn 4. Phương pháp tiếp cận trong dạy học	51

NỘI DUNG	Trang
Mở đầu	51
Tiêu chí 4.1	52
Tiêu chí 4.2	56
Tiêu chí 4.3	58
Kết luận về Tiêu chuẩn 4	61
Tiêu chuẩn 5. Đánh giá kết quả học tập của NH	62
Mở đầu	62
Tiêu chí 5.1	63
Tiêu chí 5.2	66
Tiêu chí 5.3	70
Tiêu chí 5.4	73
Tiêu chí 5.5	76
Kết luận về Tiêu chuẩn 5	78
Tiêu chuẩn 6. Đội ngũ giảng viên, nghiên cứu viên	79
Mở đầu	79
Tiêu chí 6.1	79
Tiêu chí 6.2	82
Tiêu chí 6.3	85
Tiêu chí 6.4	88
Tiêu chí 6.5	91
Tiêu chí 6.6	93
Tiêu chí 6.7	96
Kết luận về Tiêu chuẩn 6	98
Tiêu chuẩn 7. Đội ngũ nhân viên	99
Mở đầu	99
Tiêu chí 7.1	99
Tiêu chí 7.2	102

NỘI DUNG	Trang
Tiêu chí 7.3	105
Tiêu chí 7.4	107
Tiêu chí 7.5	109
Kết luận về Tiêu chuẩn 7	111
Tiêu chuẩn 8. Chất lượng NH và hoạt động hỗ trợ NH	112
Mở đầu	112
Tiêu chí 8.1	113
Tiêu chí 8.2	115
Tiêu chí 8.3	118
Tiêu chí 8.4	120
Tiêu chí 8.5	123
Kết luận về Tiêu chuẩn 8	126
Tiêu chuẩn 9. Cơ sở vật chất và trang thiết bị	126
Mở đầu	126
Tiêu chí 9.1	126
Tiêu chí 9.2	129
Tiêu chí 9.3	131
Tiêu chí 9.4	133
Tiêu chí 9.5	136
Kết luận về Tiêu chuẩn 9	139
Tiêu chuẩn 10. Nâng cao chất lượng	139
Mở đầu	139
Tiêu chí 10.1	140
Tiêu chí 10.2	143
Tiêu chí 10.3	146
Tiêu chí 10.4	149
Tiêu chí 10.5	152

NỘI DUNG	Trang
Tiêu chí 10.6	154
Kết luận về Tiêu chuẩn 10	157
Tiêu chuẩn 11. Kết quả đầu ra	157
Mở đầu	157
Tiêu chí 11.1	158
Tiêu chí 11.2	160
Tiêu chí 11.3	163
Tiêu chí 11.4	166
Tiêu chí 11.5	168
Kết luận về Tiêu chuẩn 11	171
Phần III. KẾT LUẬN	173
1. Tóm tắt những điểm mạnh cần phát huy của CTĐT	173
2. Tóm tắt những điểm tồn tại và những vấn đề cần cải tiến chất lượng	177
3. Kế hoạch cải tiến chất lượng CTĐT	180
4. Bảng tổng hợp kết quả tự đánh giá CTĐT ngành TKCN trình độ ĐH đánh giá theo thông tư 04/2016	184
Phần IV. PHỤ LỤC	
Phụ lục I. Cơ sở dữ liệu	
Phụ lục II. Các tư liệu, tài liệu liên quan	
Phụ lục III. Bảng danh mục minh chứng	

DANH MỤC CÁC CHỮ VIẾT TẮT

STT	CHỮ VIẾT TẮT	NỘI DUNG DIỄN GIẢI
1	AUN-QA	ASEAN University Network Quality Assurance
2	Ban ĐB&KĐCLGD	Ban Đảm bảo và Kiểm định chất lượng giáo dục
3	Ban KHCB	Ban Khoa học cơ bản
4	Ban TK	Ban thư ký
5	Ban TTGD	Ban Thanh tra giáo dục
6	Bộ GD&ĐT	Bộ Giáo dục và Đào tạo
7	BCN Khoa	Ban chủ nhiệm Khoa
8	BM	Bộ mônng
9	CBGD	Cán bộ giáo dục
10	CB-NV	Cán bộ nhân viên
11	CĐR	Chuẩn đầu ra
12	CLB	Câu lạc bộ
13	CNTP	Công nghệ thực phẩm
14	CNTT	Công nghệ thông tin
15	CNKT CĐT	Công nghệ kỹ thuật Điện điện tử
16	CNKT ĐTVT	Công nghệ kỹ thuật Điện tử viễn thông
17	CSDL	Cơ sở dữ liệu
18	CSĐT	Cơ sở đào tạo
19	CSVC	Cơ sở vật chất
20	CTDH	Chương trình dạy học
21	CTĐT	Chương trình đào tạo
22	CVHT	Cổ vấn học tập
23	DN	Doanh nghiệp
24	ĐATN	Đồ án tốt nghiệp
25	ĐCCT	Đề cương chi tiết
26	ĐH	Đại học

STT	CHỮ VIẾT TẮT	NỘI DUNG DIỄN GIẢI
27	GDCN	Giáo dục chuyên ngành
28	GDĐC	Giáo dục đại cương
29	GDDH	Giáo dục đại học
30	GV	Giảng viên
31	HCTC	Học chế tín chỉ
32	HĐKH	Hội đồng khoa học
33	HĐQT	Hội đồng quản trị
34	HK	Học kỳ
35	HTQT	Hợp tác quốc tế
36	KĐCLGD	Kiểm định chất lượng giáo dục
37	KHTN	Khoa học tự nhiên
38	KHXH	Khoa học xã hội
39	KTCĐT	Kỹ thuật Cơ điện tử
40	KTCT	Kỹ thuật Công trình
41	KTĐĐT	Kỹ thuật Điện, Điện tử
42	KTX	Ký túc xá
43	KTXD	Kỹ thuật Xây dựng
44	MC	Minh chứng
45	NCKH	Nghiên cứu khoa học
46	NCV	Nghiên cứu viên
47	NH	NH
48	NV	Nhân viên
49	PCCC	Phòng cháy chữa cháy
50	PGS	Phó giáo sư
51	GS	Giáo sư
52	Phòng CTSV	Phòng Công tác sinh viên
53	Phòng ĐT	Phòng Đào tạo

STT	CHỮ VIẾT TẮT	NỘI DUNG DIỄN GIẢI
54	Phòng HC–QT	Phòng Hành chính – Quản trị
55	Phòng KH–TC	Phòng Kế hoạch – Tài chính
56	Phòng QLKH&SDH	Phòng Quản lý khoa học và Sau đại học
57	PTN	Phòng thí nghiệm
58	PPTC	Phương pháp tiếp cận
59	QCĐT	Quy chế đào tạo
60	QCGD	Quy chế giảng dạy
61	QTKD	Quản trị kinh doanh
62	SV	Sinh viên
63	TĐG	Tự đánh giá
64	THPT	Trung học phổ thông
65	ThS	Thạc sĩ
66	TKCN	Thiết kế Công nghiệp
67	TKĐH	Thiết kế Đồ họa
68	TKNT	Thiết kế Nội thất
69	TKSP	Thiết kế Sản phẩm
70	TKTT	Thiết kế Thời trang
71	TLGD	Triết lý giáo dục
72	Trung tâm KĐCLGD, ĐHQG-HCM	Trung tâm Kiểm định chất lượng giáo dục, Đại học Quốc gia – Tp. Hồ Chí Minh
73	Trường ĐHCNSG	Trường Đại học Công nghệ Sài Gòn
74	TS	Tiến sĩ
75	TTGD	Thanh tra giáo dục
	TTTN	Thực tập tốt nghiệp
	VPK	Văn phòng khoa

Phần I

KHÁI QUÁT

1. Đặt vấn đề

Sứ mạng của Trường Đại học Công nghệ Sài Gòn (Trường ĐHCNSG) là Cơ sở đào tạo (CSĐT) đa ngành, đa lĩnh vực, đa hệ với các trình độ đại học, cao học và nghiên cứu sinh; Cung cấp nguồn nhân lực chất lượng có phẩm chất đạo đức, tư duy độc lập, sáng tạo, chuyên môn cao, nghiệp vụ giỏi, văn hóa, ngoại ngữ tốt, phù hợp với nhu cầu phát triển kinh tế - xã hội của đất nước và xu thế toàn cầu hóa của thế giới. Khoa Design được thành lập từ đầu năm 2007, là một đơn vị đào tạo thuộc trường; vì vậy, sứ mạng của Khoa là sự cụ thể hóa sứ mạng của Nhà trường trong đào tạo nguồn nhân lực có chất lượng, có đạo đức, tri thức, kỹ năng đáp ứng nhu cầu xã hội cho lĩnh vực thiết kế công nghiệp. Tên gọi Khoa Design không dịch sang tiếng Việt mà sử dụng nguyên gốc từ tiếng Anh – với mong muốn của những người chủ trì thành lập Khoa thể hiện trọn vẹn ý nghĩa của từ “Design”, đồng thời tạo sự khác biệt so với các cơ sở khác có đào tạo ngành thiết kế.

Từ khi thành lập Trường ĐHCNSG năm 1997, Hội đồng quản trị (HĐQT) đã có định hướng và chỉ đạo xây dựng Nhà trường trở thành một ngôi trường đại học (ĐH) có chất lượng; việc đảm bảo và nâng cao chất lượng giáo dục là công tác trọng tâm trong hoạt động của toàn Trường.

Tháng 6/2018, Trung tâm Kiểm định chất lượng giáo dục, Đại học Quốc gia – Tp. Hồ Chí Minh (Trung tâm KĐCLGD, ĐHQG-HCM) đã cấp Giấy Chứng nhận Trường ĐHCNSG đạt tiêu chuẩn KĐCLGD do Bộ Giáo dục và Đào tạo (Bộ GD&ĐT) ban hành.

Tháng 11/2020, chương trình đào tạo (CTĐT) ngành Công nghệ Thực phẩm (CNTP) nhận giấy chứng nhận đạt tiêu chuẩn đánh giá chất lượng CTĐT của tổ chức ASEAN University Network Quality Assurance (AUN-QA). Tháng 04/2022, CTĐT ngành Quản trị Kinh doanh (QTKD) nhận giấy chứng nhận đạt tiêu chuẩn chất lượng giáo dục do Bộ trưởng Bộ GD&ĐT ban hành. Tháng 11/2023, 02 CTĐT ngành Công nghệ kỹ thuật Điện điện tử (CNKT ĐĐT) và Công nghệ kỹ thuật Điện tử viễn thông (CNKT ĐTVT) nhận giấy chứng nhận đạt tiêu chuẩn chất lượng giáo dục do Bộ trưởng Bộ GD&ĐT ban hành. Ngày 19/01/2024, STU tổ chức lễ công bố quyết định

và trao giấy chứng nhận kiểm định chất lượng cơ sở giáo dục (chu kì 2) và CTĐT ngành CNTT trình độ ĐH, điều này đã thôi thúc 02 khoa còn lại trong Trường tham gia kiểm định CTĐT của mình.

Trong xu hướng chung của toàn trường đồng thời hướng tới trở thành khoa đào tạo ngành Thiết kế công nghiệp (TKCN) trình độ ĐH được xã hội thừa nhận, việc tự đánh giá (TĐG) và đăng ký kiểm định CTĐT ngành TKCN trình độ ĐH một cách toàn diện theo các tiêu chuẩn của Bộ GD&ĐT là hết sức cần thiết.

Việc TĐG CTĐT ngành TKCN trình độ ĐH của Trường ĐHCNSG sẽ giúp Nhà trường và Khoa Design tự rà soát, xem xét, đánh giá thực trạng của CTĐT để xây dựng, triển khai các kế hoạch hành động nhằm cải tiến, nâng cao chất lượng CTĐT và từ đó điều chỉnh mục tiêu cho giai đoạn tiếp theo theo hướng tốt hơn. Đây cũng là điều kiện cần thiết để Trường ĐHCNSG đăng ký đánh giá ngoài và đề nghị công nhận đạt tiêu chuẩn chất lượng CTĐT ngành TKCN, qua đó thể hiện tính tự chủ và tự chịu trách nhiệm của Nhà trường trong toàn bộ hoạt động đào tạo, nghiên cứu khoa học (NCKH) và các dịch vụ xã hội khác theo chức năng, nhiệm vụ được giao phù hợp với sứ mạng và mục tiêu đã xác định.

Để phục vụ cho công tác kiểm định chất lượng CTĐT, Trường đã chọn đội ngũ cán bộ cũng như các điều kiện cần thiết cho hoạt động TĐG. Nhà trường đã tổ chức nhiều lớp tập huấn về đảm bảo chất lượng, mời các chuyên gia đồng thời cử cán bộ tham dự. Công tác TĐG CTĐT ngành TKCN trình độ ĐH được thực hiện một cách tốt nhất với sự tham gia tích cực của các bên liên quan: Khoa Design; các phòng ban chức năng trong Nhà trường; giảng viên (GV); cựu NH hoặc cựu sinh viên (SV); NH; nhà tuyển dụng hoặc doanh nghiệp (DN) trong việc cung cấp số liệu, thông tin, ý kiến phản hồi vừa đảm bảo độ tin cậy vừa mang tính khoa học nhằm phục vụ cho hoạt động đánh giá CTĐT.

Dựa trên kiến nghị của Khoa Design và Phòng Đảm bảo chất lượng, Nhà trường đã thành lập Hội đồng TĐG CTĐT ngành TKCN trình độ ĐH gồm 21 thành viên, Ban thư ký (Ban TK) giúp việc cho Hội đồng gồm 9 thành viên và Ban chuyên trách gồm 27 người. Hội đồng TĐG và Nhóm công tác chuyên trách, theo đúng hướng dẫn của Bộ GD&ĐT, là những cán bộ chủ chốt của Trường, Khoa, Phòng, Ban cũng như các đoàn thể liên quan đến công tác đào tạo ngành TKCN trình độ ĐH. Đây là những

người có kinh nghiệm trong quản lý, am hiểu về Giáo dục Đại học (GDĐH) và công tác đảm bảo chất lượng nói chung và kiểm định chất lượng nói riêng. Ngoài ra trong Hội đồng còn có đại diện NH là 1 SV năm 3 chuyên ngành Thiết kế Đồ họa.

Để triển khai việc TĐG CTĐT ngành TKCN trình độ ĐH, Trường ĐHCNSG căn cứ vào bộ tiêu chuẩn đánh giá chất lượng chương trình của Bộ GD&ĐT (theo thông tư số 04/2016/TT-BGDĐT ngày 14/3/2016 ban hành Quy định về tiêu chuẩn đánh giá chất lượng CTĐT các trình độ của GDĐH và công văn số 1669/QLCL_KĐCLGD ngày 31/12/2019 của Cục Quản lý chất lượng) để tiến hành xem xét, TĐG và làm rõ thực trạng của CTĐT.

1.1 Cấu trúc Báo cáo tự đánh giá

Nội dung của báo cáo TĐG gồm 04 phần:

- Phần I: Khái quát, trình bày tóm tắt về Trường ĐHCNSG và Khoa Design;
- Phần II: TĐG theo các tiêu chuẩn, tiêu chí;
- Phần III: Kết luận;
- Phần IV: Phụ lục.

Nội dung chính của Báo cáo là phần II – Tự đánh giá, gồm 11 tiêu chuẩn, 50 tiêu chí.

1.2 Mục đích tự đánh giá

Đảm bảo chất lượng CTĐT ngành TKCN trình độ ĐH, Khoa Design, Trường ĐHCNSG;

Nâng cao chất lượng CTĐT ngành TKCN trình độ ĐH thông qua việc tự rà soát, xem xét, đánh giá thực trạng của CTĐT ở thời điểm TĐG;

Là cơ sở để đăng ký đánh giá ngoài và đề nghị công nhận đạt tiêu chuẩn chất lượng CTĐT ngành TKCN trình độ ĐH;

Thể hiện tính tự chủ, tự chịu trách nhiệm của Nhà trường trong hoạt động đào tạo, NCKH và phục vụ cộng đồng.

1.3 Quy trình tự đánh giá

Quy trình TĐG được thực hiện thông qua các bước sau:

Bước 1. Thành lập Hội đồng TĐG CTĐT ngành TKCN trình độ ĐH;

Bước 2. Lập kế hoạch TĐG;

Bước 3. Họp Hội đồng TĐG, Ban TK, các Nhóm công tác chuyên trách để triển khai và phân công công việc;

Bước 4. Thu thập thông tin, minh chứng (MC), triển khai viết báo cáo TĐG;

Bước 5. Họp Hội đồng thông qua báo cáo TĐG.

1.4 Phương pháp tự đánh giá

Quá trình TĐG CTĐT của ngành TKCN trình độ ĐH được thực hiện dựa trên Bộ tiêu chuẩn kiểm định chất lượng CTĐT các trình độ GDDH (ban hành ngày 14/3/2016) bao gồm 11 tiêu chuẩn với 50 tiêu chí; Ứng với mỗi tiêu chí, tiến hành TĐG theo trình tự sau:

- Mô tả, làm rõ thực trạng CTĐT: thu thập MC có liên quan đến nội hàm tiêu chí;
- Phân tích, giải thích, so sánh, đối chiếu và đưa ra những nhận định, chỉ ra những điểm mạnh, điểm tồn tại và các giải pháp khắc phục;
- Lên kế hoạch để cải tiến và nâng cao chất lượng của CTĐT.

1.5 Công cụ đánh giá

Hoạt động đánh giá chất lượng CTĐT được thực hiện trên cơ sở những văn bản hướng dẫn của Bộ GD&ĐT:

- + Thông tư 04/2016/TT-BGDĐT, ngày 14/03/2016 của Bộ GD&ĐT về bộ tiêu chuẩn đánh giá chất lượng CTĐT các trình độ của GDDH, 11 tiêu chuẩn với 50 tiêu chí.
- + Công văn số 1074/KTKĐCLGD-KĐĐH ngày 28/06/2016 của Cục Khảo thí và Kiểm định chất lượng về việc hướng dẫn chung về sử dụng tiêu chuẩn đánh giá chất lượng CTĐT các trình độ của GDDH.
- + Công văn số 1669/QLCL-KĐCLGD ngày 31/12/2019 của Cục Quản lý chất lượng-Bộ GD&ĐT về thay thế Tài liệu đánh giá chất lượng CTĐT các trình độ của GDDH ban hành kèm theo Công văn số 769/QLCL-KĐCLGD.

- + Công văn số 2085/QLCL-KĐCLGD ngày 31/12/2020 của Cục Quản lý chất lượng - Bộ GD&ĐT về việc hướng dẫn tự đánh giá và đánh giá ngoài CTĐT.
- + Công văn số 774/QLCL-KĐCLGD ngày 10/06/2021 của Cục Quản lý chất lượng - Bộ GD&ĐT về tự đánh giá và đánh giá ngoài CTĐT các trình độ của GDDH.

1.6 Mã hóa minh chứng

Các MC được mã hóa theo ký hiệu: **Hn.ab.cd.ef**

H: chữ viết tắt của “Hộp MC”;

n: số thứ tự của hộp MC, từ 01 đến 11;

ab: số thứ tự của tiêu chuẩn, từ 01 đến 11;

cd: số thứ tự của tiêu chí, từ 01 đến 07;

ef: số thứ tự của MC, từ 01 đến 99.

Ví dụ: H01.02.03.04 là MC thứ tư của tiêu chí 03, thuộc tiêu chuẩn 02, được đặt trong hộp MC 01.

2. Tổng quan chung

2.1 Giới thiệu về Trường Đại học Công nghệ Sài Gòn

Thông tin chung

Tên tiếng Việt: TRƯỜNG ĐẠI HỌC CÔNG NGHỆ SÀI GÒN

Tên tiếng Anh: SAIGON TECHNOLOGY UNIVERSITY (STU)

Cơ quan/Bộ chủ quản: BỘ GIÁO DỤC & ĐÀO TẠO

Địa chỉ: 180 Cao Lỗ, Phường 4, Quận 8, thành phố Hồ Chí Minh

Điện thoại : (028) 38.505.520 Fax: (028) 38.506.595

Website: www.stu.edu.vn Email: contact@stu.edu.vn

Lịch sử hình thành và phát triển Trường

Tiền thân của Trường ĐHCNSG là Trường Cao đẳng Kỹ nghệ Dân lập Tp. Hồ Chí Minh (SEC). SEC được thành lập theo Quyết định số 798/QĐ-TTg ngày 24/9/1997 của Thủ tướng Chính phủ. SEC là trường cao đẳng ngoài công lập đầu tiên của nước ta đào tạo chủ yếu các ngành kỹ thuật, công nghệ.

Tháng 4/2004, trên cơ sở năng lực và thành tích đào tạo của Trường, Chính phủ ra Quyết định số 57/2004/QĐ-TTg nâng cấp SEC lên đào tạo bậc ĐH và lấy tên là Trường ĐH Dân lập Kỹ nghệ Tp. Hồ Chí Minh (SEU).

Đến tháng 3/2005, theo Quyết định số 52/2005/QĐ-TTg, Trường được đổi tên thành Trường ĐH Dân lập Công nghệ Sài Gòn (STU).

Tháng 7/2007, Trường ĐH Dân lập Công nghệ Sài Gòn chính thức đổi tên thành Trường Đại học Công nghệ Sài Gòn. Tên tiếng Anh là Saigon Technology University (STU).

Hiện tại Nhà trường đã hoàn tất hồ sơ và đang tiến hành các thủ tục để chuyển đổi sang trường tư thục.

Ngoài hệ chính quy, với sự đánh giá tốt về đội ngũ GV và cơ sở vật chất (CSVC), Nhà trường còn được Bộ GD&ĐT cho phép đào tạo hệ ngoài chính quy (theo Quyết định số 3410/QĐ-BGDĐT) và được đào tạo hệ hoàn chỉnh ĐH (liên thông ĐH từ cao đẳng chính quy) theo Quyết định số 7373/QĐ-BGDĐT.

Năm 2006, Bộ GD&ĐT cho phép Trường liên kết đào tạo với ĐH Troy - Hoa Kỳ (Quyết định 5759/QĐ-BGDĐT) - cấp bằng Cử nhân ngành Khoa học máy tính và ngành QTKD của ĐH Troy.

Kể từ năm 2016, Trường bắt đầu tuyển sinh và đào tạo trình độ thạc sĩ (ThS) với chuyên ngành CNTT (theo Quyết định số 1052/QĐ-BGDĐT).

Tầm nhìn, mục tiêu tổng quát

Tầm nhìn: Trong giai đoạn năm năm từ 2020 - 2025 phấn đấu trở thành trường ĐH có thương hiệu, có uy tín và có chất lượng cao.

Mục tiêu tổng quát: tiếp tục phát triển Trường theo hướng đa ngành, đa lĩnh vực với quy mô hợp lý để chuyển sang giai đoạn phát triển theo chiều sâu; phát triển năng lực thực hành của NH, gắn liền đào tạo với thực tế sản xuất; NCKH và công nghệ, tập trung theo hướng triển khai kết quả nghiên cứu ứng dụng đã đạt được vào thực tiễn cuộc sống, cung cấp nguồn nhân lực có kiến thức thực tiễn và năng lực thực hành phù hợp với yêu cầu của xã hội.

Để đạt được tầm nhìn và mục tiêu tổng quát, Nhà trường đã ban hành Nghị quyết số 131/NQ-DSG-HĐQT ngày 14/10/2020. Theo đó, công bố và thực hiện từng mục tiêu chiến lược hành động cụ thể liên quan đến phát triển các hoạt động đào tạo giai đoạn 2020-2025, 2025-2030: hoạt động NCKH và hợp tác quốc tế (HTQT).

Triết lý giáo dục:

“Chất lượng – Trách nhiệm – Chính trực – Hợp tác – Sáng tạo” là triết lý giáo dục (TLGD) của Trường ĐHCNSG.

Đặc biệt Nhà trường chú trọng mục tiêu đảm bảo chất lượng thông qua các hoạt động của Trường và các khoa, cụ thể:

Về KĐCL giáo dục, đến nay, Nhà trường đã được kiểm định chất lượng cấp CSGD chu kỳ 1 năm 2018 và chu kỳ 2 năm 2023. Đối với cấp CTĐT, 01/08 ngành đã được kiểm định quốc tế (AUN); 05/08 ngành được kiểm định trong nước (CEA); 02/08 ngành còn lại đang viết báo cáo tự đánh giá, dự kiến hoàn thành trong năm 2024.

Hệ đào tạo, trình độ đào tạo và các khóa đào tạo.

Trong quá trình phát triển, Nhà trường phân đầu trở thành trường đào tạo đa ngành, đa lĩnh vực, đa hệ và tiến đến đào tạo tiến sĩ trong những năm sắp tới.

Tính đến nay, trường đã tuyển sinh và đào tạo được: Hệ chính quy: đại học: 20 khóa, 11.087 người tốt nghiệp; liên thông đại học: 19 khóa, 9.743 người tốt nghiệp; cao đẳng: 22 khóa, 11.312 người tốt nghiệp; trung cấp chuyên nghiệp: 09 khóa, 1.819 người tốt nghiệp. Hệ ngoài chính quy: đại học: 08 khóa, 391 người tốt nghiệp; cao học: 06 khóa, 39 người tốt nghiệp.

Thực hiện theo chủ trương, phân cấp của cơ quan quản lý nhà nước, chuyên đào tạo trung cấp, cao đẳng sang giáo dục nghề nghiệp. Các trường đại học tập trung đào tạo trình độ đại học, cao học và tiến sĩ. Nhà trường dừng tuyển sinh trung cấp chuyên nghiệp năm 2013; dừng tuyển sinh cao đẳng năm 2019; tập trung đào tạo đại học, cao học; hướng đến việc mở thêm ngành đào tạo trình độ đại học, thạc sĩ và chuẩn bị cho việc đào tạo tiến sĩ.

Trong giai đoạn tự đánh giá, chỉ tiêu tuyển sinh trung bình 1.800 – 2.400 sinh viên/năm học. Quy mô sinh viên trung bình 6.000 – 8.000 sinh viên/năm học. Tổ chức đào tạo 08 ngành thuộc các lĩnh vực kỹ thuật công nghệ, kinh tế - quản lý, và thiết kế - mỹ thuật. Những năm gần đây, ngành Thiết kế Công nghiệp trình độ đại học thu hút 200 – 250 thí sinh nhập học hàng năm; trở thành một trong những ngành đào tạo trọng tâm của Nhà trường.

Các chương trình đào tạo.

Trường ĐHCNSG tổ chức đào tạo 08 ngành, 17 chuyên ngành trình độ đại học; 01 ngành trình độ thạc sĩ. Các ngành đào tạo thuộc các lĩnh vực, nhóm ngành: Kỹ thuật công nghệ, Công nghệ thông tin, Công nghệ thực phẩm, Kỹ thuật xây dựng, Kinh tế quản lý và Thiết kế công nghiệp.

Đội ngũ giảng viên và cơ sở vật chất.

Đội ngũ GV của Trường bao gồm GV cơ hữu, hợp đồng dài hạn và GV thỉnh giảng. Trong đó, GV cơ hữu và hợp đồng dài hạn chiếm 73,84% (271/367), và 89,37% GV đạt trình độ từ ThS trở lên, trình bày tại [Bảng 1.2, phụ lục II].

Trường ĐHCNSG thực hiện đào tạo tập trung tại địa điểm duy nhất ở 180 Cao Lỗ, Phường 4, Quận 8, Tp.HCM. Cơ sở vật chất (CSVCh) được đầu tư trong khuôn viên đẹp và rộng rãi trên 20.000m², với 89 phòng học và giảng đường; 79 phòng thí nghiệm (PTN) và xưởng thực hành; thư viện (TV); căn tin và ký túc xá (KTX). Hiện tại, Nhà trường đã hoàn tất xây dựng giai đoạn 4 khối nhà 9 tầng với diện tích sàn xây dựng là 19.964,11m² để mở rộng diện tích phục vụ đào tạo, NCKH và nâng cao chất lượng phục vụ GV, cán bộ nhân viên (CB-NV) và SV.

Cơ cấu tổ chức [xem sơ đồ tại Phụ lục I]

2.2 Giới thiệu về Khoa Design.

Được thành lập từ đầu năm 2007, Khoa Design được Nhà trường chú trọng đầu tư phát triển mạnh mẽ về cơ sở vật chất và nguồn nhân lực, Khoa chịu trách nhiệm đào tạo hệ đại học chính quy và liên thông đại học ngành Thiết kế Công nghiệp (TKCN) với 04 chuyên ngành: Thiết kế Nội thất (TKNT), Thiết kế Đồ họa (TKĐH), Thiết kế Sản phẩm (TKSP) và Thiết kế Thời trang (TKTT).

Về sứ mạng, là một thành viên của Trường ĐHCNSG, Khoa Design chịu trách nhiệm đào tạo lĩnh vực Thiết kế công nghiệp trình độ ĐH; cung cấp nguồn nhân lực chất lượng trong lĩnh vực thiết kế, có phẩm chất đạo đức, tư duy độc lập, sáng tạo, chuyên môn cao, nghiệp vụ giỏi, văn hóa và ngoại ngữ tốt, phù hợp với nhu cầu phát triển kinh tế - xã hội của đất nước và xu thế toàn cầu hóa của thế giới.

Về tầm nhìn, trong giai đoạn 5 năm từ 2020-2025, Khoa phấn đấu trở thành một đơn vị có uy tín và có chất lượng trong đào tạo nhân lực ngành TKCN, phù hợp với định hướng phát triển chung của Trường ĐHCNSG.

Đến năm 2030, Khoa Design phấn đấu trở thành một thành viên tích cực của Trường ĐHCNSG, có môi trường học tập và làm việc đáng mơ ước, cung ứng nguồn nhân lực chất lượng cao và ổn định, là Khoa có bản sắc riêng về đào tạo ngành TKCN ở Việt Nam.

Với tinh thần NCKH, phát triển và ứng dụng công nghệ mới trong thiết kế, trên nền tảng nhân văn, Khoa Design hướng đến mục tiêu đào tạo ra những nhà thiết kế (Designer) có phẩm chất đạo đức, có kiến thức vững chắc, có trách nhiệm với xã hội, thân thiện với cộng đồng và sẵn sàng hội nhập vào mọi môi trường làm việc.

Cơ cấu tổ chức Khoa Design (xem sơ đồ tại Phụ lục II)

Về cơ cấu nhân sự: Tính đến tháng 12/2023, Ban chủ nhiệm Khoa Design có 01 Trưởng Khoa, 01 Phó trưởng khoa. 4 chủ nhiệm bộ môn bao gồm: Bộ môn Thiết kế Đồ họa, Bộ môn Thiết kế Nội thất, Bộ môn Thiết kế Sản phẩm và Bộ môn Thiết kế Thời trang. Với tổng số cán bộ viên chức của Khoa là 34 người, trong đó có 31 GV, 01 Trợ lý giáo vụ khoa, 01 Thư ký khoa, 01 kỹ thuật viên. Trong 34 GV của Khoa có 01 PGS.TS (2,94%), 05 TS (14,71%), 24 ThS (70,58%) và 04 ĐH (11,77%).

Bảng 1.1: Danh sách cán bộ lãnh đạo chủ chốt của Khoa Design

STT	Họ và Tên	Chức vụ
01	PGS. TS Đỗ Lệnh Hùng Tú	Trưởng khoa
02	ThS. Phùng Bá Đông	Phó trưởng khoa
03	ThS. Nguyễn Hằng Nguyệt	Trưởng BM TK Đồ họa
04	ThS. Lê Nguyễn Quỳnh Chi	Trưởng BM TK Nội thất
05	ThS. Trần Xuân Hưng	Trưởng BM TK Sản phẩm
06	ThS. Châu Thị Mỹ Khánh	Trưởng BM TK Thời trang

CTĐT ngành TKCN được xây dựng theo học chế tín chỉ, vận hành từ khóa 2007. Khoa chú trọng việc thiết kế, xây dựng, rà soát, điều chỉnh, cập nhật và bổ sung CTĐT để đảm bảo NH được cung cấp đầy đủ và cập nhật kịp thời các kiến thức chuyên môn; các kỹ năng cá nhân, kỹ năng nghề nghiệp phù hợp với sự phát triển của xã hội. Hiện tại, Khoa Design quản lý bình quân hơn 600 SV các khóa. Là Khoa có

CTĐT được xây dựng trên nền tảng thực tiễn nghề nghiệp, chú trọng kỹ năng thực hành, vận dụng vào thực tế, hầu hết các phòng học được tập trung tại sảnh lầu 2 khu C, thiết kế dạng studio giúp trải nghiệm việc học gần hơn với thực hành nghề. Ngoài 02 phòng máy tính phục vụ các nhóm môn về kỹ năng và phần mềm, Khoa được Nhà trường đầu tư các xưởng thực hành là nơi SV được sử dụng các công cụ, máy móc chuyên ngành, hỗ trợ cho quá trình học tập và sáng tạo sản phẩm: xưởng hình họa, xưởng thực hành Thời trang, xưởng thực hành tạo dáng sản phẩm. Mặt khác, CTĐT thiết kế nhiều môn học có tính ứng dụng như các môn học thực hành, kiến tập, thực tập tại doanh nghiệp nhằm giúp NH có điều kiện củng cố lý thuyết, trải nghiệm môi trường thực tế và hình thành kỹ năng thực hành để giải quyết các vấn đề thực tiễn.

Trên cơ sở thực hiện sứ mạng, hướng tới tầm nhìn chung của Trường ĐHCNSG, Khoa Design đã xây dựng Chiến lược Khoa giai đoạn 2020-2025 và tầm nhìn tới 2030 với các định hướng, mục tiêu từng lĩnh vực chủ yếu như sau:

Về đào tạo:

- Đẩy mạnh mô hình phát triển Khoa phù hợp với quy mô Nhà trường theo chiều sâu, tập trung vào chất lượng NH làm mục tiêu phấn đấu; cụ thể tăng tính thực hành và liên ngành trong CTĐT ngành TKCN trình độ ĐH;
- Thường xuyên cập nhật CTĐT với tổng số tín chỉ >125 cho hệ chính quy bằng cấp cử nhân trên cơ sở tham khảo ý kiến các bên liên quan (DN, GV, cựu SV, chuyên gia) và CTĐT của các trường ĐH uy tín trong và ngoài nước;
- Phấn đấu đến tháng 9 năm 2024, CTĐT ngành TKCN trình độ ĐH được kiểm định chất lượng.

Về NCKH:

Nâng cao năng lực của đội ngũ cán bộ, GV; khuyến khích và động viên GV tích cực NCKH phục vụ đào tạo và cộng đồng;

Đẩy mạnh công tác viết giáo trình, bài giảng dùng chung;

Đẩy mạnh công tác đăng ký đề tài NCKH các cấp trong GV và SV; luôn duy trì các hoạt động ngoại khóa: bồi dưỡng SV tham gia các cuộc thi được tổ chức bởi các Hiệp hội nghề, các doanh nghiệp lớn trong ngành, triển khai các hoạt động triển lãm, tham gia các sự kiện, hội thảo, hội chợ chuyên ngành v.v... để nâng cao tính thực hành trong CTĐT.

Trong hơn 15 năm hình thành và phát triển, Khoa Design đã đào tạo được 12

khóa ĐH chính quy, các khóa liên thông ĐH và Cao đẳng, cung cấp hàng nghìn lao động có kỹ năng cho xã hội trong ngành TKCN.

SV tốt nghiệp Trường ĐHCNSG nói chung, ngành TKCN trình độ ĐH nói riêng, tìm được việc làm đúng ngành đào tạo. Hàng năm, Nhà trường thực hiện khảo sát tình hình việc làm của SV sau khi tốt nghiệp từ một đến ba tháng và sau một năm. Các kết quả khảo sát cho thấy tỷ lệ có việc làm sau tốt nghiệp của SV ngành TKCN trình độ ĐH do Phòng ĐT khảo sát khá cao. Tỷ lệ SV có việc làm trên tổng số sinh viên phản hồi cao, vào năm 2018 tỷ lệ lên đến 97.33%, hai năm 2019 và 2020 tỷ lệ này có giảm nhẹ xuống còn 95.24% và 91.18%. Điều này có thể thấy rõ lý do khách quan là do những năm covid, việc giãn cách xã hội có thể là nguyên nhân cho sự sụt giảm này. Tuy nhiên, năm 2021 thì 100% SV được khảo sát và phản hồi kết quả đều có việc làm, con số này phản ánh rõ về kết quả đầu ra của khoa Design trong việc đáp ứng với nhu cầu thực tế xã hội.

Khoa Design luôn quan tâm đến xây dựng môi trường để SV chủ động học tập và rèn luyện, tạo cơ hội tiếp thu tối đa những kiến thức trong quá trình đào tạo và tự đào tạo. Hầu hết các phòng học tại Khoa Design được bố trí tập trung tại sảnh lầu 2 Khu C, được trang bị máy lạnh và các trang thiết bị thực hành phù hợp, các phòng học dạng Studio phù hợp với việc tổ chức các nhóm nhỏ bao gồm 1 GV và khoảng 20 SV, hướng dẫn thực hành cụ thể, mô phỏng như trong môi trường thực tế sau tốt nghiệp. Khoa có đội ngũ GV cố vấn học tập, trợ lý giáo vụ khoa, thư ký khoa luôn đồng hành và hỗ trợ SV trong suốt quá trình học tập và rèn luyện của mình để hoàn thiện cả về phẩm chất đạo đức, cả về kiến thức, kỹ năng nghề nghiệp cũng như các kỹ năng mềm khác.

SV của Khoa được hỗ trợ chỗ ở trong ký túc xá Trường, được cung cấp thông tin hỗ trợ và giới thiệu thực tập, việc làm. Ngoài ra, SV có hoàn cảnh đặc biệt khó khăn được nhận học bổng của các cá nhân, doanh nghiệp, nhận hỗ trợ của khoa - Trường. Bên cạnh đó, Khoa thường xuyên trao đổi với các nhà tuyển dụng nhằm điều chỉnh, cập nhật CTĐT phù hợp với thực tiễn xã hội.

Sau khi tốt nghiệp SV của Khoa có thể đáp ứng ở các vị trí làm việc khác nhau như: chuyên gia thiết kế làm việc trong các công ty thiết kế chuyên ngành: Đồ họa, Nội thất, Thiết kế sản phẩm và Thời trang; chuyên gia tư vấn tại các showroom, cửa

hàng liên quan chuyên ngành; chuyên gia set-up/ décor/ stylish/ hoặc tham gia quản lý dự án liên quan ngành đào tạo. Việc khởi nghiệp trong ngành Thiết kế có nhiều cơ hội và thuận lợi nên hiện tại rất nhiều SV tốt nghiệp ngành TKCN thành lập được thương hiệu cá nhân, tạo được doanh nghiệp riêng và bước đầu đạt được thành công với nghề. Bên cạnh đó, một số SV Khoa Design sau khi tốt nghiệp tiếp tục phấn đấu nghiên cứu học tập, giảng dạy tại các trung tâm đào tạo nghề, tham gia các dự án nghiên cứu và hoàn thành chương trình Thạc sĩ, trở thành giảng viên giảng dạy tại các trường ĐH có đào tạo ngành thiết kế như: ĐH Quốc tế Hồng Bàng, Đại học Công nghệ Thành phố Hồ Chí Minh (Hutech), Đại học Văn Lang, hoặc một số SV sau thời gian làm nghề, tích lũy kinh nghiệm và thực tiễn, quay lại STU tham gia trợ giảng cho GV trong những nội dung chuyên về thực hành và chia sẻ kinh nghiệm.

Phần II

TỰ ĐÁNH GIÁ THEO CÁC TIÊU CHUẨN, TIÊU CHÍ

Tiêu chuẩn 1. Mục tiêu và chuẩn đầu ra của chương trình đào tạo

Mở đầu

CTĐT cử nhân ngành TKCN trình độ ĐH tại Khoa Design Trường ĐHCNSG có mục tiêu phù hợp với nhiệm vụ đào tạo đã được công bố trong sứ mạng của Nhà trường, có chuẩn đầu ra (CĐR), nội dung CTĐT và đề cương chi tiết (ĐCCT) các môn học thuộc ngành TKCN trình độ ĐH. CĐR các môn học được cung cấp đầy đủ đến NH và các bên liên quan thông qua các kênh thông tin như: website của Trường ĐHCNSG, kênh thông tin điện tử, thư viện, niên giám, sổ tay SV và qua việc giảng dạy các môn học của GV.

Mục tiêu và CĐR của CTĐT ngành TKCN trình độ ĐH được xác định rõ ràng, thể hiện được các yêu cầu về kiến thức, kỹ năng và thái độ mà NH đạt được sau khi tốt nghiệp. Trong quá trình thực hiện việc dạy và học theo CTĐT ngành TKCN trình độ ĐH, Khoa Design thường xuyên rà soát và đánh giá các bước trong quy trình triển khai chương trình dạy học, nhằm cập nhật, điều chỉnh hoạt động dạy và học, hoạt động đánh giá kết quả NH sao cho phù hợp với mục tiêu của GDĐH quy định tại Luật GDĐH và định hướng chiến lược chung của Nhà trường.

Việc rà soát, cập nhật và điều chỉnh mục tiêu và CĐR của CTĐT ngành TKCN trình độ ĐH tại Khoa Design được thực hiện định kỳ mỗi hai/ ba năm một lần và được giao cho Ban rà soát CTĐT của Khoa.

Những đề xuất về việc điều chỉnh mục tiêu và CĐR của CTĐT ngành TKCN trình độ ĐH của Ban rà soát trước hết cần được lấy ý kiến từ các GV giảng dạy chuyên môn, các cuộc họp của 4 chuyên ngành để đưa ra những đề xuất cụ thể. Tiếp đến, Khoa tổ chức họp chung BCN Khoa và 4 chuyên ngành, đồng thời tổ chức lấy ý kiến tham khảo từ các bên liên quan bao gồm các chuyên gia, các doanh nghiệp (DN), người sử dụng lao động và các cựu SV. Cuối cùng, những nội dung thay đổi, cập nhật về CĐR và CTĐT phải được thông qua bởi Hội đồng Khoa học (HĐKH) Khoa Design trước khi ban hành.

Mục tiêu của CTĐT ngành TKCN trình độ ĐH được công bố công khai hàng năm thông qua việc công bố chương trình GDDH ngành TKCN của Khoa Design Trường ĐHCNSG qua các kênh giao tiếp thường xuyên của hệ thống thông tin của Trường và của Khoa để các bên liên quan có thể dễ dàng tiếp cận được khi có nhu cầu.

Tiêu chí 1.1. Mục tiêu của chương trình đào tạo được xác định rõ ràng, phù hợp với sứ mạng và tầm nhìn của cơ sở giáo dục đại học, phù hợp với mục tiêu của giáo dục đại học quy định tại Luật Giáo dục đại học.

1. Mô tả hiện trạng

Mục tiêu của CTĐT ngành TKCN tại Khoa Design Trường ĐHCNSG được xác định rõ ràng và trình bày trong quyết định ban hành CTĐT năm 2019 và 2023 [H01.01.01.01], [H01.01.01.02].

Trong niên giám 2018-2022 do Trường ĐHCNSG phát hành gửi cho tất cả tân SV nhập học năm 2018 đến năm 2022 có ghi mục tiêu đào tạo của ngành TKCN trình độ ĐH rất rõ ràng như sau:

“Mục tiêu và nhiệm vụ của Khoa Design, Trường Đại học Công nghệ Sài Gòn là đào tạo nguồn nhân lực chất lượng cao trong lĩnh vực thiết kế, đáp ứng các nhu cầu mới của thị trường và môi trường thiết kế công nghiệp hiện đại của Việt Nam, đặc biệt là khu vực phía Nam.

Hệ đại học và cao đẳng chính quy ngành Design đào tạo ra những nhà thiết kế

đa năng, chuyên nghiệp và sáng tạo, có phẩm chất chính trị, đạo đức, có kiến thức và năng lực thực hành nghề nghiệp tương ứng với trình độ đào tạo, có sức khỏe và đáp ứng được yêu cầu xây dựng và phát triển đất nước.” [H01.01.01.03], [H01.01.01.04].

Mục tiêu đào tạo của ngành TKCN là sinh viên sau khi học xong CTĐT bậc đại học hệ chính quy được bảo vệ đồ án tốt nghiệp, ra trường sinh viên sẽ đáp ứng nhu cầu thị trường lao động và môi trường thiết kế công nghiệp hiện đại của Việt Nam, góp phần xây dựng và phát triển đất nước.

Khóa từ 2023-2027, Mục tiêu của CTĐT ngành TKCN tại Khoa Design vẫn giữ nguyên như các khóa từ 2018 đến khóa 2022, tuy nhiên về chương trình học có một số môn thay đổi, chủ yếu các nhóm môn học liên quan đến phần mềm máy tính và thực hành thiết bị, công cụ, nhằm đáp ứng sự thay đổi nhanh chóng về các ứng dụng công nghệ trong lĩnh vực thiết kế. Sự điều chỉnh một phần CTĐT thể hiện qua việc có thay đổi nội dung một số môn học trong năm 2023 là để phù hợp thời kỳ hội nhập toàn cầu, bắt kịp xu hướng phát triển do đặc thù của ngành thiết kế, SV ngành TKCN được yêu cầu phải đáp ứng thị trường lao động nói chung, không giới hạn trong khu vực ASEAN như mục tiêu CTĐT từ các năm 2023 đến 2027 **[H01.01.01.05], [H01.01.01.06].**

Mục tiêu của CTĐT ngành TKCN trình độ ĐH phù hợp với sứ mạng và tầm nhìn của Trường ĐHCNSG. Ở mục tiêu đào tạo của Khoa Design phù hợp với tầm nhìn *“đến năm 2030, Trường ĐHCNSG sẽ trở thành một cơ sở đào tạo, nghiên cứu khoa học, chuyển giao công nghệ”* bởi vì việc *“học tập liên tục”* gắn liền với việc tìm tòi, nghiên cứu và việc *“yêu cầu phát triển của nghề nghiệp”* đáp ứng các nhu cầu mới của thị trường và môi trường thiết kế công nghiệp hiện đại của Việt Nam, đặc biệt là khu vực phía Nam **[H01.01.01.02], [H01.01.01.06].**

“Trường Đại học Công nghệ Sài Gòn là cơ sở đào tạo đa ngành, đa lĩnh vực, đa hệ, với các trình độ: Đại học, cao học và nghiên cứu sinh; Cung cấp nguồn nhân lực chất lượng có phẩm chất đạo đức, tư duy độc lập, sáng tạo, chuyên môn cao, nghiệp vụ giỏi, văn hóa, ngoại ngữ tốt, phù hợp với nhu cầu phát triển kinh tế - xã hội của đất nước và xu thế toàn cầu hóa của thế giới.”

Mục tiêu của CTĐT ngành TKCN trình độ ĐH cũng phù hợp với mục tiêu chung và mục tiêu cụ thể của giáo dục trình độ ĐH tại Điều 5, Luật GDĐH sửa đổi, bổ sung

năm 2018 và cập nhật theo Điều 39, Luật GDĐH năm 2019.

Cập nhật mục tiêu đào tạo ĐH tại Điều 39, Luật GDĐH năm 2019 có nêu “*Mục tiêu giáo dục nhằm phát triển toàn diện con người Việt Nam có đạo đức, tri thức, văn hóa, sức khỏe, thẩm mỹ và nghề nghiệp; có phẩm chất, năng lực và ý thức công dân; có lòng yêu nước, tinh thần dân tộc, trung thành với lý tưởng độc lập dân tộc và chủ nghĩa xã hội; phát huy tiềm năng, khả năng sáng tạo của mỗi cá nhân; nâng cao dân trí, phát triển nguồn nhân lực, bồi dưỡng nhân tài, đáp ứng yêu cầu của sự nghiệp xây dựng, bảo vệ Tổ quốc và hội nhập quốc tế*”.

Các nội dung của mục tiêu CTĐT ngành TKCN trình độ ĐH phù hợp với mục tiêu của điều luật này “*..đào tạo nguồn nhân lực chất lượng cao trong lĩnh vực thiết kế, đáp ứng các nhu cầu mới của thị trường và môi trường thiết kế công nghiệp hiện đại*”. Bên cạnh đó, mục tiêu CTĐT ngành TKCN trình độ ĐH cũng phù hợp với mục tiêu GDĐH ở điều luật này tại các điểm “*đào tạo ra những nhà thiết kế đa năng, chuyên nghiệp và sáng tạo, có phẩm chất chính trị, đạo đức, có kiến thức và năng lực thực hành nghề nghiệp tương ứng với trình độ đào tạo, có sức khỏe và đáp ứng được yêu cầu xây dựng và phát triển đất nước*”.

2. Điểm mạnh

Mục tiêu của CTĐT được xác định rõ ràng và phù hợp với sứ mạng và tầm nhìn của Trường ĐHCNSG, đồng thời đáp ứng các mục tiêu đào tạo của GDĐH theo Luật GDĐH sửa đổi, bổ sung năm 2018, 2019.

Mục tiêu của CTĐT được xây dựng, rà soát và điều chỉnh một cách khoa học trên cơ sở tham khảo ý kiến của các bên liên quan và có tham khảo mục tiêu CTĐT của các cơ sở giáo dục uy tín khu vực thành phố Hồ Chí Minh.

3. Điểm tồn tại

Khoa chưa có quy định cụ thể về định kỳ thu thập ý kiến khảo sát mục tiêu CTĐT nên việc lấy ý kiến về mục tiêu của CTĐT thông qua doanh nghiệp, nhà tuyển dụng, cựu SV và SV đang theo học tại Trường chưa được lên kế hoạch cụ thể để đảm bảo thực hiện thường xuyên.

4. Kế hoạch hành động

TT	Nội dung công việc	Đơn vị thực hiện	Thời gian thực hiện	Kết quả sản phẩm dự kiến
1	<p>Khắc phục tồn tại:</p> <p>Khoa thực hiện khảo sát lấy ý kiến các bên liên quan, từ đó có kế hoạch đánh giá và cải tiến, nâng cao chất lượng, hướng tới mục tiêu mà Khoa đã đặt ra</p>	Khoa Design và các Bộ môn	Hàng năm, từ năm học 2023-2024	Phiếu khảo sát lấy ý kiến của các bên liên quan. Phân tích kết quả sau khảo sát.
2	<p>Phát huy điểm mạnh:</p> <p>Tăng cường liên kết với các doanh nghiệp, hiệp hội chuyên ngành để duy trì và phát huy sự phối hợp đánh giá mục tiêu và CDR của CTĐT, phù hợp với yêu cầu phát triển của ngành.</p>	Khoa Design	Hàng năm, từ năm học 2023-2024	Thực hiện ký Thỏa thuận hợp tác (MOU) với các công ty, doanh nghiệp, hiệp hội chuyên ngành.

5. Tự đánh giá Tiêu chí 1.1: Đạt (mức 5/7).

Tiêu chí 1.2. Chuẩn đầu ra của chương trình đào tạo được xác định rõ ràng, bao quát được cả các yêu cầu chung và yêu cầu chuyên biệt mà NH cần đạt được sau khi hoàn thành CTĐT.

1. Mô tả hiện trạng

Trong 5 năm đào tạo theo Hệ thống tín chỉ (HCTC) xét thời gian từ tháng 10/2018 đến tháng 10/2023, Khoa Design nhiều lần thực hiện rà soát và điều chỉnh CTĐT Đại học (CTĐT). Cụ thể năm 2018, với Chuẩn Đầu ra (CDR) xác định rõ về kiến thức, kỹ năng, năng lực, đạo đức hành vi và vị trí trong lĩnh vực việc làm CDR của CTĐT năm 2022 giữ nguyên cơ bản so với CTĐT 2018 [H01.01.02.01], trong đó chuẩn đầu ra Kiến thức có 10 CDR, CDR Kỹ năng có 3 CDR, CDR Thái độ có 2 CDR cụ thể [H01.01.02.02].

Năm 2023, Ngành TKCN điều chỉnh CĐR của CTĐT cho CTĐT trình độ Đại học ngành Thiết kế Công nghiệp bao gồm 4 chuyên ngành đào tạo: Ngành Thiết kế nội thất, Ngành thiết kế đồ họa, Ngành thiết kế thời trang và Ngành thiết kế Sản phẩm. CĐR sau khi điều chỉnh của CTĐT năm 2023 gồm 9 CĐR, trong đó Kiến thức có 3 CĐR, Kỹ năng có 4 CĐR, Mức độ tự chủ và trách nhiệm có 2 CĐR, so với các khóa từ 2022 trở về trước, từ khóa 2023, số lượng CĐR được phân bố như sau:

STT	CĐR	Khóa 2018-2022	Khóa 2023
1	CĐR Kiến thức	10	3
2	CĐR Kỹ năng	3	4
3	CĐR thái độ	2	-
	CĐR Mức độ tự chủ và trách nhiệm	-	2
4	Tổng CĐR	15	9

Bảng 1. So sánh CĐR của CTĐT Ngành TKCN từ 2018- 2023

So sánh với CĐR của CTĐT năm 2018, có sự khác biệt trong CĐR của CTĐT năm 2023, bao quát đầy đủ cả yêu cầu chung và yêu cầu chuyên biệt mà sinh viên cần đạt được khi hoàn thành chương trình học. Năm 2023, Khoa đã quyết định CĐR của CTĐT gồm 9 CĐR, trong đó Kiến thức có 3 CĐR, Kỹ năng có 4 CĐR, Mức độ tự chủ và trách nhiệm có 2 CĐR, tập trung vào ứng dụng và sử dụng động từ theo thang đo của Bloom. Bảng so sánh CĐR của CTĐT Ngành TKCN từ 2018-2022 và CĐR của CTĐT Ngành TKCN 2023 [H01.01.02.03]. CĐR của CTĐT năm 2023 tập trung vào tính ứng dụng, thực hành, vận dụng cụ thể vào thực tế. Đặc biệt các CĐR về kỹ năng tin học, kỹ thuật số; kỹ năng thực hành sản xuất sản phẩm; kỹ năng tư vấn thiết kế.. ở mức 4 và 5 theo thang đo Bloom [H01.01.02.04].

CĐR của CTĐT bao quát được cả các yêu cầu chung của Quốc gia về : Kiến thức thực tế và kiến thức lý thuyết; Kỹ năng nhận thức, kỹ năng thực hành nghề nghiệp và kỹ năng giao tiếp, ứng xử và yêu cầu chuyên biệt về ngành thiết kế : Mức độ tự chủ và trách nhiệm cá nhân trong việc áp dụng kiến thức, kỹ năng để thực hiện các nhiệm vụ chuyên môn mà NH cần đạt được sau khi hoàn thành.

Cụ thể CĐR của CTĐT khóa 2018-2022:

Vị trí làm việc, công tác khi ra trường (theo CĐR 2018):

+ *Sinh viên ra trường có cơ hội trở thành chuyên viên thiết kế trong các ngành sản xuất đồ chơi, đồ gia dụng, đồ gỗ, quà tặng, xe đạp, xe máy, ô tô, đồ gốm, thiết bị nội thất, đồ trang trí nội thất và ngành nghề khác.*

+ *Chuyên viên làm việc tại các phòng nghiên cứu đổi mới và phát triển sản phẩm của các doanh nghiệp.*

+ *Nhà thiết kế thời trang cho các nhãn hàng thời trang trong và ngoài nước.*

+ *Trở thành chuyên viên thiết kế độc lập cho các doanh nghiệp khác nhau.”*

Năm 2023 CĐR của CTĐT có sự thay đổi, tương ứng với yêu cầu việc làm cũng có sự thay đổi

Vị trí làm việc, công tác khi ra trường (theo CĐR 2023):

+ *Sinh viên tốt nghiệp có kiến thức về mỹ thuật, thẩm mỹ, nghệ thuật hỗ trợ cho việc phát triển ý tưởng và tư duy sáng tạo trong thiết kế, có kiến thức và kỹ năng chuyên ngành, liên ngành, có kỹ năng diễn họa bằng tay, bằng máy tính hoặc mô hình để trình bày ý tưởng.*

+ *Với từng chuyên ngành đào tạo, Sinh viên sau khi ra trường trở thành các nhà thiết kế làm việc trong các lĩnh vực kiến trúc nội thất, thiết kế đồ họa, thiết kế sản phẩm và thiết kế thời trang*

+ *Sinh viên ra trường có thể khởi nghiệp trong chính chuyên ngành được đào tạo hoặc các ngành liên quan, phát triển hoạt động kinh doanh, dịch vụ, văn hóa – nghệ thuật.”*

2. Điểm mạnh

Trong CTĐT của Ngành TKCN – Khoa Design, CĐR của ngành Thiết kế được xác định rõ ràng và chi tiết, bao gồm kiến thức, kỹ năng, thái độ và vị trí mà sinh viên sẽ đạt được. Quá trình xây dựng CĐR tuân thủ các tiêu chuẩn khoa học và sử dụng các động từ theo thang đo nhận thức của Bloom. Nội dung của CĐR được liên tục bổ sung và cập nhật, đáp ứng yêu cầu về kiến thức và năng lực mới, giúp sinh viên phát triển và hội nhập với thị trường lao động và xã hội hiện đại.

3. Điểm tồn tại

CĐR về trình độ ngoại ngữ của sinh viên còn hạn chế trong bối cảnh hội nhập quốc tế. Thế giới ngày nay yêu cầu khả năng giao tiếp đa văn hóa và đa ngôn ngữ, tuy nhiên, một số SV không đủ trình độ ngoại ngữ cần thiết do CĐR xác định mức độ ngoại ngữ chưa cao. Sử dụng ngoại ngữ giao tiếp cơ bản và đọc hiểu tài liệu chuyên ngành, đáp ứng khung năng lực trình độ quốc gia tương đương TOEIC 450. Tuy nhiên do đặc thù của Ngành thiết kế cập nhật thay đổi liên tục và tài liệu hầu hết ngôn ngữ tiếng Anh.

4. Kế hoạch hành động

TT	Nội dung công việc	Đơn vị thực hiện	Thời gian thực hiện	Kết quả sản phẩm dự kiến
1	Khắc phục tồn tại: Trường và Khoa đang nỗ lực thúc đẩy SV học tập nhằm đạt chuẩn ngoại ngữ theo yêu cầu của Bộ GD&ĐT.	Khoa Design và các Bộ môn	Từ năm học 2023-2024	Tổ chức cuộc thi thiết kế sử dụng tiếng anh để thuyết minh.
2	Phát huy điểm mạnh: Khoa nghiên cứu, lấy ý kiến với các đối tác để cân nhắc điều chỉnh CĐR phù hợp với yêu cầu thay đổi hàng ngày của thị trường thực tế bên ngoài.	Khoa Design chịu trách nhiệm chính, Phòng ĐT phối hợp	Từ năm học 2023-2024	Bảng tổng hợp cập nhật, lấy ý kiến chuyên gia, các báo cáo trên thế giới, các bên liên quan định kỳ hàng năm để điều chỉnh CĐR phù hợp

1. Tự đánh giá Tiêu chí 1.2: Đạt (mức 5/7).

Tiêu chí 1.3. Chuẩn đầu ra của chương trình đào tạo phản ánh được yêu cầu của các bên liên quan, được định kỳ rà soát, điều chỉnh và được công bố công khai.

CĐR của CTĐT Ngành TKCN trình độ ĐH được thực hiện theo hướng dẫn Số 622-17/QĐ-DSG-ĐT ban hành ngày Ngày 29/12/2017 - Quyết định ban hành qui trình cập nhật, đánh giá, soạn thảo bổ sung CTĐT trình độ đại học, và Quy định về việc điều chỉnh xây dựng, thẩm định và ban hành CTĐT và chuẩn đầu ra CTĐT của

Trường Đại Học Công Nghệ Sài Gòn 2017 và 2022 [H01.01.03.01], [H01.01.03.02].

Trong quá trình xây dựng CDR của CTĐT năm 2018, Khoa Design đã thực hiện dưới sự chỉ đạo và hướng dẫn sát sao của nhà Trường cùng Phòng ĐT, sự hỗ trợ đầy đủ và kịp thời của Ban ĐB&KĐCLGD, Sau mỗi năm học Khoa Design đã tiến hành lấy ý kiến của các bên liên quan về chất lượng đào tạo sự đáp ứng nhu cầu tuyển dụng đa số doanh nghiệp về mặt kỹ năng, kiến thức thái độ làm việc, nhưng chưa xét các yêu cầu của hiệp hội thiết kế về việc cấp chứng chỉ hành nghề và khả năng mở rộng cơ hội việc làm cho SV khi tốt nghiệp. [H01.01.03.03].

Theo chu kì thực hiện đánh giá lại CTĐT cùng sự chỉ đạo của Trường, năm 2023, CDR của CTĐT ngành TKCN trình độ ĐH được Khoa Design tiếp tục thực hiện rà soát và đưa ra kế hoạch điều chỉnh [H01.01.03.04], [H01.01.03.05]. Các hoạt động này là tiền đề giúp Khoa Design xác định và củng cố lại mục tiêu, CDR và CTĐT để áp dụng cho khóa học tuyển sinh năm 2023

Việc xây dựng CDR của CTĐT năm 2023 được tiến hành có sự cập nhật các quy định mới của Luật GDĐH, cập nhật sứ mạng, tầm nhìn và định hướng của Trường ĐHCNSG, cập nhật các quy định mới của Luật GDĐH bổ sung và sửa đổi 2018, Luật GDĐH 2019, có quan tâm đến nhu cầu và xu hướng phát triển của thị trường lao động, tiêu chí tuyển dụng và nhu cầu việc làm tại các doanh nghiệp đặc biệt trong chuyên ngành Thiết kế [H01.01.03.06].

CDR của CTĐT được công bố rộng rãi và công khai trên website Trường ĐHCNSG, được in trong quyển niên giám hàng năm cấp cho tân SV khi nhập học. Trong các buổi sinh hoạt giao lưu đối thoại giữa lãnh đạo Khoa Design và SV, thầy cô CVHT cùng thầy cô trưởng BM, GV cơ hữu với SV hàng năm, thông tin về CDR của CTĐT thường được nhắc lại, giải thích và có các dẫn chứng, ví dụ minh họa trong quá trình phổ biến cho SV về nội dung học tập, định vị môn học và tính tới khả năng đáp ứng của các môn học với mục đích giúp SV hiểu rõ hơn về các CDR, từ đó xây dựng cho mình kế hoạch lập thời gian biểu học tập nhằm đạt yêu cầu của CDR [H01.01.03.07].

2. Điểm mạnh

Từ sau khi công bố CDR của CTĐT ngành TKCN trình độ ĐH năm 2018 tới nay, BCN Khoa và thầy cô Khoa Design đã có sự đồng thuận rất cao về các mục tiêu

nội dung CDR, đồng thời có kế hoạch rà soát, điều chỉnh CDR của CTĐT. Có thể thấy CDR của CTĐT ngành TKCN trình độ ĐH xác định rõ ràng các mục tiêu về kiến thức, kỹ năng, thái độ cũng như vị trí việc làm của NH sau khi tốt nghiệp đáp ứng yêu cầu tuyển dụng từ phía doanh nghiệp, nhu cầu của NH nói riêng, nhu cầu nguồn nhân lực nói chung.

3. Điểm tồn tại

Các bên liên quan trong đó có NH ít quan tâm đến các phát biểu yêu cầu CDR của CTĐT.

4. Kế hoạch hành động

TT	Nội dung công việc	Đơn vị thực hiện	Thời gian thực hiện	Kết quả sản phẩm dự kiến
1	Khắc phục tồn tại: Hàng năm, Khoa tổ chức giao lưu với SV và tuyên truyền thông tin về CDR kèm theo việc giải thích rõ ràng để NH sắp xếp kế hoạch học tập có định hướng tốt hơn.	Khoa Design và các Bộ môn	Từ năm học 2023-2024	Gặp gỡ SV đầu năm, đầu khoá, đối thoại SV, triển khai thông tin và làm rõ CDR khi bắt đầu mỗi môn học
2	Phát huy điểm mạnh: Bên cạnh việc tổ chức khảo sát lấy ý kiến các BLQ, Khoa tiến hành các bước phân tích thông tin làm cơ sở điều chỉnh, phát huy mục tiêu của CTĐT.	Khoa Design chịu trách nhiệm chính, Phòng ĐT phối hợp	Từ năm học 2023-2024	CTĐT được rà soát định kỳ theo quy định. - Bảng kết quả phân tích khảo sát và định hướng điều chỉnh về mục tiêu CTĐT.

5. Tự đánh giá Tiêu chí 1.3: Đạt (mức 5/7).

Kết luận về Tiêu chuẩn 1:

Những điểm mạnh nổi bật: Mục tiêu của CTĐT được xác định rõ ràng, phù hợp với sứ mạng và tầm nhìn của Trường, phù hợp với mục tiêu của GDDH; CDR của

CTĐT bao quát được các yêu cầu chung và các yêu cầu chuyên biệt của ngành TKCN trình độ ĐH mà SV cần đạt được sau khi tốt nghiệp; CĐR của CTĐT phản ánh hầu hết yêu cầu của các bên liên quan, được định kỳ rà soát, điều chỉnh.

Những điểm tồn tại cơ bản: Phản hồi ý kiến của các bên liên quan về mục tiêu và CĐR của CTĐT chưa đi vào đề mục cụ thể, cũng như không có phản hồi rõ ràng về các mức độ cần đạt của CĐR theo thang Bloom; Bảng câu hỏi khảo sát về CĐR nặng về chi tiết, có thể ảnh hưởng độ tin cậy của kết quả khảo sát.

Kết quả đánh giá chung Tiêu chuẩn 1: số tiêu chí đạt 3/3; số tiêu chí chưa đạt: 0/3.

Tiêu chuẩn 2. Bản mô tả chương trình đào tạo

Mở đầu

Vào mỗi khóa học, Phòng ĐT Trường ĐHCNSG đều có công bố chương trình dạy học (CTDH) ĐH. Đây chính là bản mô tả CTĐT của từng ngành tại từng khoa trong Trường ĐHCNSG. Bản mô tả CTĐT bao gồm các nội dung chi tiết về chương trình đào tạo, về chuẩn đầu ra, mục tiêu, phương pháp kiểm tra đánh giá, kế hoạch đào tạo và tóm tắt nội dung các học phần.

Bản mô tả CTĐT ngành TKCN trình độ ĐH được xem là tài liệu chính thức cung cấp thông tin chi tiết về cấu trúc và nội dung CTĐT cho NH và các bên liên quan. Bản mô tả này không chỉ là tài liệu hướng dẫn đặc trưng, mà còn là cơ sở chính làm căn cứ nền tảng để Trường và Khoa dựa vào đó giúp NH đạt được các mục tiêu và CĐR của CTĐT. Bản mô tả CTĐT ngành TKCN trình độ ĐH được thông báo công khai trên các kênh truyền thông của Trường, nội dung của nó được phát trực tiếp cho tân SV vào ngày nhập học thông qua quyển Niên giám. Cách làm này giúp NH và các bên liên quan dễ dàng tiếp cận và cập nhật CTĐT hàng năm. Thông qua bản mô tả chương trình đào tạo, NH sẽ xây dựng kế hoạch học tập phù hợp cho bản thân để hoàn hành chương trình học tập theo đúng yêu cầu của chương trình.

Tiêu chí 2.1. Bản mô tả chương trình đào tạo đầy đủ thông tin và cập nhật.

1. Mô tả hiện trạng

Bản mô tả CTĐT của ngành TKCN trình độ ĐH cung cấp cho NH và các bên liên quan các nội dung trọng yếu sau: Tên cơ sở đào tạo; Tên gọi của văn bằng; Tên

CTĐT; Mục tiêu đào tạo; Chuẩn đầu ra; Khối lượng kiến thức toàn khóa; Thang điểm đánh giá; Đề cương học phần; Ma trận kỹ năng (thể hiện sự đóng góp của các môn học vào việc đạt CDR), các nội dung trên thể hiện chi tiết và đầy đủ trong quyển Niên giám hàng năm [H02.02.01.01], [H02.02.01.02], [H02.02.01.03].

Theo chỉ đạo chung của Trường, bản mô tả CTĐT ngành TKCN trình độ ĐH được rà soát, điều chỉnh, cập nhật hai/ ba năm một lần [H02.02.01.04]. Khoa Design tiếp tục kế hoạch rà soát nhằm điều chỉnh và cập nhật CTĐT để áp dụng cho năm 2023. Qua tham khảo và phân tích bản mô tả CTĐT ngành TKCN trình độ ĐH của Trường ĐH Kiến Trúc TP HCM, Trường ĐH Tôn Đức Thắng, Đại Học Văn Lang và Đại Học Công Nghệ TP HCM, Ban Dự thảo thực hiện rà soát và đối sánh, từ đó Khoa Design đưa ra các đề xuất về bản mô tả CTĐT 2023. Tiếp theo, Trường Khoa Design triệu tập HĐKH Khoa họp thông qua bản mô tả CTĐT 2023 và làm tờ trình đề nghị Trường ban hành chương trình GDDH 2023.

Bộ phận chịu trách nhiệm khảo sát của Khoa đã thực hiện lấy ý kiến của các bên liên quan về các nội dung chính trong bản mô tả CTĐT dự thảo cho CTDH năm 2023. Bản tổng hợp kết quả ý kiến khảo sát cho thấy có sự nhất trí cao của các chuyên gia giáo dục ngành thiết kế, của các DN thiết kế và của cựu SV Khoa Design đối với mục tiêu, CDR, CTĐT 2023 của Khoa Design [H02.02.01.05].

Sự khác biệt giữa các bản mô tả CTĐT năm 2018, 2019, 2020, 2021, 2022 với bản mô tả CTĐT năm 2023 được thể hiện trong bảng phân tích sự khác nhau giữa các bản Bản mô tả sự thay đổi chương trình dạy học Ngành TKCN, giai đoạn 2018-2023 [H2.02.01.03].

2. Điểm mạnh

Bản mô tả CTĐT các năm từ 2018 đến 2023 đã thể hiện tương đối đầy đủ thông tin về CTDH ngành TKCN trình độ ĐH. Nội dung của bản mô tả thể hiện rõ ràng sự tuân thủ quy chế của Trường, của Bộ GD&ĐT và cam kết của Khoa, Trường đối với quyền lợi và mong muốn của NH.

Khi đọc kỹ bản mô tả, NH, các bên liên quan có thể thấy tiến trình đào tạo và sự kết nối giữa các môn học, biết được kế hoạch triển khai đào tạo, phương pháp dạy học và cách thức kiểm tra đánh giá kết thúc của từng môn học nhằm đảm bảo đạt được CDR của CTĐT.

3. Điểm tồn tại

Bản mô tả CTĐT thể hiện tương đối đầy đủ thông tin về ngành đào tạo, NH muốn hiểu thấu đáo phải tốn nhiều thời gian đọc và nghiên cứu, vì vậy, đa số NH quan tâm không đủ để thấy rõ các điểm mạnh của bản mô tả CTĐT.

Các bên liên quan khác như DN, nhà tuyển dụng lao động ít có thời gian quan tâm và đọc hiểu tất cả nội dung trong bản mô tả CTĐT.

4. Kế hoạch hành động

TT	Nội dung công việc	Đơn vị thực hiện	Thời gian thực hiện	Kết quả sản phẩm dự kiến
1	<p>Khắc phục tồn tại:</p> <p>Thông qua buổi đối thoại với SV, Khoa phổ biến một số nội dung chính của bản mô tả CTĐT nhằm giúp SV có nhận thức đúng và đầy đủ về CTĐT từ đó xây dựng phương pháp học tập tốt hơn để đạt CDR.</p>	Khoa Design và các Bộ môn	Từ năm học 2023-2024	Bảng kế hoạch và tổng kết đánh giá việc phổ biến CTĐT với SV.
2	<p>Phát huy điểm mạnh:</p> <p>Mở rộng các kênh giao tiếp thông dụng giữa Khoa, Trường và các bên liên quan để bản mô tả được công bố công khai và rộng rãi hơn nữa.</p>	Khoa Design	Từ năm học 2023-2024	Duy trì giao tiếp giữa Khoa và các BLQ được thực hiện qua nhiều kênh và hiệu quả: website Khoa và Trường, trang fanpage của Facebook, liên lạc qua các group nhóm zalo của CVHT, của BCN Khoa, của GV, của Đoàn, Hội, của Phòng/ Ban chức năng,

5. Tự đánh giá Tiêu chí 2.1: Đạt (mức 5/7).

Tiêu chí 2.2. Đề cương các học phần đầy đủ thông tin và cập nhật.

1. Mô tả hiện trạng

Dựa trên hướng dẫn của Nhà Trường, sự hỗ trợ của Phòng ĐT, Hội đồng Khoa học của Khoa, các chuyên gia đầu ngành,.. đã họp và thảo luận [H2.02.02.01], Khoa Design đã hoàn thành bộ ĐCCT các môn học và được công bố chung trong bản mô tả CTĐT từ năm 2018 đến năm 2023 [H02.02.02.01], [H02.02.02.02].

So với bộ ĐCCT môn học của các năm trước thì bộ ĐCCT năm 2018 đã có sự điều chỉnh và biên soạn mới rất chi tiết, chứa đựng tương đối đầy đủ các thông tin về môn học. Mỗi môn học được đưa vào CTĐT đều được xác định đáp ứng một số CDR thể hiện đầy đủ trong Bảng đối sánh mô tả liên hệ giữa CDR của CTĐT và các môn học. Tuy nhiên, với bộ ĐCCT môn học các năm 2018, 2019, 2020, 2021, 2022 việc đánh giá chưa đủ chi tiết do GV chưa triển khai đánh giá theo thang Bloom vào trong ĐCCT môn học [H02.02.02.04], [H02.02.02.05].

Sau đợt cập nhật và điều chỉnh năm 2018, bộ ĐCCT các môn học trong CTĐT ngành TKCN trình độ ĐH tiếp tục được áp dụng cho chương trình GDDH năm 2018-2022. Đợt rà soát CTĐT tháng 9 năm 2023, Khoa Design đề xuất bộ ĐCCT thay đổi một số môn theo mục tiêu và định hướng đào tạo của Nhà trường là mang tính ứng dụng, áp dụng cho năm 2023 -2027

Bộ ĐCCT môn học năm 2023 được định dạng gồm các nội dung chính sau: (1) Thông tin chung về môn học (tên môn học, môn học thuộc khối kiến thức, trình độ, ngành, khóa học, số tín chỉ, phân bố thời gian, yêu cầu về phòng học, môn học liên quan); (2) Thông tin về khoa/ban quản lý chuyên môn, giảng viên giảng dạy; (3) Tóm tắt nội dung môn học; (4) Mục tiêu và CDR môn học; (5) Quan hệ giữa CDR môn học và chương trình; (6) Giáo trình, tư liệu tham khảo; (7) Phương thức kiểm tra, đánh giá môn học; (8) Giáo trình và tư liệu; (9) Hình thức tổ chức giảng dạy (hoạt động giảng dạy), kế hoạch giảng dạy và học tập cụ thể; (10) Đề cương được biên soạn và cập nhật. [H02.02.02.06].

ĐCCT các môn học sau khi biên soạn sẽ được thẩm định, đánh giá thông qua Hội đồng khoa học và đào tạo Khoa, được công bố công khai bằng các văn bản giấy có xác nhận của GV phụ trách và phê duyệt của Trưởng khoa, được công bố công khai cùng lúc với chương trình GDDH của năm học. Các ĐCCT được phổ biến một cách đầy đủ

và rõ ràng nhằm cung cấp toàn bộ thông tin liên quan đến môn học cho SV ngay từ buổi đầu triển khai môn học.

Bộ ĐCCT môn học các năm được lưu tại văn phòng Khoa và Phòng ĐT. GV dạy lớp có trách nhiệm công bố nội dung ĐCCT môn học do mình phụ trách, đặc biệt nhấn mạnh mục tiêu môn học, CĐR môn học, liên hệ giữa CĐR môn học và CĐR của CTĐT, nội dung và yêu cầu học tập các chương mục, lịch trình học tập, thông báo và giải thích phương thức đánh giá môn học, cách lấy các cột điểm và tỷ lệ % tương ứng, tài liệu tham khảo chính và phụ, ...

NH luôn có thể nhận được ĐCCT môn học của CTĐT mà mình theo học thông qua bộ phận học vụ văn phòng Khoa, thông qua CVHT hoặc chính thầy cô phụ trách môn học. Trước mỗi học kì, các chuyên ngành tổ chức họp GV gồm cơ hữu và thỉnh giảng sẽ giảng dạy trong học kì sắp triển khai, cùng thống nhất ĐCCT và phương pháp giảng dạy, đánh giá, nhằm đảm bảo tất cả các nội dung của Đề cương được triển khai đầy đủ nội dung, đồng thời có thể cùng trao đổi cập nhật các kinh nghiệm, phương pháp triển khai môn học hiệu quả. Đề cương tóm tắt môn học của từng chuyên ngành Khoa Design được công bố trên website của Trường, đồng thời được thể hiện trong niên giám hàng năm phát cho tân SV vào đầu mỗi năm học [H02.02.02.01], trong kế hoạch giảng dạy chi tiết ngành TKCN [H02.02.02.05].

2. Điểm mạnh

Bộ ĐCCT các môn học được thực hiện theo sự hướng dẫn chi tiết, đầy đủ và khoa học của Trường và Phòng ĐT, nội dung được định kỳ cập nhật, nhờ vậy, nội dung của đề cương chứa đầy đủ thông tin về môn học cho NH và các bên liên quan, điều này hỗ trợ hiệu quả cho việc dạy và học nhằm đạt CĐR của CTĐT.

Vào mỗi đầu học kỳ, Bộ môn và Khoa Design gửi bài giảng, tài liệu tham khảo, bài tập mẫu của các khóa trước... cho Phòng Đào tạo để cập nhật thông tin trên cổng thông tin đào tạo. Sinh viên có thể xem trước tài liệu và nội dung môn học trước khi bắt đầu học kỳ.

3. Điểm tồn tại

Đặc thù của Ngành thiết kế liên tục thay đổi và cập nhật xu hướng mới theo thị trường, GV cập nhật thông tin và chuyên tài vào môn học, tuy nhiên, tài liệu tham

khảo chính, giáo trình của một số môn học chưa được cập nhật hiệu quả mong muốn, chưa có bài giảng điện tử.

Một số Bộ đề thi và đáp án của các môn Đồ án chuyên ngành thiết kế từ năm 2018 -2022 vẫn còn chung chung, chưa cụ thể với từng CDR môn học.

4. Kế hoạch hành động

TT	Nội dung công việc	Đơn vị thực hiện	Thời gian thực hiện	Kết quả sản phẩm dự kiến
1	<p>Khắc phục tồn tại:</p> <p>BCN Khoa phân công GV Khoa hoàn thành bộ tài liệu giảng dạy hiệu quả.</p> <p>Xây dựng bộ đề thi và đáp án hoàn chỉnh.</p>	Khoa Design và các Bộ môn	Từ năm học 2023-2024	<p>Yêu cầu Ngành, phải hoàn thiện tài liệu giảng dạy, giáo trình online.</p> <p>Hệ thống đề thi, bài tập theo mẫu chuẩn.</p>
2	<p>Phát huy điểm mạnh:</p> <p>Mỗi năm tổ chức khảo sát SV các lớp để nắm được phản hồi về các mặt của đề cương môn học khi thực hiện, từ đó có kế hoạch rà soát chỉnh sửa để việc dạy và học được hiệu quả hơn.</p>	Khoa Design chịu trách nhiệm chính, Phòng ĐT phối hợp	Từ năm học 2023-2024	Triển khai nhiều kênh giao tiếp giữa Khoa và SV giúp Khoa nhận phản hồi từ SV có tính thực tế và hiệu quả.

5. Tự đánh giá Tiêu chí 2.2: Đạt (mức 5/7).

Tiêu chí 2.3. Bản mô tả chương trình đào tạo và đề cương các học phần được công bố công khai và các bên liên quan dễ dàng tiếp cận.

1. Mô tả hiện trạng

Trước thời điểm khai giảng năm học, BCN Khoa Design cùng với Phòng ĐT của Trường ĐHCNSG rà soát nội dung bản mô tả CTĐT và bộ ĐCCT các môn học của CTĐT ngành TKCN trình độ ĐH, sau đó Hiệu trưởng ký duyệt ban hành.

[H02.02.03.01]

Hệ thống truyền thông của Trường sẽ công bố bản mô tả CTĐT lên website của Trường [H2.02.03.03], Phòng ĐT đưa nội dung bản mô tả CTĐT vào quyển niên giám năm học phát cho tân SV [H2.02.01.02]. Bộ phận văn phòng Khoa Design sẽ cập nhật thông tin công khai lên website của Khoa Design mục Thông tin quản lý đào tạo Khoa Design và thông báo phần chủ yếu trên bảng thông tin của Khoa [H02.02.03.03]. Mặt khác, các hình ảnh và thông tin tóm tắt sẽ được in trên các tờ bướm quảng bá tuyển sinh của Trường và của Khoa [H02.02.03.05].

Vào buổi đầu tiên của môn học, GV sẽ giới thiệu cho SV nội dung và vị trí của môn học, mục tiêu và CDR của môn học, tài liệu tham khảo, kế hoạch dạy và học, phương thức đánh giá kết thúc môn học theo đề cương chi tiết môn học [H02.02.02.01], [H02.02.02.02], [H02.02.02.03], [H02.02.02.04], [H02.02.02.05].

Tại Khoa Design, SV có thể tìm hiểu thêm về tất cả môn học trong CTĐT thông qua gặp gỡ trực tiếp với BCN Khoa, với thầy cô CVHT [H2.02.03.06], câu hỏi, thắc mắc hay yêu cầu giải thích qua thầy cô trực bộ môn chuyên môn, tiếp xúc với thầy cô dạy môn học qua các nhóm group môn học. Khoa Design có cán bộ làm giáo vụ phụ trách công tác nghiệp vụ của khoa và thường xuyên trực tại VPK, khi GV, SV cần tìm hiểu thông tin liên quan đến khoa, chuyên ngành đào tạo, CTĐT,... có thể liên hệ với giáo vụ hoặc BCN Khoa. Với nhiều kênh thông tin như vậy, NH có thể có đầy đủ thông tin về môn học và chủ động lập kế hoạch học tập cho năm học và cả khóa học.

Các bên liên quan như DN sử dụng lao động, chuyên gia, cựu SV có thể tìm đọc bản mô tả CTĐT, ĐCCT các môn học thuộc CTĐT một cách dễ dàng thông qua website của Trường [H02.02.03.03]. Bản mô tả CTĐT còn được trích dẫn trong kỷ yếu hàng năm phát cho SV đầu năm học, trong các ấn phẩm phục vụ công tác tuyên truyền tuyển sinh như tờ rơi, sổ tay, giúp cho các bên liên quan như học sinh các trường phổ thông, phụ huynh có con em chuẩn bị thi đại học dễ dàng tiếp cận và có thông tin để lựa chọn ngành học phù hợp.

2. Điểm mạnh

Bản mô tả CTĐT và bộ ĐCCT các môn học được công bố công khai qua nhiều hình thức khác nhau nên các bên liên quan dễ dàng tiếp cận. Sinh viên có thể xem trước tài liệu và nội dung môn học trước khi bắt đầu học kỳ.

3. Điểm tồn tại

Bản mô tả CTĐT và bộ ĐCCT các môn học khó thu hút sự quan tâm đầy đủ của NH và các bên liên quan vì khối lượng thông tin rất nhiều và có tính chuyên biệt ngành nghề. Mặt khác, việc phổ biến các nội dung cập nhật, thay đổi trong bản mô tả CTĐT đến các nhà tuyển dụng, các đối tác chưa được thực hiện kịp thời.

4. Kế hoạch hành động

TT	Nội dung công việc	Đơn vị thực hiện	Thời gian thực hiện	Kết quả sản phẩm dự kiến
1	<p>Khắc phục tồn tại:</p> <p>Cần điều chỉnh bản mô tả CTĐT cụ thể, sát với thực tế các bên liên quan. Nhà trường có mục tiêu đào tạo gắn với thực tế theo hướng ứng dụng tương đương với các doanh nghiệp có nhu cầu tuyển dụng vị trí việc làm nhân viên/quản lý? Phía NH mong muốn làm việc ở vị trí nào sau tốt nghiệp.</p>	Khoa Design và các Bộ môn	Từ năm học 2023-2024	CVHT sinh hoạt đầu học kỳ, phổ biến thông tin chi tiết đến sinh viên.
2	<p>Phát huy điểm mạnh:</p> <p>Thông qua hệ thống truyền thông của Trường và của Khoa, tiếp tục đẩy mạnh việc công khai rộng rãi bản mô tả CTĐT và bộ ĐCCT các môn học đến NH và các bên liên quan.</p>	Khoa Design chịu trách nhiệm chính, Phòng ĐT phối hợp	Từ năm học 2023-2024	Sử dụng công cụ: website, niên giám bản giấy, tài liệu tư vấn tuyển sinh, tương tác trực tiếp với thầy cô, với bộ phận học vụ của Khoa, của Trường.

5. Tự đánh giá Tiêu chí 2.3: Đạt (mức 5/7).

Kết luận về Tiêu chuẩn 2:

Những điểm mạnh nổi bật: Bản mô tả CTĐT ngành TKCN trình độ ĐH được trình bày rõ ràng, đầy đủ, thường xuyên được điều chỉnh, cập nhật theo các xu hướng phát triển của Ngành Thiết kế công nghiệp và nhu cầu của xã hội. Quá trình bổ sung, điều chỉnh bản mô tả CTĐT dựa trên nhiều nguồn thông tin khác nhau: từ GV, cựu SV, DN, nhà tuyển dụng và chuyên gia giáo dục ngành Thiết kế công nghiệp. ĐCCT các môn học được chuẩn hoá toàn trường và chứa đựng nhiều đề mục yêu cầu, cung cấp đầy đủ thông tin về các phương thức mà môn học đáp ứng CDR. Ngoài ra, bản mô tả CTĐT và các ĐCCT môn học được công bố công khai trên nhiều kênh thông tin của Khoa, của Trường đến NH và các bên liên quan.

Những tồn tại cơ bản: Bản mô tả CTĐT và ĐCCT các môn học chứa khối lượng thông tin lớn nên bộ phận khảo sát của Khoa nhận thấy các góp ý về đề cương các môn học còn mang tính hình thức. Với đặc thù riêng của Ngành thiết kế công nghiệp, đặc biệt trong thời đại trí tuệ nhân tạo phát triển mạnh, sự thay đổi, cập nhật liên tục Một vài môn học mới bổ sung cập nhật theo yêu cầu xã hội là cần thiết tuy nhiên chưa có giáo trình chính và tài liệu tham khảo phổ dụng như các môn học cốt lõi của ngành.

Kết quả đánh giá chung Tiêu chuẩn 2: số tiêu chí đạt 3/3; số tiêu chí chưa đạt: 0/3.

Tiêu chuẩn 3. Cấu trúc và nội dung chương trình dạy học

Mở đầu

Thông tin về CTDH của ngành TKCN trình độ ĐH được thể hiện rõ ràng và đầy đủ thông qua bản mô tả CTĐT và bộ ĐCCT các môn học được Phòng ĐT Trường ĐHCNSG công bố vào đầu mỗi năm học. CTDH ngành TKCN trình độ ĐH của khoa Design được xây dựng hoàn toàn dựa trên CDR, phù hợp với các mục tiêu về kiến thức, kỹ năng, thái độ cũng như vị trí việc làm của NH sau khi tốt nghiệp,

Để xác định tỷ lệ hợp lý của các khối kiến thức cần phải có sự cân đối trong việc chọn các môn học tương ứng, sắp xếp trình tự và phân bố các môn học cho từng HK, yêu cầu đáp ứng CDR của từng môn học, nội dung giảng dạy và phương pháp đánh giá của từng môn học.

Mặt khác, chương trình được rà soát định kỳ mỗi năm năm. Các nội dung cập nhật chủ yếu xoay quanh CDR, CTDH, đề cương môn học.

Tiêu chí 3.1. Chương trình dạy học được thiết kế dựa trên chuẩn đầu ra.

1. Mô tả hiện trạng

Trường Đại học Công nghệ Sài Gòn định hướng đào tạo theo đầu ra (OBE) [H03.03.01.01], [H03.03.01.02], NH hoàn thành CTĐT sẽ đáp ứng khung trình độ quốc gia, đáp ứng CĐR của chương trình. Vì vậy, CTDH được thiết kế hoàn toàn dựa trên CĐR. Các môn học/học phần trong chương trình cung cấp, đóng góp phần kiến thức, kỹ năng để sinh viên đạt được CĐR sau khi hoàn thành và tích lũy được số tín chỉ yêu cầu trong chương trình. CTDH hướng đến đầu ra nhấn mạnh vai trò trung tâm của CĐR và mối liên kết giữa các thành phần trong chương trình (được thể hiện rõ trong ma trận CĐR) [H03.03.01.03].

64	Nhóm môn Kiến thức giáo dục chuyên nghiệp_TKTT					CDR_A.01	CDR_A.02	CDR_A.03	CDR_B.01	CDR_B.02	CDR_B.03	CDR_B.04	CDR_C.01	CDR_C.02
65	DE29002 Mô típ và màu sắc trong thiết kế thời trang	3[1.2.5]	CS		2		C2	C3						A2
66	DE29006 Nguyên lý thiết kế thời trang	3[1.2.5]	CS		2		C3	C2						A2
67	DE29003 Kỹ thuật cắt may 1	3[1.2.4]	CN		2		C2		P2					A2
68	DE09010 Hình họa chuyên ngành 1_TK Thời trang	3[1.2.4]	CS		3		C3		P4			A2		
69	DE23027 Quy trình thiết kế thời trang	3[1.2.5]	CS		3		C2		C3					A2
70	DE29004 Kỹ thuật mô hình thời trang 1	3[1.2.5]	CS		3		C2		P3					A2
71	DE29007 Văn hóa và phong cách trong thiết kế thời trang	3[1.2.5]	CS		3		C3	C3						A2
72	DE29008 Kỹ thuật cắt may 2	3[1.2.5]	CN		3		C2		P3					A2
73	DE09015 Hình họa chuyên ngành 2_TK Thời trang	3[1.2.4]	CS		4		C3	C5					A3	
74	DE29009 Chất liệu và xử lý chất liệu TK Thời trang	3[1.2.5]	CS		4		C3		P3				A3	
75	DE29010 Kỹ thuật mô hình thời trang 2	3[1.2.5]	CS		4		C3		P4					A3
76	DE29011 Thực tập chuyên ngành	2[0.2.2]	CS		4							A3	A3	
77	DE29012 Đồ án Thiết kế trang phục trẻ em	2[1.1.3]	CN		4		C3		P2	P2				A3
78	DE29013 Đồ án TK trang phục cho dáng người đặc biệt	2[1.1.3]	CN		4		C4		P3	P2		A2		
79	DE29005 Kỹ thuật thể hiện đồ án thời trang (KTTKT 2)	3[1.2.5]	CS		5		C4	C4	P3					
80	DE29014 Đồ án Thiết kế trang phục công sở	2[1.1.3]	CN		5		C4		P3	P3				A3
81	DE29015 Đồ án Thiết kế trang phục nội y	2[1.1.3]	CN		5		C4		P3	P3				A3
82	DE29016 Nghệ thuật trang điểm	2[1.1.3]	CN		5		C4		P3					A3
83	DE23017 Chuyển đề 1_TK Thời trang	2[1.1.3]	CS		6		C3		P4				A3	
84	DE23018 Đồ án Thiết kế trang phục lễ hội	2[1.1.3]	CN		6		C5		P3	P3			A2	
85	DE23019 Đồ án Thiết kế trang phục thể thao	2[1.1.3]	CN		6		C5	P4	P3	P3				
86	DE23023 Lịch sử thời trang	2[1.1.3]	CN		6		C4	C4						A3
87	DE23020 Chuyển đề 2_TK Thời trang	2[1.1.3]	CS		7		C4		P4					A3
88	DE23028 Tư duy sáng tạo TKTT	2[1.1.3]	CS		7		C4	C5						A3
89	DE23021 Đồ án tổng hợp_TK Thời trang	3[1.2.5]	CN		7		C5		P3	P4		A3		
90	DE23022 Đồ án tự chọn_TK Thời trang	2[1.1.3]	CN		7		C4		P3	P4		A3		

H01. Ma trận chuẩn đầu ra ngành TKTT

Đặc thù của ngành TKCN bao gồm bốn bộ môn là Thiết Kế Thời Trang (TKTT), Thiết Kế Sản Phẩm (TKSP), Thiết Kế Nội Thất (TKNT), Thiết Kế Đồ Hoạ (TKĐH). CĐR của ngành TKCN được xây dựng phù hợp cho cả 4 bộ môn [H03.03.01.04].

Các ĐCMH được thiết kế lấy CĐR làm mục tiêu mà NH sẽ đạt được sau khi hoàn thành môn học (được mô tả cụ thể ở mục 4.1 Mục tiêu môn học và ma trận CĐR môn học) [H03.03.01.05], [H03.03.01.06], [H03.03.01.07], [H03.03.01.08]. CTDH năm 2023 của khoa Design được phân bổ cụ thể như sau:

Tổng số tín chỉ của ngành TKCN từ 131 đến 134 TC. Khối kiến thức GDĐC lần lượt đáp ứng các CĐR 1, 4, 7. Khối kiến thức này là tương tự nhau ở cả 4 bộ môn TKSP, TKTT, TKĐH, TKNT [H03.03.01.09], [H03.03.01.10].

Bộ môn TKSP và TKĐH với tổng số 132 tín chỉ chia cho 59 môn học đảm nhận truyền tải kiến thức, kỹ năng và mức độ tự chủ. Khối kiến thức CSN, CN, nhóm bài thi

tốt nghiệp lần lượt đáp ứng các CĐR 1, 2, 3, 4, 5, 6, 8, 9. **[H03.03.01.05], [H03.03.01.10].**

Bộ môn TKTT với tổng số 131 tín chỉ chia cho 58 môn học đảm nhận truyền tải kiến thức, kỹ năng và mức độ tự chủ. Nhóm môn CSN, CN, nhóm bài thi tốt nghiệp lần lượt đáp ứng các CĐR 1, 2, 3, 4, 5, 6, 8, 9. **[H03.03.01.06], [H03.03.01.10].**

Bộ môn TKNT với tổng số 134 tín chỉ chia cho 59 môn học đảm nhận truyền tải kiến thức, kỹ năng và mức độ tự chủ. Nhóm môn CSN, CN, nhóm bài thi tốt nghiệp lần lượt đáp ứng các CĐR 1, 2, 3, 4, 5, 6, 8, 9. **[H03.03.01.07], [H03.03.01.10].**

Trong đó:

- CĐR 1 là các yêu cầu kiến thức đại cương về KHXX, KHTN. Mức hiểu và giải thích được (mức 2 theo thang Bloom) để học tập và hành nghề. Xác định khối kiến thức đại cương về KHXXHVNV (các môn: Lịch sử Đảng, kinh tế chính trị, luật bản quyền...).

- CĐR 2 là các yêu cầu kiến thức cơ sở và chuyên ngành cần thiết về xu hướng thiết kế, ảnh hưởng văn hóa, vấn đề xã hội. Mức phân tích, lý giải, phản biện (mức 4 theo thang Bloom) để học tập, thực hiện đồ án môn học và hành nghề. Xác định khối kiến thức CSN (các môn: Motif và màu sắc, Nguyên lý thiết kế, Tư duy sáng tạo...)

- CĐR 3 là các yêu cầu kiến thức chuyên ngành về sáng tạo ý tưởng, định hướng giải pháp thiết kế, thiết lập quy trình thiết kế. Mức sáng tạo, thiết kế mới (mức 6 theo thang Bloom) để học tập, thực hiện đồ án môn học và hành nghề. Xác định khối kiến thức CSN và CN (các ĐA môn học, kỹ thuật thực hiện đồ án, quy trình thiết kế...).

- CĐR 4 là các yêu cầu cụ thể về kỹ năng sử dụng thành thạo công nghệ thông tin, các phần mềm thiết kế chuyên dụng phục vụ cho TKCN. Mức chuẩn, rõ ràng (mức 4 theo thang Bloom) để học tập, thực hiện đồ án môn học và hành nghề. Xác định khối kiến thức đại cương. Cung cấp các kỹ năng sử dụng công cụ cần thiết cho chuyên ngành (tin học đại cương, nghệ thuật chữ, kỹ thuật in, kỹ thuật thể hiện đồ án...).

- CĐR 5 là các yêu cầu cụ thể về kỹ năng chuyên ngành của TKCN phục vụ cho việc triển khai thiết kế, sản xuất sản phẩm, quản lý quá trình sản xuất. Mức làm chủ, chuẩn và rõ ràng (mức 4 theo thang Bloom) để học tập, thực hiện đồ án môn học và hành nghề. Xác định khối kiến thức CSN và CN (các môn Kỹ thuật may, Kỹ thuật mô hình TKĐH/ TKSP/ TKNT/ TKTT, Vẽ kỹ thuật...).

- CĐR 6 là các yêu cầu cụ thể về kỹ năng chuyên ngành của TKCN phục vụ cho việc giao tiếp, tư vấn truyền đạt ý tưởng và giải pháp trung bày/ trình diễn. Mức tự nhiên (mức 5 theo thang Bloom) để học tập, thực hiện đồ án môn học và hành nghề. Xác định khối kiến thức CSN và CN (các đồ án môn học, tư duy thiết kế..).

- CĐR 7 là các yêu cầu về kỹ năng ngoại ngữ giao tiếp cơ bản và đọc hiểu tài liệu chuyên ngành TKCN, đáp ứng khung năng lực trình độ quốc gia tương đương TOEIC 450. Mức thao tác chính xác (mức 3 theo thang Bloom) để học tập, nghiên cứu, thực hiện đồ án môn học và hành nghề (các môn: Tiếng Anh và Tiếng Anh chuyên ngành).

- CĐR 8, CĐR 9 là các yêu cầu cụ thể về thái độ, sự tự chủ, trách nhiệm trong công việc và với cộng đồng. Mức tuân thủ, tổ chức (mức 4 theo thang Bloom) trong quá trình học tập, thực hiện đồ án môn học và hành nghề (các môn đại cương, CN, CSN). **[H03.03.01.04]**.

Các môn học được bố trí từ cơ bản đến nâng cao, mức độ đánh giá thang Bloom theo hướng tăng dần từ trước ra sau nhấn mạnh rõ trình tự môn học trước sau, môn học song hành, đảm bảo phù hợp với sự tiếp thu kiến thức từ đơn giản đến phức tạp, từ cơ sở đến chuyên ngành nhằm tạo điều kiện để NH chủ động trong lựa chọn đăng ký các môn học theo kế hoạch **[H03.03.01.03]**.

Nhóm môn tự chọn có 3 học phần bao gồm 24 môn học, cho phép NH có thể tự chọn 3 môn tương ứng ở mỗi giai đoạn **[H03.03.01.10]**. Tóm lại, khoa Design đã xây dựng CTDH trên cơ sở đáp ứng các CĐR về kiến thức, kỹ năng, mức độ tự chủ.

Việc xác định tổ hợp các phương pháp giảng dạy, học tập, phương pháp kiểm tra/ đánh giá kết quả học tập của NH của 100% các môn học/học phần trong CTDH phù hợp, góp phần đạt được CĐR, cụ thể trong bảng nội dung chi tiết học phần có nêu rõ các phương pháp giảng dạy, mức độ thang đo Bloom và phương pháp đánh giá mức độ đạt được CĐR (mục 5 của ĐCMH) **[H03.03.01.05]**, **[H03.03.01.06]**, **[H03.03.01.07]**, **[H03.03.01.08]**. Ở mỗi học phần, giảng viên có thể sử dụng các phương pháp truyền đạt khác nhau nhằm truyền tải kiến thức/kỹ năng đặc thù của môn học/học phần. Để hoàn thành và tích lũy tín chỉ của môn học, sinh viên phải đạt tổng số điểm tích lũy môn học từ 5 trở lên (trên thang điểm 10), trong đó cột điểm cuối kỳ phải lớn hơn hoặc bằng 50%. Thang đo Bloom được áp dụng để đánh giá mức độ đạt được theo mỗi CĐR được nêu rõ trong ma trận ĐCMH. Cụ thể:

Đối với môn Mô hình Đồ họa, được mô tả cung cấp cho sinh viên kiến thức về kỹ thuật mô hình (màu sắc, chất liệu, hình khối trong không gian,...), hướng dẫn quy trình thực hiện các kỹ thuật mô hình đồ họa cơ bản để tạo thành sản phẩm. Môn học bao gồm lý thuyết và thực hành. Phương pháp giảng dạy bao gồm thuyết giảng, thực hành, trực quan. CĐR về lý thuyết chuyên ngành được đặt ở mức 4 tức mức phân tích, áp dụng. CĐR về kỹ năng môn học này yêu cầu SV phải đạt được ở mức 4 tức “chuẩn, rõ ràng”. CĐR về thái độ ở mức 4 tương đương với các mô tả mức độ biết “tổ chức, phát triển, xây dựng”. Hình thức thi là thực hành làm bài tập lớn. Để hoàn thành và tích lũy tín chỉ của môn học, sinh viên phải đạt các CĐR mà môn học đã đề ra [H03.03.01.11].

Đối với môn học ĐATN có trọng tâm thực hành. Sinh viên làm việc trực tiếp dưới sự dẫn dắt của giảng viên hướng dẫn. Đồ án kéo dài trong 14 tuần. Hội đồng chấm tốt nghiệp là các chuyên gia có uy tín trong lĩnh vực được mời từ các đơn vị ngoài để có đánh giá khách quan. Sản phẩm cuối cùng của đồ án TN là hồ sơ thiết kế, các poster quảng bá và bộ sản phẩm mẫu hoàn chỉnh theo dạng mẫu thử/mẫu trưng bày/ trình diễn. Kết thúc đồ án, sinh viên phải đạt được 3 cột điểm: điểm GVHD là 25%; điểm hội đồng chấm sơ khảo là 25%; điểm Hội đồng chấm tốt nghiệp là 50% [H3.03.01.12]. Ở hội đồng chấm tốt nghiệp, SV phải tiến hành các bước trưng bày/ trình diễn, sau đó thuyết trình, phản biện để bảo vệ sản phẩm của mình trước hội đồng chuyên môn. [H3.03.01.13]. Để thực hiện được các yêu cầu đó, sinh viên phải có khả năng thực hiện đầy đủ các bước hoàn chỉnh của một quy trình thiết kế gắn với công việc của một NTK thực thụ. Vì vậy, CĐR đối với ĐATN bao gồm đầy đủ các yêu cầu CĐR về kiến thức chuyên môn, CĐR về thực hành quy trình chuyên môn, CĐR về thái độ, chuyên nghiệp và khả năng thuyết trình, trình diễn. Các CĐR được đặt ở mức tối đa về mức độ trong CĐR CTDH (5 CĐR: CĐR 2 – mức 4; CĐR 3 - mức 5, CĐR 6 - mức 5; CĐR 9 - mức 4). Các CĐR khác như CĐR 1 (kiến thức TNXH), CĐR 4 (tin học, CNTT), CĐR 7 (ngoại ngữ) mặc dù có sử dụng trong quá trình thực hiện ĐATN nhưng không có đưa ra phương thức đánh giá trong bài giảng nên không được sử dụng làm CĐR của ĐATN.

Điểm mạnh

CTDH được thiết kế dựa trên yêu cầu của CĐR về kiến thức, kỹ năng, mức độ tự chủ và chịu trách nhiệm. Mối quan hệ giữa CĐR và CTDH được thể hiện rõ ràng

trong ĐCCT của từng môn học. Lịch trình giảng dạy được phân chia tương ứng với các CĐR và chỉ báo thang Bloom. Phương pháp giảng dạy đa dạng, linh hoạt, phù hợp với các nội dung giảng dạy riêng. Ma trận CĐR của ĐCMH được chia cụ thể theo mỗi học phần gia tăng sự khách quan trong đánh giá. Tổ hợp các phương pháp giảng dạy, học tập, phương pháp kiểm tra/ đánh giá kết quả học tập của NH của 100% các môn học/học phần trong CTDH phù hợp, góp phần đạt được CĐR.

2. Điểm tồn tại

Trong toàn bộ CTĐT ngành TKCN, chỉ có 4 học phần về tiếng Anh trong số 7 môn của Chuẩn Đầu ra 7 (CĐR 7) liên quan đến năng lực giao tiếp ngoại ngữ, chiếm dưới 7%. Mặc dù trong triển khai thực tế, việc sử dụng ngoại ngữ được tích hợp vào nhiều môn chuyên ngành như Đồ Án chuyên ngành, Tư duy thiết kế, Văn hoá và phong cách trong thiết kế, tuy nhiên, GV chỉ truyền đạt một số thông tin liên quan đến ngoại ngữ mà không đặt ra các yêu cầu cụ thể về kỹ năng ngoại ngữ trong quá trình đánh giá. Do đó, có thể xem xét rằng quá trình đánh giá CĐR về năng lực ngoại ngữ chưa đầy đủ.

3. Kế hoạch hành động

TT	Nội dung công việc	Đơn vị thực hiện	Thời gian thực hiện	Kết quả sản phẩm dự kiến
1	Khắc phục tồn tại: Rà soát một số môn chuyên ngành có sử dụng tài liệu tiếng Anh, nếu thường xuyên sử dụng thì có thể bổ sung thêm phần đánh giá cho CĐR tiếng Anh.	Khoa Design và các Bộ môn	Từ năm học 2023-2024	Bảng điều chỉnh ma trận CĐR trong toàn bộ CTDH.
2	Phát huy điểm mạnh: Định kỳ rà soát, cập nhật CTDH, đảm bảo mỗi ĐCMH phải có mục tiêu rõ ràng thể hiện cụ thể qua các CĐR.	Khoa Design và các Bộ môn	Từ năm học 2023-2024	Bảng ma trận các mức độ đáp ứng CĐR của môn học.

4. Tự đánh giá Tiêu chí 3.1: Đạt (mức 5/7).

Tiêu chí 3.2. Đóng góp của mỗi học phần trong việc đạt được chuẩn đầu ra là rõ ràng.

1. Mô tả hiện trạng

Tất cả các môn học/ học phần trong CTDH có sự tương thích về nội dung và thể hiện được sự đóng góp cụ thể của mỗi môn học/học phần nhằm đạt được CĐR, cụ thể CĐR của mỗi môn học được thiết kế rõ ràng và được chia thành 3 phần: kiến thức, kỹ năng và thái độ. Trên cơ sở ma trận CĐR của CTDH [H03.03.02.01], các GV sẽ xây dựng nội dung môn học đáp ứng CĐR môn học [H03.03.02.02], [H03.03.02.03], [H03.03.02.04], [H03.03.02.05]. Hoàn thành toàn bộ CTDH sẽ đáp ứng đủ các CĐR CTĐT

ĐCMH của Khoa Design đều có mục tiêu đào tạo cụ thể, có bảng trích ngang các CĐR cần đạt được sau khi kết thúc môn học. Nội dung các học phần được liên kết chặt chẽ với CĐR thông qua ma trận CĐR (mục 5 - nội dung giảng dạy – ĐCMH) [H03.03.02.06], [H03.03.02.07], [H03.03.02.08], [H03.03.02.09].

Ở môn kỹ thuật mô hình 1 [H03.03.02.10], mục 4, mục tiêu và CĐR của đề cương có nêu rõ, sau khi học xong môn học này, sinh viên phân tích được cấu trúc, thực hiện được rập, mẫu thử của những thiết kế căn bản và phát triển mẫu mở rộng. Ngoài ra thông qua các bài tập, sinh viên được rèn luyện tác phong học tập tích cực và sáng tạo. CĐR kết thúc môn gồm có CĐR về lý thuyết chuyên môn mức 2, CĐR kỹ năng mức 3 và chuẩn thái độ mức 2.

Tương ứng với nội dung môn học có phương pháp dạy học và phương pháp đánh giá được quy định cụ thể.

Tuần (5t/tuần)	Nội dung	CĐR môn học	Trình độ năng lực	Phương pháp dạy học	Phương pháp đánh giá
1-6	Bài 1: Dụng cụ, block vải, các đường dẫn (cấu trúc) trên thân áo/váy (5t) - Hướng dẫn định vị - Cách tính vải theo thiết kế - Cách khóa vải Bài tập 1: Định vị các đường dẫn.	CĐR_01	C2	- Thuyết trình. - Dạy học thực hành. - Quan sát hoạt động thực hiện định vị đường dẫn.	- Đánh giá qua quan sát bài tập và giải quyết tình huống học tập.

H02. Bảng trích ngang nội dung chi tiết học phần theo tuần môn học Kỹ thuật mô hình TT 1

Ở môn kỹ thuật mô hình thời trang nâng cao, mục tiêu môn học được nêu cụ thể: Sau khi học xong môn học này, sinh viên thực hiện được các thiết kế phức tạp dạng tái kết cấu, biến thể tạo xoắn/cuộn, khối hình học, phòng, dún, origami, phi kết cấu, và sáng tạo các mô hình trang phục với biến kiểu phức tạp. Ngoài ra thông qua các yêu cầu môn học, yêu cầu bài tập rèn luyện cho sinh viên thể hiện được sản phẩm riêng biệt mang phong cách cá nhân. CDR kết thúc môn gồm có CDR về lý thuyết chuyên môn mức 4, CDR kỹ năng mức 4 và chuẩn thái độ mức 3.

Tuần (5t/tuần)	Nội dung	CDR môn học	Trình độ năng lực	Phương pháp day học	Phương pháp đánh giá
1-4	<p>Bài 1: Những biến thể đường kết cấu, kỹ thuật tách/ phá khối (5t)</p> <ul style="list-style-type: none"> - Các biến thể đường kết cấu - Giải mã/phân tích thiết kế. - Thực hiện tạo mẫu - Phẳng hóa khối - Scan mẫu tạo rập - Hoàn chỉnh rập - Thử rập <p>Bài 2: Kỹ thuật tăng volume, Kỹ thuật tạo khối phòng tròn (5t)</p> <p>Bài tập: thực hành mẫu biến thể đường kết cấu hoặc khối phòng.</p> <p>Bài 3: Kỹ thuật nói lỏng phom(3t)</p> <p>Bài tập: thực hành mẫu nói lỏng phom.</p> <p>Bài 4: Biến thể tay áo – TR draping (7t)</p> <p>Bài tập: thực hành mẫu tay áo.</p>	<p>CDR_01</p> <p>CDR_02</p> <p>,03</p>	<p>C4</p> <p>P4</p>	<p>-Thuyết trình.</p> <p>-Dạy học thực hành.</p> <p>-Đặt vấn đề/giải quyết vấn đề-Dạy học dựa trên vấn đề.</p> <p>-Quan sát hoạt động thực hiện mẫu và tạo rập thiết kế.</p>	<p>- Đánh giá qua quan sát bài tập và giải quyết tình huống học tập.</p>

H03. Bảng trích ngang nội dung chi tiết học phần theo tuần môn học Kỹ thuật mô hình TT nâng cao

Tất cả các môn học/học phần trong CTDH xác định rõ tổ hợp các phương pháp dạy và học, phương pháp kiểm tra/đánh giá phù hợp và hỗ trợ nhau tốt nhất để đảm bảo việc đạt được CDR, cụ thể việc xác định tổ hợp các phương pháp giảng dạy, học tập, và kiểm tra/đánh giá kết quả học tập phù hợp với mỗi môn học/học phần là yếu tố quan trọng, giúp đảm bảo mọi học phần đều đóng góp hiệu quả và nhất quán trong việc đạt được CDR. 100% các môn học/học phần trong CTDH năm 2023 của ngành TKCN đã được xác định rõ tổ hợp các phương pháp kiểm tra/đánh giá tương ứng với

nội dung giảng dạy và bài kiểm tra **[H03.03.02.02]**, **[H03.03.02.03]**, **[H03.03.02.04]**, **[H03.03.02.05]**.

Môn Motif và màu sắc thuộc môn CSN, ở HK 2, ĐCMH xác định rõ môn Nguyên lý thị giác là môn tiên quyết, **[H03.03.02.11]**. CĐR môn học này đòi hỏi NH ở mức hiểu kiến thức màu sắc và bố cục căn bản, áp dụng thực hành vẽ màu và bố cục, có thái độ học tập nghiêm túc, chủ động. Tương ứng thang Bloom ở mức 2, 3, 2 (2 CĐR về kiến thức, 1 CĐR về thái độ). Việc đánh giá dựa trên 3 cột điểm, trong đó, điểm quá trình 10% đánh giá dựa trên phương thức quan sát, thái độ tác phong và thời lượng tham gia môn học. Điểm giữa kỳ 40% dựa trên kết quả các bài tập nhỏ tại lớp. Điểm cuối kỳ 50% dựa trên các bài tập lớn và bài tập tổng hợp tại lớp.

Văn hoá và phong cách trong TKTT/ TKĐH/ TKSP/ TKNT là môn chuyên ngành ở HK 3, đề cương xác định rõ môn Motif và màu sắc là môn tiên quyết **[H03.03.02.12]**. Mức độ thang Bloom về kiến thức và kỹ năng cho môn học được đặt ở mức 3, 3, 2 (1 CĐR về kiến thức, 1 CĐR về kỹ năng tin học, 1 CĐR về thái độ) tương đương với yêu cầu về hiểu kiến thức về phong cách, các bộ màu theo các phong cách nghệ thuật cụ thể để vận dụng vào thể hiện bản vẽ và chủ động trong việc học. Việc đánh giá dựa trên 3 cột điểm, trong đó điểm quá trình 10% đánh giá dựa trên phương thức quan sát, thái độ tác phong và thời lượng tham gia môn học. Điểm giữa kỳ 40% dựa trên kết quả các bài tập nhỏ tại lớp. Điểm cuối kỳ 50% dựa trên các bài tập lớn và bài tập tổng hợp tại lớp.

Các Đồ án môn học được xây dựng hướng đến cung cấp các kiến thức, kỹ năng và thái độ chuyên sâu về chuyên môn của mỗi bộ môn. Nhìn chung tất cả các đồ án đều đáp ứng từ 3 CĐR trở lên, bao gồm các CĐR về kiến thức, CĐR kỹ năng và CĐR về mức độ nhận thức. Tùy theo đồ án mà mức độ Bloom cũng thay đổi. Có chiều hướng tăng dần từ trước ra sau. Ví dụ: ở đồ án số 1 như đồ án TK trang phục trẻ em đáp ứng các CĐR thang Bloom tương đương với yêu cầu về kiến thức, kỹ năng và mức độ tự chủ là CĐR 3 - mức 3, CĐR 5 - mức 2, CĐR 6 – mức 2, CĐR 9 - mức 3 **[H03.03.02.13]** Ở đồ án số 8 (ĐATN), CĐR của môn học lần lượt là CĐR 3 - mức 6, CĐR 5 - mức 4, CĐR 6 – mức 5, CĐR 9 - mức 4 Tức mức tối đa của CĐR CTĐT khoa Design **[H03.03.02.14]**.

Khi tiến hành quy trình xây dựng CTDH, khoa Design đã tham khảo CTDH, CĐR ngành TKCN trình độ ĐH của trường ĐH Kiến Trúc TP.HCM, trường ĐH Văn

Lang TP.HCM và Trường ĐH Hutech (nội dung công bố trên website chính thức của các trường) [H03.03.02.15].

Việc lấy ý kiến các bên liên quan được tiến hành hàng năm theo nhiều hình thức khác nhau. Từ thu thập thông tin xây dựng hệ thống ĐBCL bên trong làm cơ sở cải tiến chất lượng hoạt động đào tạo, NCKH và phục vụ cộng đồng. Trong đó, nội dung bảng hỏi gồm những phần liên quan đến CĐR của chương trình cho đến phỏng vấn trực tiếp và online/Google form (đối với doanh nghiệp và cựu sinh viên) [H03.03.02.16]. Về kết quả chất lượng đào tạo đáp ứng CĐR, thông qua kết quả khảo sát doanh nghiệp nhà tuyển dụng khoa Design thực hiện năm 2023 về chất lượng đáp ứng công việc có 40% đánh giá tốt, 50% đánh giá khá và 10% các yêu cầu khác [H03.03.02.17]. Tóm lại, khoa Design đã thực hiện nghiêm túc công tác cập nhật, biên soạn ĐCMH đảm bảo mỗi môn học/học phần đều đóng góp rõ ràng trong việc đạt được CĐR CTDH.

Điểm mạnh

ĐCCT được thiết kế rõ ràng trên cơ sở của CĐR. Mỗi đề cương đều nêu rõ phương thức giảng dạy và đánh giá. Mỗi học phần thể hiện rõ ràng mục tiêu môn học thông qua các CĐR về kiến thức, kỹ năng và mức độ tự chủ.

CĐR môn học hoàn toàn đáp ứng yêu cầu CĐR của CTĐT. Các môn học trong CTĐT có liên hệ chặt chẽ với nhau, được phân bổ hợp lý, logic, giúp NH có cái nhìn toàn cảnh về nội dung chương trình, thuận tiện trong việc đăng ký môn học và trình tự học. Tất cả các môn học/học phần trong CTDH được xác định rõ tổ hợp các phương pháp dạy và học, phương pháp kiểm tra/đánh giá phù hợp và hỗ trợ nhau tốt nhất hướng đến đảm bảo việc đạt được CĐR.

Nhóm môn cơ sở ngành, chuyên ngành, nhóm môn tốt nghiệp có tỉ lệ lý thuyết và thực hành được phân bổ hợp lý, đáp ứng tiêu chí đào tạo của ngành TKCN là hướng đến tiêu chí ứng dụng cao. Hệ thống các đồ án môn học cung cấp cho NH đầy đủ kiến thức, kỹ năng và thử nghiệm thực tế thông qua việc thực hiện mẫu thật.

Điểm tồn tại

Vẫn còn một số môn học ở nhóm môn đại cương chưa đạt được sự cân đối lý tưởng giữa lý thuyết và thực hành.

Vấn đề ứng dụng các phương pháp giảng dạy trực quan sinh động còn yếu ở nhóm môn đại cương.

Vấn đề ứng dụng ngoại ngữ chưa đồng đều giữa các môn học.

2. Kế hoạch hành động

TT	Nội dung công việc	Đơn vị thực hiện	Thời gian thực hiện	Kết quả sản phẩm dự kiến
1	<p>Khắc phục tồn tại:</p> <p>Tiến hành rà soát, cân chỉnh, cân đối giữa thời lượng lý thuyết và thực hành trong các môn đại cương. Có phương án cập nhật phương pháp giảng dạy mới để phù hợp hơn với hoàn cảnh mới.</p> <p>Ứng dụng các phương pháp giảng dạy trực quan sinh động, ứng dụng ngoại ngữ vào giảng dạy</p>	Khoa Design và các Bộ môn	Từ năm học 2023-2024	<p>Đề cương được cập nhật của các môn đại cương</p> <p>Kế hoạch kiểm tra, giám sát giảng dạy.</p>
2	<p>Phát huy điểm mạnh:</p> <p>Cập nhật thường xuyên các xu hướng, các phát minh mới trong ngành thiết kế để điều chỉnh CDR phù hợp với nhu cầu phát triển xã hội.</p>	Khoa Design và các Bộ môn	Từ năm học 2023-2024	Bảng phân tích nhu cầu thị trường và xu hướng thiết kế hàng năm.

3. Tự đánh giá Tiêu chí 3.2: Đạt (mức 5/7).

Tiêu chí 3.3. Chương trình dạy học có cấu trúc, trình tự logic; nội dung cập nhật và có tính tích hợp.

1. Mô tả hiện trạng

Các học phần trong CTDH được cấu trúc đảm bảo sự gắn kết và liên mạch giữa các học phần đại cương, cơ sở ngành và chuyên ngành, đảm bảo chương trình trở

thành một khối thống nhất: căn cứ theo Quyết định số 203-22/QĐ-DSG-ĐT về việc ban hành quy trình điều chỉnh, xây dựng, thẩm định và ban hành CTĐT và CĐR của Trường Đại học Công nghệ Sài Gòn [H3.03.03.01] điều 3, mục Nguyên tắc xây dựng đề cương có nêu rõ quy định về cấu trúc CTDH. Cụ thể đối với trình độ đại học, bằng cử nhân, thời gian đào tạo quy định là từ 3 - 4 năm và không dưới 125 tín chỉ. Trong đó quy định cụ thể:

- Khối kiến thức giáo dục đại cương: Chiếm 20 - 30%
- Khối kiến thức giáo dục chuyên nghiệp (nghề nghiệp): Chiếm 70 - 80%
- Khối bài thi tốt nghiệp bao gồm Đồ án, khóa luận từ 05 – 10 TC; Thực tập tốt nghiệp chiếm từ 2 – 4 TC (mục 3.2C, trang 8)
- Môn học tự chọn chiếm 10% chương trình (tính theo số tín chỉ). Khuyến khích có tối thiểu 5% khối lượng dành cho môn học đặc thù, tạo nên sự khác biệt cho ngành/chuyên ngành đào tạo của Trường

Trên cơ sở đó, Khoa Design, đã xây dựng, cập nhật CTDH năm 2023, cấu trúc như sau:

Khối kiến thức giáo dục chuyên biệt cung cấp kiến thức về KHXX, KHTN để có đủ nền tảng học tiếp kiến thức cơ sở ngành và chuyên ngành và đủ kiến thức để có thể tiếp tục học ở bậc học cao hơn. Các môn học đại cương đáp ứng các CĐR 1 riêng 4 môn tiếng Anh đáp ứng được yêu cầu CĐR 7 và tin học đáp ứng CĐR 4. Hai khối kiến thức này là tương đồng nhau nên được xếp vào cùng thời lượng, thời điểm và có thể học chung giữa 4 bộ môn (TKSP, TKTT, TKĐH, TKNT). Khối kiến thức này mang tính mở rộng tư duy khái quát chung, phân bố nhiều nhất ở HK1, HK2, HK3, rải rác ở HK4, HK5 và hoàn toàn kết thúc ở HK 6 [H03.03.03.02].

Về tỉ lệ phần trăm khối kiến thức ngành và cơ sở ngành ở mỗi bộ môn:

Bộ môn TKSP, TKĐH có số tín chỉ khối kiến thức GDCN là 96 TC trên tổng số 132 tín chỉ của CTĐT chiếm 72,73%, khối kiến thức CSN có số tín chỉ đạt tỷ lệ 56,82% (75 TC /132 TC). Khối kiến thức CN có số tín chỉ đạt tỷ lệ 15,91% (21 TC /132 TC), khối bài thi tốt nghiệp bao gồm 2 môn (thực tập tốt nghiệp –2 TC và ĐATN – 7 TC) có tỉ lệ 06,82% (9/132) [H03.03.03.03], [H03.03.03.04].

Bộ môn TKTT có số tín chỉ khối kiến thức GDCN là 95 tín chỉ trên tổng số 131 TC của CTĐT, chiếm 72,51%. Trong đó, khối kiến thức CSN có số tín chỉ đạt tỷ lệ 51,90% (68TC/131 TC), khối kiến thức CN có số tín chỉ đạt tỷ lệ 20,61% (27

TC/131 TC), khối bài thi tốt nghiệp (thực tập tốt nghiệp –2 TC và ĐATN – 7 TC) có tỉ lệ 06,52% (9 TC /138 TC) **[H03.03.03.05]**.

Bộ môn TKNT có số tín chỉ khối kiến thức GDCN là 104 tín chỉ trên tổng số 142 tín chỉ của CTĐT, chiếm 74,50%, trong đó, khối kiến thức CSN có số TC đạt tỷ lệ 54,93% (78 TC /142 TC), khối kiến thức CN có số TC đạt tỷ lệ 18,31% (26 TC/142 TC), khối bài thi tốt nghiệp (thực tập tốt nghiệp –2 TC và ĐATN – 7 TC) chiếm tỉ lệ 06,34% (9 TC /142 TC) **[H03.03.01.06]**.

Nhóm môn tự chọn bao gồm 3 môn tương đương 6,81% và 1 đồ án TC. Các workshop, talkshow, tham quan các cơ sở sản xuất và doanh nghiệp vẫn được diễn ra định kỳ mỗi năm **[H03.03.03.01]** nhưng các nội dung này chưa được tính vào CTDH và chưa trở thành yêu cầu bắt buộc phải có trong mỗi năm học.

Đối chiếu với Quyết định số 203-22/QĐ-DSG-ĐT về việc ban hành quy trình điều chỉnh, xây dựng, thẩm định và ban hành CTĐT và CDR của Trường Đại học Công nghệ Sài Gòn đã được nhắc bên trên có thể thấy các nhóm kiến thức hoàn toàn đáp ứng quy định về tỉ lệ phân bố các khối kiến thức.

Các khối kiến thức có sự gắn kết chặt chẽ về mặt nội dung lẫn mức độ đánh giá. Toàn bộ CTDH đáp ứng đủ các kiến thức, kỹ năng, thái độ, hướng tới đáp ứng CDR và mục tiêu đào tạo. Các môn học/học phần trong CTDH ngành TKCN được bố trí hợp lý, cụ thể khối kiến thức GDĐB và GDĐC được bố trí ở các học kỳ đầu khối kiến thức CSN và CN được chia đều ở các HK còn lại. Trình tự các môn học được phân chia cụ thể theo mỗi học kỳ, thể hiện trong sơ đồ CTDH các bộ môn TKSP, TKTT, TKNT, TKĐH. Việc sắp xếp theo trình tự các môn học trong từng khối kiến thức giúp SV dễ dàng nắm bắt các kiến thức từ cơ sở đến tổng quát, tổng quát đến chuyên sâu. Liên kết nội dung và tính tiên quyết của các môn học được thể hiện rõ trong sơ đồ mối quan hệ các môn học **[H03.03.03.07]**. Trong đó:

- Khối kiến thức đại cương cung cấp kiến thức nền tảng, kiến thức chung, giúp NH tiếp cận và phát triển tư duy đa chiều, đa ngành về văn hoá, môi trường, xã hội, cung cấp các kỹ năng sử dụng ngoại ngữ và phương tiện công nghệ thông tin cần thiết, làm tiền đề tiếp cận các kỹ năng chuyên môn sau này. Vì vậy, khối kiến thức này được phân bố trọng tâm ở các học kỳ đầu (HK1, HK2, HK3), các chuẩn đầu ra tương ứng CDR1, 4, 7 **[H03.03.03.01]**.

- Khối kiến thức chuyên nghiệp cung cấp kiến thức chuyên sâu, nguyên lý hoạt động/ vận hành trong lĩnh vực cụ thể, cung cấp quy trình thực hiện và trang bị cho NH nhiều kỹ năng chuyên sâu phục vụ cho chuyên ngành (thiết kế, thi công, quản lý chất lượng sản phẩm, tư vấn, thuyết trình...). Khối kiến thức này vì thế thiên về các học kỳ sau (HK4, HK5, HK6, HK7). Các CDR 2, 3, 4, 5, 6, 8, 9 (CDR 4 chỉ có từ 1-3 môn). Mức độ thang Bloom tăng dần về sau [H03.03.03.01].

Bốn môn tự chọn có 10 tín chỉ, được phân bố ở HK6, HK7. (Danh mục các môn TC được thể hiện trong bảng ma trận trích ngang bên dưới) cho phép sinh viên cá nhân hoá nhu cầu học. Sinh viên có thể chọn phát triển rộng liên ngành hay phát triển sâu thêm ở chuyên ngành. Chọn học phần mở rộng tư duy hay bổ túc thêm kỹ năng. Việc phải đưa ra quyết định lựa chọn môn học còn kích thích sự phát triển về năng lực tự quản lý học tập, môi trường học tập mới sẽ kích thích SV phát triển các kỹ năng mềm như giao tiếp, hợp tác, chuyên nghiệp. Trong CTDH của ngành TKCN, các môn tự chọn được bố trí đều ở cả 3 khối kiến thức, khối kiến thức đại cương, khối kiến thức chuyên nghiệp và nhóm môn tốt nghiệp [H03.03.03.01], [H3.03.02.08]

MSMH	TÊN MÔN HỌC	MÔ TA	PHẦN LOẠI	HỌC KỲ THỰC HIỆN	CDR_A.01	CDR_A.02	CDR_A.03	CDR_B.01	CDR_B.02	CDR_B.03	CDR_B.04	CDR_C.01	CDR_C.02
GS09011	KHXHNV. Tiếng Việt thực hành	2[2.0.4]		x x x x	C2					P3			A4
GS09012	KHXHNV. Kỹ năng giao tiếp	2[1.1.3]		x x x x		C3				P3			A3
GS09021	KHXHNV. Tiếng Anh chuyên ngành	3[2.1.6]		x x x x									
DE09024	Nghệ thuật trang trí công cộng	2[1.1.3]		x x x x				P3	P4				
DE09028	Xây dựng quy trình thiết kế thời trang	2[1.1.3]		x x x x								A3	
DE09030	Nghệ thuật bố cục trình bày	2[1.1.3]		x x x x						P4			A4
DE09033	Draping nâng cao	2[1.1.3]		x						C4			
DE09035	Mình họa thời trang	2[1.1.3]		x						P4			A3
DE09036	Nghệ thuật sắp đặt và trưng bày sản phẩm	2[1.1.3]		x x x x				P4	P3				A4
DE09037	Phòng thủ	2[1.1.3]		x x x x									A3
DE09038	Ứng dụng kỹ thuật thể hiện tranh in đương đại	2[1.1.3]		x x x x						P5			
DE09039	Phương pháp nhận diện ADN của thương hiệu	2[1.1.3]		x x x x									A3
DE19012	Phương pháp tìm ý trong thiết kế	2[1.1.4]		x x x x								A4	
DE13030	Đồ án Thiết kế giấy đẹp	2[1.1.3]		x									
DE13031	Đồ án Thiết kế phương tiện giao thông	2[1.1.3]		x									
DE23024	Đồ án Thiết kế trang phục trình diễn ấn tượng	2[1.1.3]		x									
DE23025	Tham gia thi thiết kế thời trang	2[1.1.3]		x									
DE23026	Thiết kế phụ kiện	2[1.1.3]		x									
DE33025	Đồ án Tổ chức sự kiện	2[1.1.3]		x									A2
DE33026	Đồ án Thiết kế web	2[1.1.3]		x									A2
DE33027	Đồ án Quảng cáo tương tác	2[1.1.3]		x									A2
DE43025	Đồ án Sản phẩm túi ché	2[1.1.3]		x									A4
DE43026	Đồ án Tổ chức sự kiện	2[1.1.3]		x									A4
DE43027	Đồ án Tạo dáng sản phẩm nội thất	2[1.1.3]		x									

H04. Bảng ma trận trích ngang nhóm môn tự chọn ngành TKCN.

Nhóm môn thực tập mang đến cơ hội trải nghiệm thực tế, tương tác với môi trường làm việc, tạo cơ hội để NH soi chiếu khoảng cách giữa kiến thức trường lớp và quy trình lao động sản xuất thực tế trong xã hội. Thực tập cũng là cơ hội để mở rộng môi trường giao tiếp, tiếp nhận công nghệ mới từ môi trường doanh nghiệp, hiểu rõ ngành nghề và kiểm tra về mức độ tương thích của bản thân với ngành nghề nghiệp.

Nhóm môn này áp dụng các CĐR 8, CĐR 9, mức độ thang Bloom theo hướng tăng dần [H03.03.03.08].

CTDH của khoa Design hoàn toàn đáp ứng tính tiên quyết, cấu trúc logic, nội dung có tính hỗ trợ, môn trước là tiền đề/nền tảng cho môn sau. Tính chất tiên quyết được thể hiện trong ĐCMH (môn học trước, môn song hành, môn tiếp nối và môn tiên quyết) và bảng sơ đồ mối liên hệ và tiến trình đào tạo các môn học.

Việc rà soát, điều chỉnh, bổ sung, và cập nhật về ĐCMH, CTĐT của khoa Design được thực hiện định kỳ 5 năm một lần. Trong quá trình đó nhà trường luôn tổ chức các buổi tập huấn về CTĐT, CTDH, xây dựng CĐR để toàn bộ các GV, các thầy cô trưởng Bộ môn, ban Lãnh đạo khoa nắm rõ và thống nhất CTĐT, CĐR, phương pháp đánh giá, trình tự sắp xếp môn học [H3.03.03.09]. Cụ thể:

- Thảo luận và đi đến thống nhất về soạn thảo chương trình đào tạo có sự tham gia của thầy Hiệu Trưởng, Trưởng Phòng Đào Tạo, BLĐ khoa Design, các Trưởng bộ môn, đại diện doanh nghiệp cùng các cán bộ chuyên môn [H3.03.03.10] đã thống nhất cập nhật mới về CĐR, rà soát, điều chỉnh khung CTĐT, chỉnh sửa đề cương theo mẫu mới (mẫu đề cương đã nhắc ở mục 3.1).
- Thảo luận và đi đến thống nhất về cập nhật đề cương chi tiết môn học, chương trình đào tạo, lịch trình phân bố môn học [H03.03.03.11].

Vấn đề cập nhật CĐR, ĐCMH, CTĐT là thiết yếu trong việc giúp cho CTDH của Khoa Design luôn duy trì tính hiện đại và phản ánh sự thay đổi trong lĩnh vực và xã hội.

CTDH khi được điều chỉnh có tham khảo các CTDH tiên tiến trong nước hoặc quốc tế đảm bảo tính linh hoạt và tích hợp. Đối sánh CTĐT với các trường có cùng đặc điểm là một phần quan trọng của quá trình tự đánh giá và cải tiến chất lượng CTDH. Trong quá trình xây dựng CTDH của ngành TKCN, Khoa Design, tổ soạn thảo CTDH đã thu thập, nghiên cứu và phân tích CTDH của các trường có lĩnh vực đào tạo tương đồng như ĐH Văn Lang, ĐH Tôn Đức Thắng, ĐH Kiến Trúc TP.HCM. Việc đối sánh nhìn chung đang ở mức độ so sánh về thời gian đào tạo tương ứng với số lượng môn học trong toàn bộ CTDH, chuẩn đầu ra, tỉ lệ phần trăm các khối kiến thức. Qua đối chiếu, có thể thấy, giữa các trường gần như có sự tương đồng cao về CĐR (đều xây dựng dựa trên các mục tiêu cụ thể về kiến thức, kỹ năng và thái độ). Về nội

dung CTDH nhìn chung, cả hai CTDH đều đã và đang xây dựng phù hợp với tầm nhìn, sứ mạng của cơ sở đào tạo [H03.03.03.12].

Về đối sánh với CTDH nước ngoài, chỉ mới dừng lại ở mức tham khảo tổng quát về CTDH được công bố trên website của trường Lasalle – Singapore và học viện The Art Institutes School [H03.03.03.13].

Điểm mạnh

CTDH được thiết kế có cấu trúc hợp lý, logic giữa các khối kiến thức đại cương, cơ sở ngành, kiến thức chung của các ngành, và chuyên ngành phù hợp, cung cấp cho SV những kiến thức và kỹ năng cần thiết để làm việc, phát triển nghề nghiệp sau khi tốt nghiệp. Nội dung các môn học có tính ứng dụng cao, một số môn học được bổ sung để cập nhật phù hợp yêu cầu xã hội. Các môn học phụ trợ đáp ứng sự linh hoạt để NH có điều kiện mở rộng cơ hội nghề nghiệp. Có nhiều môn học đóng vai trò đặc trưng chuyên ngành. Cung cấp kỹ năng chuyên sâu để gia tăng cơ hội nghề nghiệp và liên thông sau khi tốt nghiệp

2. Điểm tồn tại

Với đặc thù của ngành TKCN, NH cần được trang bị những kiến thức và kỹ năng chuyên biệt để sinh viên có thể tiếp thu và thực hành các học phần chuyên ngành kế tiếp. Thế nên có một số môn CSN là môn bắt buộc phải được hoàn thành trước HK3, nhằm sẵn sàng cho việc học ĐA môn học ở HK4. Bên cạnh đó, các môn chung của Khối kiến thức GD chuyên biệt và một số môn đại cương thuộc nhóm môn chung đang được phân bố nhiều ở các học kỳ đầu làm cho các học kỳ này lịch học dày đặc, số tín chỉ cao (HK 1 - 22TC HK2-23TC) và thưa dần ở các HK sau. (HK 6 – 13 TC, HK7 – 9 TC)

Khoa có thực hiện việc đối sánh CTDH với các trường khác, tuy nhiên việc đánh giá và tổ chức khảo sát chưa đồng bộ và thu thập đầy đủ kết quả như mong muốn.

3. Kế hoạch hành động

TT	Nội dung công việc	Đơn vị thực hiện	Thời gian thực hiện	Kết quả sản phẩm dự kiến
1	<p>Khắc phục tồn tại:</p> <p>Tổ chức rà soát, đánh giá lại lịch trình phân bổ MH và có giải pháp hợp lý để di chuyển các môn học không thuộc nhóm môn tiên quyết ra các HK sau.</p> <p>Lập kế hoạch và biểu mẫu phân tích cho việc đối sánh CTDH.</p>	Khoa Design và các Bộ môn	Từ năm học 2023-2024	Sơ đồ môn học và Kế hoạch triển khai điều chỉnh CTDH.
2	<p>Phát huy điểm mạnh:</p> <p>Đảm bảo kế hoạch rà soát, cập nhật các nội dung mới trong CTDH, nhằm tăng tính thực tế cho SV sau khi ra trường.</p>	Khoa Design và các Bộ môn	Từ năm học 2023-2024	Quy trình triển khai việc lấy ý kiến các bên liên quan về SV tốt nghiệp tìm được việc làm đúng chuyên ngành

4. Tự đánh giá Tiêu chí 3.3: Đạt (mức 5/7).

Kết luận về Tiêu chuẩn 3:

Những điểm mạnh nổi bật: CTDH ngành TKCN trình độ ĐH có đầy đủ các môn học đáp ứng được yêu cầu của CĐR về kiến thức, kỹ năng và thái độ. Có mức độ tương thích cao giữa nội dung, phương pháp giảng dạy, và phương pháp đánh giá.

Cấu trúc môn học được bố trí hợp lý, logic, thể hiện rõ tính hắt tiên quyết/ mối liên hệ giữa các môn học, môn trước là tiền đề kiến thức/ kỹ năng cho môn sau.

Các môn học cơ sở ngành của CTĐT ngành TKCN trình độ ĐH được chọn lọc phù hợp với mục tiêu đào tạo và CĐR, chuẩn bị đầy đủ các kiến thức, kỹ năng và mức độ nhận thức thiết yếu cho người học trước khi chuyển sang các môn chuyên ngành. Việc xác định các môn tiên quyết, môn trước, môn sau giúp người học chủ động xác

định lịch trình học tập.

Hoàn thành tất cả các môn CN, NH sẽ đáp ứng 98% CĐR. 100% ĐA môn học đáp ứng từ 3 CĐR trở lên, có sự phân bố đều từ CĐR về kiến thức, CĐR về kỹ năng và CĐR về mức độ tự chủ trách nhiệm. Đây là yếu tố quan trọng cho thấy sự thống nhất từ CTĐT đến triết lý đào tạo của khoa Design trong việc đề cao giá trị thực hành ứng dụng.

Những điểm tồn tại cơ bản: Dù có tăng cường nhiều biện pháp tương tác với NH như tổ chức đối thoại, khảo sát, hộp thư, CVHT, sinh hoạt nhóm từng môn học, tiếp SV giải đáp thắc mắc, ban rà soát của Khoa vẫn khó xác định chính xác hiệu quả mức độ ảnh hưởng của từng môn học đối với nhận thức của SV trong quá trình theo học CTĐT TKCN.

Do sự quản lý chung các môn học/học phần trong khối kiến thức GD chuyên biệt và một số môn đại cương chung nên bộ môn chưa có sự chủ động việc bố trí vị trí các môn này dẫn đến một số HK đầu lịch học dày đặc hơn hẳn các HK sau.

Kết quả đánh giá chung tiêu chuẩn 3: số tiêu chí đạt: 03/3, số tiêu chí chưa đạt: 0/3

Tiêu chuẩn 4. Phương pháp tiếp cận trong dạy và học

Mở đầu

Phương pháp tiếp cận (PPTC) trong dạy và học là nội dung quan trọng của quá trình đào tạo. PPTC trong dạy và học của khoa TKCN được xây dựng trên cơ sở đáp ứng được mục tiêu đào tạo. Mục tiêu này được cụ thể hóa bằng các CĐR của CTĐT ngành TKCN trình độ ĐH, đó là các yêu cầu về kiến thức, kỹ năng và thái độ.

Việc xây dựng PPTC trong dạy và học đảm bảo các môn học và nội dung của các môn học phải được truyền tải đầy đủ kiến thức kỹ năng mà chuyên ngành đào tạo yêu cầu, phải phù hợp trình tự tiếp thu, kế thừa và lưu giữ kiến thức, đáp ứng tính ứng dụng thực tiễn của nghề nghiệp. Ngoài ra, CTDH phải trang bị các kỹ năng mềm cho NH như làm việc nhóm, giải quyết vấn đề, cải thiện khả năng diễn đạt, năng lực hình thành ý tưởng, đánh giá các vấn đề chuyên môn, nâng cao khả năng tự tìm tòi, học hỏi, khám phá tri thức, mở rộng kiến thức, rèn luyện phẩm chất và đạo đức nghề nghiệp.

Tiêu chí 4.1. Triết lý giáo dục hoặc mục tiêu giáo dục được tuyên bố rõ ràng và được phổ biến tới các bên liên quan.

1. Mô tả hiện trạng

Trường Đại học Công nghệ Sài Gòn là cơ sở đào tạo đa ngành, đa lĩnh vực, đa hệ. Vì vậy, sứ mạng của nhà trường đã được khẳng định từ giai đoạn đầu về cơ bản không thay đổi cho đến ngày nay. Tại mỗi giai đoạn khác nhau tầm nhìn có sự điều chỉnh, nhưng vẫn xoay quanh nội dung chính là trở thành trường đại học uy tín, chất lượng cao, NCKH, chuyên giao công nghệ, phù hợp với xu hướng phát triển của đất nước.

Triết lý giáo dục của nhà trường được Hiệu trưởng ban hành trong Quyết định số 29A/QĐ-DSG-QLKH vào ngày 19/01/2016. Sau đó triết lý phổ biến rộng rãi tới các bên liên quan, cụ thể ngày 31 tháng 5 năm 2023, trên trang website chính thức của Trường đại học Công nghệ Sài Gòn, nhà trường đã cập nhật Triết lý giáo dục của Trường đại học Công nghệ Sài Gòn (STU) là: Chất lượng – Trách nhiệm – Chính trực – Hợp tác – Sáng tạo, hướng đến mục tiêu đào tạo ra những cử nhân có kiến thức vững chắc, có trách nhiệm với xã hội, đề cao tính chính trực và sẵn sàng hội nhập vào bất cứ môi trường làm việc nào [H04.04.01.01].

Trong các buổi hội thảo, tập huấn về rà soát, điều chỉnh CDR - chương trình dạy học vào tháng 6 và 7/2023 được tổ chức tại trường STU, có đầy đủ nhân viên, cán bộ quản lý các phòng ban giảng viên toàn Trường tham gia. Nhà Trường cũng chính thức phổ biến triết lý “Chất lượng – Trách nhiệm – Chính trực – Hợp tác – Sáng tạo” là mục tiêu đào tạo của trường Đại Học Công Nghệ Sài Gòn.

Kế thừa tầm nhìn và triết lý đào tạo của nhà trường, khoa Design đã xây dựng CTDH hướng đến “Chất lượng – Trách nhiệm – Chính trực – Hợp tác – Sáng tạo”. Bên cạnh đó, Khoa Design cũng chú trọng đào tạo ra các thế hệ sinh viên vững lý thuyết, giỏi thực hành, thông qua câu khẩu hiệu “Mỗi bài học là một tác phẩm - mỗi môn học là một cơ hội nghề nghiệp” nhằm nâng cao nhận thức của sinh viên hiểu về giá trị của sự sáng tạo cũng như trách nhiệm đi kèm. Đồng thời tạo động lực để sinh viên sẵn sàng trải nghiệm và hoàn thiện bản thân trong quá trình học tập [H04.04.01.02]. Khẩu hiệu mang tính tóm gọn từ TLGD nhưng nhấn mạnh hơn về vấn đề trọng tâm cần hướng đến. Câu khẩu hiệu này chưa được công bố dưới dạng văn bản

chính thức. Nhưng đã thực sự được những nhà sáng lập khoa Design tâm niệm truyền đạt từ buổi đầu thành lập Khoa.

Về vấn đề phổ biến triết lý giáo dục của trường, bên cạnh văn bản chính thức được ban hành trong Quyết định số 29A/QĐ-DSG-QLKH vào ngày 19/01/2016, triết lý “Chất lượng – Trách nhiệm – Chính trực – Hợp tác – Sáng tạo” được công bố trên các cổng thông tin từ online ho đến in và phát hành trong kỷ yếu mỗi năm học mới bố trí bảng in kích thước lớn ở các sảnh trung tâm từ cổng chính trường ĐHCNSG, hội trường A, Hội trường lầu 5 [H04.04.01.03]

Nhằm phổ cập, phát huy và áp dụng mục tiêu đào tạo chung của nhà trường, lãnh đạo khoa Design hiện nay luôn nhắc nhở, phát huy và phân nhiệm đến toàn thể giảng viên, sinh viên về TLGD, MTĐT và khẩu hiệu đào tạo của Khoa Design thông qua các cuộc họp giao ban [H04.04.01.04], các buổi giao lưu sinh viên đầu khoá được tổ chức định kỳ hàng năm [H04.04.01.05]. Đồng thời, khẩu hiệu cũng được công bố rộng rãi đến các bên liên quan thông qua trang thông tin điện tử của khoa Design [H4.04.01.06] và được in trên tường lớn gần ngay cổng ra vào của sảnh khu C lầu 2 của khoa Design [H4.04.01.07].

Với mong muốn Triết lý giáo dục của Nhà trường được tất cả cán bộ, GV, NH của khoa Design hiểu rõ và thực hiện, Ban chủ nhiệm khoa Design nhận thấy, cần thiết phải xây dựng đội ngũ giảng viên có chất lượng và được đào tạo bài bản, bên cạnh công tác nghiên cứu khoa học, bồi dưỡng, nâng cao kiến thức, đội ngũ GV được khuyến khích nên có kinh nghiệm làm việc thực tế để có khả năng đáp ứng và nắm bắt sự thay đổi nhanh chóng của thị trường, biết cách giải quyết vấn đề khoảng cách từ trường học đến thực tế sản xuất, hiểu và vận dụng một cách linh hoạt triết lý giáo dục của Nhà trường xuyên suốt quá trình làm việc. Hiện nay, khoa Design đang có nhiều giảng viên giữ các vị trí quan trọng trong khâu thiết kế ở doanh nghiệp bên cạnh công tác giảng dạy [H04.04.01.08].

Về phía sinh viên, với tinh thần đề cao chất lượng, sự sáng tạo, làm việc có trách nhiệm và hợp tác vì hiệu quả công việc nên mỗi ĐA môn học đều được GV và SV nhìn nhận như một cơ hội nghề nghiệp. Bên cạnh việc học, sinh viên còn tham gia các cuộc thi thiết kế để phát triển kỹ năng, xây dựng mối quan hệ xã hội, tích lũy kinh nghiệm, hoàn thiện hồ sơ cá nhân [H04.04.01.09].

Câu khẩu hiệu "Mỗi bài học là một tác phẩm - mỗi môn học là một cơ hội nghề nghiệp" tập trung sâu vào quan điểm về động lực và khả năng ứng dụng thực tế, khuyến khích sự sáng tạo và đầu tư tận tâm vào từng bài học, coi mỗi bài giảng, mỗi bài tập như một tác phẩm hoàn chỉnh để chinh phục cơ hội nghề nghiệp.

Điểm mạnh

TLGD, mục tiêu đào tạo của trường được tuyên bố rõ ràng thông qua các văn bản chính thức. TLGD, mục tiêu đào tạo của Trường và câu khẩu hiệu của Khoa được tuyên bố rõ ràng, được phổ biến rộng rãi dưới nhiều hình thức đến các bên liên quan.

Điểm tồn tại

TLGD mặc dù đã được công bố và truyền thông rộng rãi nhưng việc phổ biến TLGD trong GV, SV và các bên liên quan chưa hoàn toàn đạt kết quả như kỳ vọng.

2. Kế hoạch hành động

TT	Nội dung công việc	Đơn vị thực hiện	Thời gian thực hiện	Kết quả sản phẩm dự kiến
1	<p>Khắc phục tồn tại:</p> <p>Cụ thể hóa TLGD thông qua các hoạt động quản lý đào tạo, giảng dạy và học tập tại Khoa Design.</p> <p>Thực hiện phân tích, đánh giá hiệu quả của việc phổ biến TLGD đến các bên liên quan.</p>	Khoa Design và Trường.	Từ năm học 2023-2024	Kế hoạch triển khai TLGD đến các bên liên quan và cụ thể hóa trong hoạt động của Khoa.
2	<p>Phát huy điểm mạnh:</p> <p>Tiến tới 100% CB, NV, GV và SV Khoa Design hiểu rõ triết lý giáo dục của trường và thuộc lòng slogan, thực hiện ứng dụng hiệu quả trong từng môn học.</p>	Khoa Design và các Bộ môn	Từ năm học 2023-2024	Kế hoạch phổ biến slogan thông qua các cuộc thi, các hoạt động chuyên ngành.

3. Tự đánh giá Tiêu chí 4.1: Đạt (mức 5/7).

Tiêu chí 4.2. Các hoạt động dạy và học được thiết kế phù hợp để đạt được chuẩn đầu ra.

1. Mô tả hiện trạng

Tại khoa Design, khi triển khai xây dựng ĐCCT, mỗi đề cương môn học đều có hướng dẫn các hoạt động dạy học phù hợp với CĐR tương ứng của từng môn. Đây là cơ sở để mỗi GV thiết kế và thực hiện các hoạt động dạy/phương pháp giảng dạy phù hợp cho từng phần nội dung môn học và yêu cầu của CĐR. Các phương pháp giảng dạy được các giảng viên ngành TKCN sử dụng trong giảng dạy đa dạng [H04.04.02.01], ma trận CĐR và phương pháp giảng dạy cũng được thể hiện rõ trong mỗi đề cương môn học. Quá trình học tập và tích lũy của SV qua từng giai đoạn để đạt CĐR của CTĐT được thể hiện rõ qua bảng ma trận kỹ năng (chi tiết ở mục 3.1 ĐCMH). Nhìn chung, các môn thuộc khối KTĐC thời lượng thuyết giảng cao, các môn CSN và CN tăng cường thời gian tương tác, thảo luận, làm bài tập. Các đề án môn học tạo điều kiện để NH thực hành quy trình thiết kế lần thực hành làm mô hình/sản phẩm [H04.04.02.02].

Với mục tiêu giúp NH chủ động tiếp thu, lĩnh hội kiến thức nhằm đạt được CĐR, Khoa và Bộ môn nghiên cứu bối cảnh và năng lực của SV, từ đó thiết kế các hoạt động dạy và học phù hợp. Các phương pháp dạy và học tập đa dạng từ thuyết giảng, thảo luận, mô hình ứng xử, thực hành, báo cáo, đồ án... [H04.04.02.01] mang lại nhiều giải pháp tương tác, truyền đạt để sinh viên dễ dàng tiếp nhận kiến thức, thúc đẩy SV rèn luyện kỹ năng, hình thành thái độ tích cực trong quá trình học tập để đạt được CĐR. Cụ thể, trong các học phần nhiếp ảnh, NH được thực hành tương tác trực tiếp với máy ảnh dưới sự hướng dẫn của giảng viên trong studio nhiếp ảnh [H04.04.02.03], môn hình hoạ ngoài việc vẽ tĩnh vật trong studio, sinh viên còn có các giờ ngoại khoá vẽ ngoại cảnh [H04.04.02.04]. Các đề án môn học sinh viên được học trọn vẹn quy trình thiết kế từ nghiên cứu ý tưởng cho đến triển khai thiết kế concept, triển khai bản vẽ kỹ thuật, thực hiện sản phẩm mẫu, thực hiện giải pháp trưng bày sản phẩm mẫu, ở buổi chấm đồ án, sinh viên còn phải thuyết trình và bảo vệ đồ án trước hội đồng chấm thi kết thúc môn [H04.04.02.05]

Ngoài giờ học trên lớp, CTDH có kết hợp nhiều hoạt động gắn liền thực tiễn như tham quan hoạt động DN hàng năm [H04.04.02.06], thực tập tại DN trước khi hoàn tất

chương trình học [H04.04.02.07]. Mỗi học kỳ, SV đều được khuyến khích tham gia nhiều cuộc thi, nhiều đề án môn học được sinh viên mang đi tham gia các cuộc thi, chương trình trình diễn, triển lãm chuyên nghiệp và được đánh giá cao [H04.04.02.08].

Tinh thần tích cực, chủ động trong việc dạy và học còn thể hiện rõ trong giai đoạn khi xảy ra đại dịch Covid-19. Nhà trường và toàn thể GV đã ứng phó kịp thời, nhanh chóng xây dựng phương pháp giảng dạy phù hợp, ứng dụng công nghệ thông tin vào dạy học online để không làm gián đoạn quá trình đào tạo. Sinh viên được cấp tài khoản để tham gia các khoá học online [H04.04.02.09], Các bài giảng được thiết kế lại phù hợp cho việc tự học, các tài liệu được upload lên cổng thông tin đào tạo để sinh viên có thể tải về để nghiên cứu nội dung trước và sau buổi học. Ở các môn trực quan thực hành như hình hoạ, kỹ thuật mô hình, cắt may, ... bên cạnh việc thiết kế bài giảng kèm ghi chú chi tiết hơn, rõ ràng hơn, các giảng viên còn tiến hành thực hành trực quan, sinh viên quan sát thao tác của giảng viên thông qua màn hình Zoom [H04.04.02.10]. Việc chấm bài đồ án cũng diễn ra theo hình thức online. Sinh viên nộp file cho giảng viên thông qua email [H04.04.02.11] đồng thời tiến hành thuyết trình, phản biện online, GVHD cũng nhận xét góp ý thông qua giao diện online. Đối với các môn thi tập trung, thông qua phương tiện online, đội ngũ kỹ thuật của nhà trường đã làm việc vô cùng hiệu quả trong việc mang lại các phương tiện thuận lợi để sinh viên thực hiện bài làm, giáo viên thuận tiện giám sát quá trình diễn ra cuộc thi một cách minh bạch và công bằng nhất. Các bước kiểm tra và nộp bài được tiến hành theo quy định chung của nhà trường [H04.04.02.012]. Nhờ vậy hoạt động dạy và học vẫn đảm bảo diễn ra một cách hiệu quả theo đúng thời khóa biểu đã thông báo cho SV ở đầu học kỳ.

Thông qua khảo sát sự hài lòng về dịch vụ giáo dục của trường ĐHCN SG, bảng thống kê năm 2023 tỉ lệ hài lòng về dịch vụ giáo dục của nhà trường luôn đạt trên 50%. Cụ thể: năm 2019 là 61,65%, năm 2020 là 73,89, năm 2021 là 83,42%, năm 2022 là 83,22%, năm 2023 là 78,57%. Trong đó, về hoạt động đào tạo, trên tổng số 100% có 57,80% ý kiến hài lòng, 22,03% rất hài lòng, 2,04% rất không hài lòng, 2,50% không hài lòng và còn lại là không có ý kiến. Về phương pháp giảng dạy của giảng viên, có 54,42% ý kiến hài lòng, 21,70% hài lòng, 2,27% rất không hài lòng, 3,89% không hài lòng và phân vân là 17,72% [H04.04.02.13].

Nhiều hoạt động ngoại khóa có tính thực tiễn cũng giúp SV có cơ hội rèn luyện và cảm thấy hứng thú hơn trong việc học tập để đạt mục tiêu CDR của CTDH. Về phía GV, các buổi hội thảo, trao đổi về các phương thức dạy và học mới hay chia sẻ kinh nghiệm giảng dạy ở môi trường thực tế tại Khoa không chỉ giúp nâng cao năng lực, kỹ năng trong giảng dạy mà còn tạo động lực cho mỗi GV thay đổi để tiếp cận những phương pháp dạy mới hiệu quả.

Các hoạt động dạy và học đều được thu thập ý kiến phản hồi từ SV sau mỗi môn học [H04.04.02.14]. Bên cạnh đó, mỗi năm, Khoa cũng có các buổi đối thoại với SV và các bên liên quan như DN và cựu SV để ghi nhận những ý kiến đóng góp về phương pháp dạy và học [H04.04.02.15]. Những ý kiến đóng góp này sẽ được phân tích và gửi đến GV tham khảo, làm cơ sở cho những thay đổi hiệu quả hơn trong phương pháp dạy và học.

Điểm mạnh

Khoa Design cùng toàn thể GV đã xây dựng hoạt động dạy học/phương pháp giảng dạy đa dạng, phù hợp để đạt được CDR. Trong mỗi ĐCMH, GV đã có phương pháp hướng dẫn NH sử dụng các hoạt động học tập phù hợp từ đó giúp NH chủ động tiếp thu, lĩnh hội kiến thức nhằm đạt được CDR. Sản phẩm từ môn học được đưa vào sử dụng trong các chương trình chuyên nghiệp và nhận được đánh giá cao của giới chuyên môn là minh chứng rõ nét cho chất lượng đào tạo và xác nhận hiệu quả của hoạt động dạy và học/các phương pháp dạy và học được sử dụng trong CTĐT.

2. Điểm tồn tại

Chưa có nhiều các hoạt động chuyên môn chung cấp Khoa về nâng cao/cập nhật phương pháp giảng dạy. Giảng viên chủ yếu tự học và nâng cao năng lực thông qua quá trình công tác tại trường hay vận hành/ tham gia hoạt động tại doanh nghiệp.

Chưa có nhiều các hoạt động tương tác hiệu quả khuyến khích NH nâng cao khả năng tiếp cận công nghệ mới.

3. Kế hoạch hành động

TT	Nội dung công việc	Đơn vị thực hiện	Thời gian thực hiện	Kết quả sản phẩm dự kiến
1	Khắc phục tồn tại: Thường xuyên tổ chức các buổi tập huấn và trao đổi về phương pháp giảng dạy, cập nhật tư duy/ kiến thức/ công nghệ mới cho GV	Khoa Design	Từ năm học 2023-2024	Kế hoạch và nội dung tập huấn hàng năm về nâng cao hoạt động dạy và học.
2	Phát huy điểm mạnh: Tăng cường các hoạt động chuyên môn và các chương trình mang tính thực tế cao, nhằm tạo sự thu hút và hiệu quả cho các phương pháp giảng dạy, học tập.	Khoa Design và các Bộ môn	Từ năm học 2023-2024	Bảng tổng kết và hướng dẫn các phương pháp giảng dạy theo từng nhóm môn học.

4. Tự đánh giá Tiêu chí 4.2: Đạt (mức 5/7).

Tiêu chí 4.3. Các hoạt động dạy và học thúc đẩy việc rèn luyện các kỹ năng, nâng cao khả năng học tập suốt đời của NH.

1. Mô tả hiện trạng

Khoa Design đã vận hành và tiếp tục hoàn thiện CTDH đáp ứng MTĐT và TLĐT. Sau khi phân tích và thống kê, có 21 phương pháp giảng dạy được ứng dụng hợp lý vào các môn học/học phần, trong đó hơn 80% các môn học có CDR đáp ứng đủ 3 tiêu chí kiến thức, kỹ năng và thái độ [H04.04.03.01]. Những kỹ năng này được thực hành ở từng môn học thông qua thảo luận, thuyết trình trên lớp, chuẩn bị bài học và làm bài tập cá nhân/nhóm. Tất cả các đề án môn học đều tạo điều kiện để NH được thực hành làm sản phẩm ngay tại lớp và ở nhà, nhiều đề án còn có sự kết hợp của GV giảng dạy thực hành và giảng viên giảng dạy lý thuyết để đảm bảo NH được bồi dưỡng song hành kiến thức và kỹ năng một cách thành thực nhất [H04.04.03.02]. Cụ thể:

Môn học Mô hình đồ họa có số tín chỉ quy ước 3[1,2,6]. Tương ứng: 3 tín chỉ, 15 tiết lý thuyết, 30 tiết thực hành, 45 tiết bài tập lớn và 90 tiết tự học. (mục 1.4 - đề cương môn học) **[H04.04.03.03]**. Như vậy, ở môn học này, về cơ bản NH sẽ được rèn luyện kiến thức thông qua 15 tiết lý thuyết, thí nghiệm trao đổi kỹ năng làm mô hình thông qua 30 tiết thực hành tại lớp và thực hành làm sản phẩm thông qua 45 tiết bài tập lớn tại lớp. Các hoạt động học được giám sát và hướng dẫn bởi GVHD.

Môn học tư duy thiết kế có quy ước 3.[1.2.4] tương đương 3 tín chỉ, 15 tiết lý thuyết, 30 tiết thực hành tại lớp và 60 tiết tự học. Phương pháp giảng dạy thuyết giảng/ thảo luận, giải thích cụ thể và hướng dẫn thực hành được áp dụng tương ứng với các nội dung dạy và học (mục 1.4 - đề cương môn học) **[H04.04.03.04]**. Môn học này không chỉ cung cấp kiến thức mà còn thông qua các phương pháp thực hành về nghiên cứu thống kê xu hướng, thực hành xây dựng quy trình thiết kế giúp NH nâng cao khả năng tư duy thiết kế hướng đến khả năng vận dụng thuần thục công thức, quy trình sáng tạo đáp ứng sự nghiệp thiết kế về sau.

Các đồ án môn học có phương pháp giảng dạy là đồ án E-learning, bên cạnh trao đổi kiến thức, sinh viên được thực hành các kỹ năng mềm, kỹ năng thực hành làm sản phẩm thật. Ví dụ ở đồ án Thiết Kế Trang Phục Cho Dáng Người Đặc Biệt [H04.04...], phương pháp giảng dạy được nêu trong đề cương là đồ án E-learning, trong đó giáo viên đóng vai trò hướng dẫn, sinh viên phải vận dụng các phương pháp mind map, brand stomming để chọn chủ đề, nghiên cứu các vấn đề liên quan đến chủ đề, phân biện bảo vệ quan điểm hoặc thay đổi và điều chỉnh theo nhận xét của GVHD đồ án, nghiên cứu chọn lọc xu hướng, thực hành may sản phẩm theo thiết kế, trình bày, dàn trang hệ thống bài nghiên cứu, định hình phong cách trang điểm, chụp ảnh người mẫu, trình diễn trang phục và thuyết trình phản biện trước hội đồng chấm bài. Thông qua đồ án, sinh viên được học từ kiến thức cho tới các kỹ năng mềm thông qua mỗi chặng trong quy trình thực hiện đồ án. Các đồ án chuyên ngành đều được thực hiện theo quy trình tương tự **[H04.04.03.05]**

CTDH của khoa Design luôn đòi hỏi và tạo điều kiện để NH chủ động và phát triển kỹ năng tự học, tự giải quyết vấn đề, qua đó tự lĩnh hội và ứng dụng kiến thức. Tất cả các ĐCMH đều có mô tả rõ số tiết tự học, yêu cầu SV dành thời gian tự học, chủ động trong việc rèn luyện các kỹ năng và kiến thức. **[H04.04.03.06]**.

Ở các học phần thực tập, bằng phương pháp tiếp xúc trực tiếp với doanh nghiệp, sinh viên có thể học hỏi từ thực tiễn và tích lũy thêm kiến thức bổ trợ cho phần nghiên cứu của Đồ án tốt nghiệp ở học phần kế tiếp [H04.04.03.07], CDR của đồ án này đề cao khả năng tự học, tự chủ, thái độ hợp tác và chuyên nghiệp. ĐATN là học phần mang tính khái quát, tổng kết quá trình học, có phân bổ số tín chỉ 7(0.7.7) tương đương 315 tiết đồ án, 315 tiết tự học. ĐA này đề cao năng lực xác định vấn đề, giải quyết vấn đề, khả năng tự học và quản lý dự án. Sinh viên thực hiện ĐATN với sự hướng dẫn xuyên suốt một thầy một trò của giảng viên giúp sinh viên củng cố, hệ thống hóa các kiến thức, kỹ năng đã được trang bị và vận dụng chúng một cách có khoa học và sáng tạo để giải quyết những vấn đề phát sinh. Chuẩn đầu ra của đồ án này được đặt ở mức cao nhất của CDR CTĐT [H04.04.03.08].

Nhằm hỗ trợ NH rèn luyện các kỹ năng và nâng cao khả năng học tập suốt đời, GV sử dụng các hoạt động và phương pháp giảng dạy tích cực. Phương pháp giảng dạy tương ứng với nội dung môn học được thể hiện rõ trong mục 5 – nội dung chi tiết học phần [H04.04.03.09]. Ở Khoa Design, với mục tiêu đào tạo đề cao tính ứng dụng, khả năng thực hành và vận dụng vào sản xuất thực tế nên kết quả các đồ án môn học đều là sản phẩm, mỗi đề cương môn học đều là sự tích hợp của nhiều phương pháp giảng dạy được thiết kế phù hợp với mục tiêu môn học. Ở mỗi ĐA môn học, NH có cơ hội làm quen với quy trình thiết kế, quy trình sản xuất, kỹ năng quản lý chất lượng và hoàn thiện thành phẩm [H04.04.03.02].

Quá trình thực hiện hoàn thiện một sản phẩm bắt buộc SV phải tiếp xúc thực tế với thị trường chất liệu, in ấn, gia công, dự toán và chuẩn bị giải pháp khi phát sinh rủi ro... Điều này giúp SV rèn luyện khả năng nhận thức, kỹ năng dự đoán tình huống, kỹ năng giải quyết vấn đề, quản lý thời gian và ra quyết định, giúp nâng cao khả năng đáp ứng yêu cầu công việc ngay sau tốt nghiệp.

2. Điểm mạnh

Tất cả đề cương chi tiết các môn học/ học phần mô tả rõ việc sử dụng các phương pháp giảng dạy/ học tập phù hợp nhằm thúc đẩy việc rèn luyện các kỹ năng thiết yếu, kỹ năng mềm,

Tất cả đề cương chi tiết các môn học đều mô tả các hoạt động tự nghiên cứu, phương pháp tự học nhằm hướng đến việc nâng cao khả năng học tập suốt đời cho NH.

GV khoa Design đã và đang sử dụng các hoạt động dạy học/phương pháp giảng dạy đa dạng, phù hợp nhằm hỗ trợ NH rèn luyện các kỹ năng và nâng cao khả năng học tập suốt đời.

Sinh viên tích cực tham gia các hoạt động chuyên môn, cuộc thi thiết kế, chương trình trình diễn bên ngoài.

Điểm tồn tại

Hiện nay, cổng học tập trực tuyến của Trường chỉ mới được triển khai ở mức đơn giản để cung cấp tài liệu học tập cơ bản cho NH và hỗ trợ tương tác trực tuyến. Trường đang hướng đến việc đầu tư và áp dụng công nghệ trong các phương pháp dạy, học tập tiên tiến với hệ thống nhiều công cụ hỗ trợ để đa dạng hóa tài liệu học tập, cách tiếp cận, cách tương tác linh hoạt và hiệu quả.

Đa phần SV nhiều lúc học còn mang tính chất đối phó, tinh thần tự học, tự nghiên cứu chưa cao. SV chưa thật sự tham gia hoạt động NCKH

3. Kế hoạch hành động

TT	Nội dung công việc	Đơn vị thực hiện	Thời gian thực hiện	Kết quả sản phẩm dự kiến
1	<p>Khắc phục tồn tại:</p> <p>Khoa tích cực cộng tác với Trường trong việc triển khai hệ thống công nghệ thông tin hỗ trợ giảng dạy và học tập</p> <p>Khoa phối hợp cùng phòng QLKH&SDH tổ chức tập huấn, chuyên đề về NCKH và phương pháp học tập ở ĐH cho SV</p>	<p>Khoa Design và Phòng QLKH&S ĐH</p>	<p>Từ năm học 2023-2024</p>	<p>Hệ thống hỗ trợ đào tạo phân nhiệm cấp Khoa.</p> <p>Kế hoạch tổ chức tập huấn cho SV về NCKH và phương pháp học tập ở ĐH cho SV.</p>

2	<p>Phát huy điểm mạnh:</p> <p>Phân nhiệm, tích hợp và rèn luyện các kỹ năng tự học, tự nghiên cứu, học tập suốt đời cho SV thông qua các môn học trọng tâm trong CTĐT.</p>	<p>Khoa Design và các Bộ môn</p>	<p>Từ năm học 2023-2024</p>	<p>Kế hoạch đo lường, đánh giá hiệu quả việc triển khai nhóm kỹ năng cho SV trong các môn học.</p>
---	---	----------------------------------	-----------------------------	--

4. Tự đánh giá Tiêu chí 4.3: Đạt (mức 5/7).

Kết luận về Tiêu chuẩn 4:

Những điểm mạnh nổi bật: Trường ĐHCNSG và Khoa Design luôn duy trì TLGD rõ ràng, truyền thông rộng rãi đến các bên liên quan. Điều này đã định hướng cho việc thiết kế các hoạt động dạy và học cụ thể, phù hợp, giúp SV đạt được CDR của từng môn học và CDR của CTĐT.

Phương pháp giảng dạy/hoạt động học tập được thiết kế phù hợp từ đó giúp NH chủ động tiếp thu, lĩnh hội kiến thức nhằm đạt được CDR. CTDH có tính thực tiễn và khả năng ứng dụng cao, nhiều sản phẩm từ ĐA môn học đáp ứng tiêu chí ứng dụng để SV đem vào thị trường thực tế.

Những điểm tồn tại: Việc đổi mới phương pháp dạy và học theo hướng ứng dụng công nghệ hiện đại để thích nghi với sự thay đổi cũng như nhu cầu của NH và xã hội trong thời đại công nghiệp 4.0 đã bắt đầu được Nhà trường triển khai nhưng chưa hoàn thiện.

Số lượng đề tài nghiên cứu khoa học trong sinh viên chưa cao. Cần có phương pháp khuyến khích phù hợp để sinh viên tăng cường các hoạt động này.

Kết quả đánh giá chung Tiêu chuẩn 4: số tiêu chí đạt: 3/3, số tiêu chí chưa đạt: 0/3

Tiêu chuẩn 5. Đánh giá kết quả học tập của NH.

Mở đầu

Đánh giá kết quả học tập của NH (NH) là một trong những yếu tố quan trọng nhất trong giáo dục đại học. Kết quả học tập của NH chính là sản phẩm của quá trình dạy và học, sản phẩm của CTĐT. Tất cả sự hoạt động của Nhà trường nói chung và

Khoa Design nói riêng đều hướng tới mục tiêu đảm bảo NH đạt kết quả tốt, đáp ứng theo CDR của CTĐT.

Việc đánh giá kết quả học tập của NH được thiết kế để đo lường mức độ đạt được CDR của CTĐT, bao gồm tất cả yêu cầu về kiến thức, kỹ năng và mức tự chủ trách nhiệm theo yêu cầu của CDR của CTĐT. Các quy định về đánh giá kết quả học tập của NH trong từng môn học, từng học kỳ, và kết thúc khóa học đều được Nhà trường thông báo công khai tới NH thông qua QCĐT ghi trong Niên giám phát cho tân sinh viên lúc mới nhập học.

Với các môn học thuộc các khối kiến thức khác nhau, phương thức đánh giá hoàn thành môn học cũng khác nhau, phụ thuộc vào nhiều yếu tố và mức đạt CDR.. Kết quả đánh giá đảm bảo độ giá trị, độ tin cậy và tính công bằng đối với NH đồng thời được lưu trữ, định kỳ khảo sát phản hồi của NH để rà soát, phát triển và thử nghiệm các phương pháp mới. Kết quả đánh giá được phản hồi kịp thời để NH cải thiện việc học tập và tạo điều kiện để NH tiếp cận dễ dàng về quy trình khiếu nại về kết quả học tập.

Tiêu chí 5.1. Việc đánh giá kết quả học tập của NH được thiết kế phù hợp với mức độ đạt được chuẩn đầu ra.

1. Mô tả hiện trạng

Liên quan đến việc đánh giá kết quả học tập của NH, Khoa Design thực hiện các quy trình và kế hoạch rõ ràng. Mỗi năm, Nhà trường cung cấp Niên giám cho tân sinh viên, trong đó công bố Quy trình đánh giá kết quả học tập của NH trong Quy chế đào tạo (QCĐT) một cách chi tiết và minh bạch. Thông tin này có sẵn từ trang 374 đến trang 386 trong Niên giám 2023. Ngoài QCĐT, Nhà trường cũng ban hành quy chế giảng dạy (QCGD) đối với mọi tổ chức hoạt động giảng dạy trong Trường. Năm 2020, Khoa Design đã đưa ra "Sổ tay đảm bảo chất lượng Khoa Design" đây là Bộ quy trình nhằm thực hiện Đảm bảo chất lượng trong công tác đào tạo Khoa Design [H05.05.01.01].

Khoa Design chú trọng đến việc thiết kế các phương pháp và công cụ kiểm tra đánh giá phù hợp với mục đích, mục tiêu cần đánh giá và tương ứng với mức độ đạt được CDR. Các môn học trong CTĐT của ngành TKCN đa phần được đánh giá dựa trên bảng tổng hợp 3 cột điểm: điểm quá trình, điểm kiểm tra giữa kỳ và điểm thi cuối kỳ. Điểm quá trình đánh giá bởi GV dựa trên nhiều yếu tố, bao gồm điểm chuyên cần,

điểm kiểm tra thường xuyên, điểm bài tập về nhà, và điểm đánh giá nhận thức và thái độ tham gia thảo luận. Điểm kiểm tra giữa kỳ và điểm thi cuối kỳ được tổ chức theo quy chế và bao gồm các yếu tố phù hợp với nội dung và mục tiêu của từng môn học. Điểm thi cuối kỳ các môn chung được Phòng ĐT tổ chức cùng thời gian cho tất cả các ngành đào tạo trong Trường, nhằm đảm bảo đồng bộ thực hiện đúng quy chế thi có sự kiểm tra giám sát của hệ thống thanh tra và đảm bảo chất lượng, riêng các nhóm môn đặc thù và môn chuyên ngành, Khoa Design đảm nhận việc tổ chức bài thi kết thúc môn để lấy cột điểm cuối kỳ, thời gian và nội dung thi đảm bảo đúng theo quy trình và kế hoạch đã công bố trong đề cương môn học.

Việc đánh giá kết quả học tập của người học được thiết kế phù hợp với mức độ đạt được CDR. Thông qua các buổi tập huấn về thiết kế hoạt động dạy và học, cùng yêu cầu của PHÒNG ĐT về việc ra đề thi, tất cả các môn học trong CTDH của ngành TKCN trình độ ĐH tại Khoa Design đều hướng tới việc kiểm tra đánh giá đo lường mức độ đạt được CDR, phù hợp CDR của CTĐT [H05.05.01.02], [H05.05.01.03].

Các hoạt động và phương pháp kiểm tra đánh giá kết quả học tập của NH tại Khoa Design được thiết kế phù hợp để đo lường mức độ đạt CDR. Điều này đòi hỏi các yếu tố như chất lượng đáp án cho câu hỏi ôn tập kiến thức, câu hỏi thảo luận và kết quả bài tập phải thể hiện mức độ đáp ứng với các CDR của CTĐT. Các mức độ đáp ứng này có thể thay đổi dựa trên loại môn học, như môn học thuộc khối kiến thức GDĐC hoặc khối kiến thức cơ sở ngành và chuyên ngành. Đối với các môn học có tính thực hành thông qua các bài tập nhỏ như Hình họa, Nguyên lý thị giác, Văn hóa và phong cách trong thiết kế, mỗi bài tập được xây dựng nhằm phát triển kỹ năng từ đơn giản đến phức tạp [H05.05.01.04].

Trọng số các cột điểm của mỗi môn học khác nhau, phương thức đánh giá thi giữa kỳ và cuối kỳ của các môn học cũng khác nhau. Với CTDH ngành TKCN trình độ ĐH, các môn học chủ yếu có tính chất truyền nghề và thực hành, có chung yêu cầu là phải có đồ án môn học và kết quả đánh giá đồ án môn học là tập nhật ký đồ án, thuyết minh đồ án, hệ thống bản vẽ chi tiết và bản vẽ triển khai, một số đồ án là sản phẩm thực tế và bổ sung thêm yêu cầu SV phải bảo vệ trực tiếp (vấn đáp) [H05.05.01.03].

Phương thức đánh giá kết quả học tập đa dạng, thường xuyên trong suốt quá trình tổ chức giảng dạy môn học và được công bố công khai, thực hiện minh bạch sẽ giúp NH chủ động hơn trong việc lập kế hoạch học tập trên lớp, sắp xếp giờ tự học, tự nghiên cứu và tìm tòi tài liệu, gia tăng tương tác với nhóm học và bạn học, có nhiều cơ hội trình bày vấn đề, thảo luận và vận dụng kiến thức đã tiếp thu được vào làm bài tập, tích cực chuẩn bị bài học khi lên lớp **[H05.05.01.03]**.

Phương thức đánh giá của từng môn học đều được thể hiện trong ĐCCT môn học và được GV nói rõ ngay trong buổi học đầu tiên **[H05.05.01.01]**. GV dựa vào ĐCCT diễn giải và minh họa bằng các bài tập của những năm trước, cách đánh giá nhận xét và các tiêu chí chấm điểm, giải thích các ưu điểm và hạn chế của các khóa trước để SV có cái nhìn tổng thể và tránh được các lỗi cơ bản khi bắt đầu các bài tập thực hành.

Đồ án/ khóa luận tốt nghiệp có yêu cầu, tiêu chí đánh giá rõ ràng và được công bố công khai tới NH. Kế hoạch đồ án tốt nghiệp được công bố và triển khai đến tất cả SV năm cuối đủ điều kiện làm tốt nghiệp. Trong đề cương tốt nghiệp ở cả 04 chuyên ngành đều thể hiện rõ các cột điểm và trọng số từng cột, bao gồm điểm của GVHD; điểm của GV phản biện; điểm của Hội đồng sơ khảo và điểm của Hội đồng chấm tốt nghiệp. Ở mỗi cột điểm có các yêu cầu và hình thức đánh giá khác nhau, thể hiện sự đa dạng và phù hợp với chuyên ngành đào tạo thiết kế.

Một số đồ án môn học và đồ án tốt nghiệp có sự tham gia đánh giá từ các chuyên gia trong ngành Thiết kế, lãnh đạo/ đại diện các công ty uy tín và các hiệp hội chuyên ngành. Thông thường Hội đồng chấm đồ án tốt nghiệp ở các chuyên ngành có 5 thành viên, ngoài chủ tịch hội đồng là GV/ lãnh đạo có uy tín trong ngành ở các trường ĐH tại Tp. HCM, thường có 1 đến 2 ủy viên còn lại là đại diện đến từ các doanh nghiệp, hiệp hội, nhằm tăng tính khách quan, giúp Khoa và Trường nhìn nhận được hiệu quả của công tác đào tạo trong việc SV ra trường đáp ứng nhu cầu thực tiễn của đơn vị sử dụng lao động.

Để đảm bảo tính nghiêm túc, công khai và minh bạch trong đánh giá kết quả của NH, Nhà trường đã thành lập Ban thanh tra giáo dục (TTGD) có nhiệm vụ thanh tra quá trình đào tạo, giám sát tổ chức thi học kỳ, thi tốt nghiệp, thanh tra việc cấp văn bằng, chứng chỉ, thanh tra tình hình giảng dạy của GV và việc thực hiện Nội quy học

đường cũng như nhận các khiếu nại liên quan đến đào tạo [H05.05.01.06], [H05.05.01.07], [H05.05.01.08].

Song song đó, Trường cũng đã thành lập Ban ĐB&KĐCLGD với trách nhiệm chính là kiểm soát, cập nhật và duy trì hệ thống quản lý và đảm bảo chất lượng theo các tiêu chuẩn đã được ban hành cùng với việc chủ trì tổ chức kiểm tra, đánh giá việc khắc phục để giảm thiểu các việc không phù hợp về đảm bảo chất lượng lặp lại, phòng ngừa các việc không phù hợp có thể phát sinh mới. Việc này có tác dụng nâng cao chất lượng đào tạo và góp phần đưa công tác đào tạo, đánh giá kết quả đúng với quy định ĐB&KĐCLGD của Bộ và phù hợp yêu cầu của các bên liên quan [H05.01.01.04].

Tóm lại, Khoa Design đã thiết lập các quy trình và tài liệu hướng dẫn rõ ràng về đánh giá kết quả học tập của NH, đồng thời chú trọng đến việc thiết kế các phương pháp và công cụ kiểm tra, đánh giá phù hợp với mục tiêu và mức độ đạt được CĐR của CTĐT.

2. Điểm mạnh

Việc đánh giá kết quả học tập của NH bám sát theo các yêu cầu của CĐR. Các hình thức thi được tổ chức phù hợp với sự đa dạng hóa của nội dung học, phù hợp với phương thức đào tạo, mục tiêu và CĐR của từng môn học. Tất cả các đề thi của các học phần đều đảm bảo độ phủ toàn bộ kiến thức của chương trình dạy học, đề thi được thiết kế có thang điểm cụ thể cho từng câu hoặc từng mục, giúp đánh giá và phân loại được kết quả học tập của sinh viên.

3. Điểm tồn tại

Khoảng 20% môn học của CTĐT ngành TKCN thuộc nhóm môn đại cương như nhóm học phần tiếng Anh, nhóm môn chính trị, tư tưởng, môn tự chọn KHXX, đa phần nội dung các câu hỏi đánh giá kết quả học tập nhóm môn này chủ yếu đánh giá mức độ nhận thức ở mức biết, hiểu, vận dụng còn thiếu những câu hỏi ở mức độ nhận thức cao hơn như phân tích, tổng hợp, đánh giá.

4. Kế hoạch hành động

TT	Nội dung công việc	Đơn vị thực hiện	Thời gian thực hiện	Kết quả sản phẩm dự kiến
1	<p>Khắc phục tồn tại:</p> <p>Khoa triển khai đối sánh đề thi và kết quả thi của SV sau từng năm, đánh giá và cải tiến, nâng cao chất lượng thiết kế đề thi, tăng cường các câu hỏi đánh giá năng lực nhận thức mức cao như phân tích, tổng hợp, đánh giá.</p>	Khoa Design và các Bộ môn	Từ năm học 2023-2024	Cấu trúc đề thi chuẩn cho các nhóm môn học, đảm bảo mỗi câu hỏi chỉ rõ đánh giá nội dung nào, ở mức nào theo CDR.
2	<p>Phát huy điểm mạnh:</p> <p>Tăng cường rà soát quy trình thi, kiểm tra và đánh giá. Phổ biến yêu cầu mức độ đạt CDR của từng môn học đến NH.</p> <p>Liên kết với các chuyên gia, doanh nghiệp, chuyên ngành để duy trì và phát huy sự phối hợp đánh giá kết quả đào tạo.</p>	Khoa Design chịu trách nhiệm chính, Phòng ĐT phối hợp	Từ năm học 2023-2024	<p>Bảng đánh giá mức độ đạt CDR của từng môn học.</p> <p>Kế hoạch ký kết MoU với Doanh nghiệp, tổ chức chuyên ngành.</p>

5. Tự đánh giá Tiêu chí 5.1: Đạt (mức 5/7).

Tiêu chí 5.2. Các quy định về đánh giá kết quả học tập của NH (bao gồm thời gian, phương pháp, tiêu chí, trọng số, cơ chế phản hồi và các nội dung liên quan) rõ ràng và được thông báo công khai tới NH.

1. Mô tả hiện trạng

Khi tân SV bước vào một ngành học tại Trường ĐHCNSG, SV sẽ tham gia tuần Sinh hoạt công dân để làm quen với Khoa và Trường. Tân SV sẽ được cung cấp Niên giám năm học, trong đó giới thiệu về Trường, Khoa và CTĐT của ngành học, bao gồm

thông tin tổng quan về các môn học, kế hoạch giảng dạy chi tiết, quy chế đào tạo và hướng dẫn sử dụng Cổng thông tin đào tạo.

Cụ thể, trong Niên giám 2023, những quy định về việc đánh giá kết quả học tập của NH được thể hiện từ điều 16 đến điều 24 (từ trang 411 đến trang 423) **[H05.05.01.01]**. Điều 16 quy định việc đánh giá kết quả học tập bao gồm điểm quá trình, điểm kiểm tra giữa kỳ, và điểm thi cuối kỳ, với trọng số được xác định bởi bộ môn chuyên môn và được mô tả trong ĐCCT môn học. **[H5.05.02.01]**

Như vậy, các tài liệu và hướng dẫn đánh giá kết quả học tập NH được xác định một cách rõ ràng về thời gian, hình thức, phương pháp, tiêu chí, trọng số, cơ chế phản hồi và các nội dung liên quan đến việc đánh giá kết quả học tập của NH. Điều này đảm bảo rằng NH có một cái nhìn rõ ràng về cách họ sẽ được đánh giá và kỳ vọng gì trong quá trình học tập.

Với mục tiêu đảm bảo tính minh bạch trong quá trình học tập, cho phép NH biết trước những yêu cầu và tiêu chuẩn họ cần đáp ứng, trước mỗi khóa học, học kỳ và học phần, các quy định kèm tài liệu hướng dẫn về thời gian, hình thức, phương pháp, tiêu chí, trọng số, cơ chế phản hồi và các nội dung liên quan đến đánh giá và kết quả học tập của NH được Nhà trường, Khoa và GV công bố công khai tới NH thông qua “Cổng thông tin đào tạo” của Trường ĐHCNSG, Niên giám và sự giao tiếp trực tiếp giữa NH và GV **[H05.05.02.02]**

Hàng năm, NH có thể nêu ý kiến phản hồi về việc quản lý, phục vụ, về môi trường học tập, phương thức dạy và học, đánh giá môn học qua các buổi định kỳ đối thoại SV cấp Khoa, cấp Trường **[H5.05.02.03]**, qua các buổi giao lưu giữa BCN Khoa, CVHT với các lớp đầu năm, đầu khoá, cuối khoá. Phòng ĐT, Ban ĐB&KĐCLGD còn thực hiện các đợt khảo sát định kỳ tất cả các môn học và sự hài lòng của NH **[H05.05.02.04]** (theo thang đo Likert 5 bậc, với 1 là hoàn toàn không hài lòng, 2 là không hài lòng, 3 là không có ý kiến, 4 là hài lòng và 5 là rất hài lòng) tương ứng với đợt khảo sát năm 2018, 2019, 2020, 2021 và trung bình các năm 2018-2022 đối với nhận định “Phương pháp đánh giá được quy định rõ ràng, minh bạch, thông báo công khai” **[H5.05.02.01]**. Như vậy, với mức trung bình 4,01/5, người học hài lòng với sự rõ ràng, minh bạch và công khai của phương pháp đánh giá.

Trước khi bắt đầu một HK, Nhà trường và khoa Design đảm bảo rằng những quy định liên quan đến kiểm tra và đánh giá kết quả học tập được thông báo và phổ biến một cách rộng rãi tới NH. Điều này giúp NH hiểu rõ quy trình kiểm tra và đánh giá, giúp họ chuẩn bị tốt hơn và đạt được kết quả tốt hơn trong quá trình học tập. Cụ thể ở điều 19 trong niên giám 2023, các quy định về chấm thi, công bố điểm thi, phúc tra và khiếu nại điểm cũng được quy chế trình bày rõ ràng cho NH.

Tại Khoa Design, các chuyên ngành tổ chức họp các GV phụ trách các môn học đầu mỗi HK, bao gồm GV cơ hữu và thỉnh giảng được mời giảng dạy, nhằm thống nhất các quy chế về đào tạo và cách kiểm tra đánh giá kết quả học tập. Ngày đầu của môn học, SV đều được GV phụ trách giải thích rõ ràng và đầy đủ thông tin cần thiết về môn học cũng như cách thức học tập để đạt CDR môn học.

Một số môn học có nhiều nhóm SV, các GV cùng giảng dạy môn học đó sẽ căn cứ vào đề cương chung, từ đó thống nhất phương pháp giảng dạy, cách thức kiểm tra đánh giá nhằm đảm bảo tính thống nhất và công bằng giữa các nhóm, đảm bảo những quy định chung được thông báo và phổ biến rộng rãi tới NH ngay buổi đầu tiên lên lớp. Những yêu cầu cụ thể về thi cuối kỳ bao gồm thời gian, nội dung ôn tập, trọng số, phương pháp kiểm tra đánh giá... được GV nhắc lại trước khi kết thúc quá trình giảng dạy khoảng 2 đến 3 tuần để SV chủ động kế hoạch học tập.

2. Điểm mạnh

Một trong những điểm mạnh của hệ thống quy định về đánh giá kết quả học tập là tính minh bạch và công khai. Các quy định này được công bố một cách rõ ràng và đầy đủ thông qua nhiều kênh thông tin, bao gồm việc cung cấp Niên giám tận tay cho NH, đăng tải tài liệu hướng dẫn, bài giảng môn học trên Cổng thông tin đào tạo của trường và cả việc cố vấn học tập, GV phổ biến trực tiếp cho NH trong các buổi sinh hoạt đầu khóa và trước khi bắt đầu nội dung môn học.

3. Điểm tồn tại

Mặc dù thông tin về các quy định về đánh giá KQHT được Trường và Khoa phổ biến rộng rãi và công khai, nhưng trên thực tế, NH chưa quan tâm đúng mức, chưa nhận thức tầm quan trọng của thông tin trong sổ tay SV hoặc trên cổng thông tin đào tạo. Chỉ khi xảy ra bất thường hoặc thắc mắc về kết quả môn học, NH mới tiến hành tìm hiểu và liên hệ các phòng ban hoặc Khoa để được giải đáp, xử lý kịp thời.

4. Kế hoạch hành động

TT	Nội dung công việc	Đơn vị thực hiện	Thời gian thực hiện	Kết quả sản phẩm dự kiến
1	<p>Khắc phục tồn tại:</p> <p>Đầu mỗi HK, Khoa tăng cường phổ biến việc sử dụng công thông tin học tập trực tuyến cho GV và SV. GV, công khai đề cương học phần, bài giảng và cách đánh giá kết quả học tập ngay từ khi bắt đầu môn học, cũng như nhắc nhở NH phải xem sổ tay SV và quy chế đào tạo để hiểu rõ cách đánh giá kết quả học tập.</p>	Khoa Design chịu trách nhiệm chính, các Bộ môn triển khai	Từ năm học 2023-2024	Thực hiện các buổi họp triển khai cho tất cả GV (cơ hữu và thỉnh giảng) trước khi tham gia giảng dạy trong HK.
2	<p>Phát huy điểm mạnh:</p> <p>Thực hiện nghiêm các quy định về đánh giá kết quả học tập của Nhà trường, định kỳ khảo sát các môn học để nhận thông tin phản hồi từ NH.</p>	Khoa Design chịu trách nhiệm chính, Phòng ĐT phối hợp	Từ năm học 2023-2024	Bảng khảo sát định kì các môn học.

5. Tự đánh giá Tiêu chí 5.2: Đạt (mức 5/7).

Tiêu chí 5.3. Phương pháp đánh giá kết quả học tập đa dạng, đảm bảo độ giá trị, độ tin cậy và sự công bằng.

1. Mô tả hiện trạng

Tại Khoa Design, phương pháp đánh giá kết quả học tập của từng môn học được các BM chuyên môn rà soát, trước tiên là tuân thủ quy chế của Trường, có tham khảo ý kiến các bên liên quan, có lắng nghe ý kiến của NH qua các đợt khảo sát môn học hàng năm, đồng thời xem xét tính chất đặc thù khi truyền tải nội dung môn học, từ đó

xác định phương pháp đánh giá kết quả học tập và đưa vào ĐCCT môn học trong CTĐT **[H05.05.03.01]**

Quá trình đánh giá kết quả học tập của từng môn học được thực hiện thông qua sự sáng tạo và sử dụng nhiều phương pháp đánh giá khác nhau. Điều này bao gồm việc áp dụng các hình thức đánh giá liên tục trong suốt quá trình học, như điểm quá trình, kiểm tra giữa kỳ, và kỳ thi cuối kỳ. GV sử dụng các phương pháp như điểm danh, câu hỏi thảo luận, bài tập trên lớp, đề tài nhóm, bài tập về nhà, trình bày kết quả nghiên cứu, và nhiều hình thức khác. Đặc biệt, trong các môn học đặc thù như Đồ án tốt nghiệp, Thực tập, Thí nghiệm, và Đồ án tốt nghiệp, GV sử dụng phương pháp vấn đáp và đánh giá chi tiết dựa trên các tiêu chí riêng biệt.

Nghiên cứu bộ ĐCCT môn học trong CTDH ngành TKCN trình độ ĐH **[H05.05.03.02]**, **[H05.05.03.03]** có thể thấy tất cả các môn học cơ sở ngành, các môn lý thuyết chuyên ngành đều chọn đánh giá kết quả học tập môn học bằng cách lấy điểm tổng hợp từ các điểm thành phần, trong đó yếu tố đánh giá liên tục suốt quá trình môn học được coi trọng mà tất cả GV phải tuân thủ nhằm hướng tới sự công bằng trong đánh giá kết quả học tập.

Trong từng giai đoạn của quá trình giảng dạy môn học, để đánh giá điểm quá trình, GV có thể đánh giá thường xuyên trong quá trình tổ chức giảng dạy môn học. Ví dụ đối với các môn học lý thuyết cơ sở ngành và chuyên ngành (Tin học Đại cương và Thực hành, Lược sử Mỹ thuật Thế giới và Việt Nam, Design đại cương, Cơ sở văn hóa Việt Nam, Lịch sử văn minh thế giới, Ergonomics...), các phương pháp được áp dụng như: điểm danh, nêu câu hỏi, cho làm bài tập ngắn trên lớp, cho đề tài nhóm thuyết trình, bài tập về nhà, trình bày kết quả sưu tầm, nghiên cứu tài liệu. Khi giảng dạy đạt thời lượng giữa kỳ, GV tổ chức đánh giá kết quả học tập bằng kiểm tra giữa kỳ nhằm đánh giá mức độ tiếp thu và tập trung của SV đồng thời qua đó nhắc nhở NH tập trung hơn nữa để hướng tới kỳ thi kết thúc môn học. Kỳ thi cuối kỳ có trọng số từ 50% trở lên và gần như đánh giá toàn bộ nội dung cốt lõi của môn học. Do tính đặc thù của từng môn học, đề thi giữa kỳ và cuối kỳ có thể là Tự luận hoặc Trắc nghiệm, một số môn học có kết hợp đề thi Tự luận và Trắc nghiệm. Việc ra các câu hỏi trong đề thi phải thỏa yêu cầu về nội dung và CĐR đã được ghi rõ trong ĐCCT môn học **[H05.05.03.02]** và tuân thủ Quy trình ra đề thi của Khoa Design **[H05.05.03.04]**.

Quy trình đánh giá kết quả học tập tại Khoa Design được thiết kế sao cho đảm bảo khả năng đo lường các yêu cầu và CDR cần đạt. Điều này bao gồm việc đánh giá độ giá trị của kiến thức và kỹ năng mà sinh viên phải đạt được. Để đảm bảo độ tin cậy, các điểm thành phần được cân nhắc theo trọng số cụ thể được xác định bởi BM chuyên môn và được công bố trong ĐCCT môn học. Điều này đảm bảo rằng quá trình đánh giá là công bằng và được thực hiện một cách minh bạch dựa trên tiêu chí rõ ràng **[H05.05.03.05]**.

Với đặc thù của ngành Design là học tập thông qua trải nghiệm, trong cả 4 chuyên ngành, SV được tham gia hệ thống các đồ án chuyên ngành, mỗi SV với vai trò như một người thiết kế, giải quyết trọn vẹn một nhiệm vụ cụ thể dưới sự hướng dẫn của GV. Mỗi đồ án môn học thường gồm 3 cột điểm: điểm quá trình đánh giá sự nỗ lực liên tục của SV, điểm giữa kỳ thường đánh giá việc SV xây dựng được đề cương cho đồ án, xác định nhiệm vụ thiết kế và định hướng thiết kế, điểm cuối kỳ đánh giá khối lượng công việc thông qua hệ thống bản vẽ, mô hình, sản phẩm thực tế **[H05.05.03.06]**.

Các đồ án môn học có số lượng lớn SV như ở chuyên ngành Đồ họa, mỗi GVHD phụ trách nhóm từ 15 – 20 SV, hướng dẫn độc lập cho từng SV và từng nhóm, đến giai đoạn nộp bài cuối kỳ, các nhóm sẽ tổ chức chấm chung. Dựa trên ĐCCT và đề thi cuối kỳ đã được tất cả GV thống nhất từ đầu HK, GVHD sẽ chấm điểm thành phần và phân loại bài của SV theo từng nhóm mức độ, kết hợp việc so sánh tương quan giữa các bài và thảo luận chuyên môn của các GVHD để quyết định điểm số cuối cùng của đồ án, với mục tiêu từng tiêu chí đánh giá của thang điểm đo lường được các yêu cầu, các CDR của môn học. Nhóm GVHD sẽ thực hiện việc công bố điểm dự kiến cho toàn bộ SV, sửa bài trực tiếp cho SV bằng cách lý giải những bài đạt điểm tốt, những bài chưa đạt yêu cầu, phân tích và dẫn chứng cụ thể trong bài để SV rút kinh nghiệm, đồng thời giải đáp các thắc mắc của SV về điểm số cũng như cách thức đánh giá, nhằm đảm bảo độ tin cậy và tính công bằng **[H05.05.03.06]**.

Trong 4 năm học, mỗi SV ngành TKCN trải qua 3 kỳ thực tập: thực tập cơ sở, thực tập chuyên ngành và thực tập tốt nghiệp. Cuối năm 1, SV tham gia đợt thực tập cơ sở 5 ngày tại Đà Lạt. Các bài vẽ của SV về cảnh quan, công trình kiến trúc tiêu biểu và các bài nhiếp ảnh trong suốt chuyến đi sẽ được chấm công khai và tập trung. Với môn thực tập chuyên ngành ở cuối năm 2, SV có thể được giới thiệu làm việc bán thời

gian tại cửa hàng, showroom, hoặc các lĩnh vực liên quan tới nghề nghiệp, qua đó giúp SV quan sát thực tế, học hỏi và rút ra cho mình những kinh nghiệm đầu tiên khi bước đầu thực hành công việc liên quan tới nghề.

Với SV năm 4, trước khi thực hiện đồ án tốt nghiệp, SV sẽ trải qua kỳ thực tập Tốt nghiệp kéo dài 3 tháng tại một doanh nghiệp, cơ sở sản xuất hoặc công ty chuyên ngành. Việc đánh giá kết quả thực tập tốt nghiệp dựa trên sự phản hồi và nhận xét từ đại diện công ty mà SV thực tập chiếm 80%, còn lại 20% là quá trình tương tác với GVHD và khối lượng bài báo cáo SV hoàn thành [H05.05.03.02], [H05.05.03.07].

Môn học ĐATN ngành TKCN trình độ ĐH tại Khoa Design được dành thời gian 14 tuần, trong đó yêu cầu SV phải thực hiện một quyển Thuyết minh tốt nghiệp và sản phẩm hoặc mô hình thực tế kèm theo poster, hệ thống bản vẽ kỹ thuật. Riêng chuyên ngành Nội thất yêu cầu hệ thống gồm 12 bản vẽ khổ A1 và 01 tập bản vẽ triển khai kỹ thuật khổ A3, khuyến khích thêm bảng vật liệu hoặc dựng phim 3D về không gian thiết kế. Dù yêu cầu ở các chuyên ngành có tính đặc thù riêng, nhưng nội dung chính của đồ án tốt nghiệp đòi hỏi SV phải có khả năng vận dụng kiến thức của nhiều môn học có trong CTDH của ngành TKCN trình độ ĐH, từ lĩnh vực thuộc khối kiến thức đại cương như Nguyên lý thị giác, Ergonomics đến kiến thức thuộc cơ sở ngành và chuyên ngành, ứng dụng vào Đồ án thực tế..

Theo tiến trình chung, môn học ĐATN phải qua đánh giá tiến độ hoàn thành giữa kỳ ở tuần thứ 7 hoặc thứ 8, nếu không đạt khối lượng yêu cầu, NH phải chịu đình chỉ, thực hiện trong đợt sau. Những SV đạt đánh giá giữa kỳ sẽ tiếp tục thực hiện. Đến hạn nộp (không gia hạn), SV trễ hạn sẽ phải dừng việc làm ĐATN. SV hoàn thành đúng hạn sẽ được GVHD chấm và xác nhận với phiếu chấm đạt yêu cầu. Sau đó đồ án tiếp tục được đánh giá bởi Hội đồng chấm sơ khảo bao gồm tất cả GVHD của chuyên ngành.

Một trong những khác biệt đặc trưng của ngành TKCN so với các ngành khác trong trường là SV Design được trình bày và bảo vệ Đồ án trước Hội đồng chấm tốt nghiệp, trực tiếp trả lời các câu hỏi của GV phản biện và lắng nghe nhận xét, góp ý từ thành viên trong Hội đồng, SV các năm dưới cũng được tham gia dự khán như một buổi học thực tế thú vị. Điểm môn ĐATN cũng là điểm tổng hợp từ các điểm thành phần như điểm GVHD, điểm Hội đồng sơ khảo, điểm của hội đồng chấm tốt nghiệp

[H5.05.03.08].

Với quan điểm đào tạo SV có thể đi làm ngay sau khi tốt nghiệp, Khoa Design chú trọng việc đánh giá kết quả đào tạo sau cùng dựa trên sự công nhận của cả giới chuyên môn và doanh nghiệp sử dụng lao động. Hội đồng chấm Đồ án tốt nghiệp được thành lập dựa trên quyết định chính thức của Hiệu Trưởng, các thành viên của Hội đồng là các GV có học hàm học vị, có uy tín trong ngành, bên cạnh đó có sự tham gia của một số nhà thiết kế hàng đầu, đại diện một số doanh nghiệp lớn trong ngành. Hội đồng thường gồm 5 thành viên, mỗi thành viên có một bảng điểm đánh giá riêng, điểm cuối cùng của Hội đồng là trung bình cộng của tất cả thành viên.

Phương pháp đánh giá kết quả học tập đa dạng cho từng môn học như đã trình bày trên đây, đặc biệt quy trình tổ chức giảng dạy và đánh giá kết quả học tập các môn học cơ sở ngành và chuyên ngành, các môn nặng tính chất truyền nghề như Đồ án, TTTN, DATN đều chọn phương thức đánh giá bằng sản phẩm thực tế, vấn đáp và công khai, thông qua nhiều GV và các chuyên gia, đại diện doanh nghiệp nhằm đảm bảo độ giá trị, độ tin cậy và sự công bằng **[H5.05.03.08]**.

2. Điểm mạnh

Các phương pháp đánh giá được GV sử dụng đa dạng như: bài kiểm tra trong lớp, bài tập nhỏ, bài tiểu luận, bài tập cá nhân về nhà, bài thu hoạch sau các đợt tham quan, kiến tập, bài tập nhóm, điểm thi giữa kỳ, điểm thi cuối kỳ.

Đề thi được GV phụ trách biên soạn, cập nhật và được xem xét bởi Chủ nhiệm Bộ môn, được duyệt bởi BCN Khoa trước khi đưa vào sử dụng.

3. Điểm tồn tại

Khoa chưa có quy định cũng như tiến hành việc độc lập đánh giá sự hài lòng của SV về phương thức kiểm tra đánh giá.

4. Kế hoạch hành động

TT	Nội dung công việc	Đơn vị thực hiện	Thời gian thực hiện	Kết quả sản phẩm dự kiến
1	<p>Khắc phục tồn tại:</p> <p>Kết thúc mỗi môn học trong từng HK, Khoa tiến hành việc khảo sát sự hài lòng của SV về phương thức kiểm tra đánh giá để có thể phân tích mức độ phù hợp với tính đặc thù của ngành học.</p>	VP Khoa Design	Từ năm học 2023-2024	Bảng phân tích, đánh giá sự hài lòng của SV về phương thức kiểm tra đánh giá từng HK
2	<p>Phát huy điểm mạnh:</p> <p>Định kỳ từng năm học, các Bộ môn và Khoa triển khai đánh chất lượng và độ khó của đề thi thông qua thống kê phân tích các kết quả thi của NH để chỉnh sửa và cập nhật.</p>	Khoa chịu trách nhiệm chính, các Bộ môn triển khai	Từ năm học 2023-2024	Họp chuyên ngành về phương pháp đánh giá kết quả học tập.

5. Tự đánh giá Tiêu chí 5.3: Đạt (mức 5/7).

Tiêu chí 5.4. Kết quả đánh giá được phản hồi kịp thời để NH cải thiện việc học tập.

1. Mô tả hiện trạng

QCĐT Trường ĐHCNSG được ban hành như một văn bản pháp quy vừa có tính hướng dẫn vừa là pháp lệnh, dựa vào đó Phòng ĐT và các khoa trong Trường phối hợp thực hiện nhằm đảm bảo quyền lợi tốt nhất cho NH. Tại Khoa Design, công tác học vụ được tuân thủ đúng quy trình theo QCĐT, QCGD, Quy trình Đảm bảo chất lượng và sự hỗ trợ đầy đủ từ Phòng ĐT. Vì vậy, mọi quy định về công bố đánh giá kết quả môn học của NH được chấp hành nghiêm ngặt trong tất cả giai đoạn học tập [H5.05.04.01], [H5.05.04.02] cụ thể:

Đánh giá quá trình: Kết quả đánh giá quá trình học tập của SV được GV thông báo cùng với nhận xét chi tiết, công khai ngay trên lớp trong từng buổi học hay định kỳ theo quy định của GV phụ trách. Điểm quá trình được công bố công khai tại buổi học kết thúc môn học. Cách đánh giá này thể hiện quá trình theo dõi học tập liên tục của NH, qua đó đánh giá tiến độ học tập của SV so với mục tiêu và CDR môn học, điều này giúp SV cải thiện kết quả học tập tốt hơn.

Đánh giá giữa kỳ: Kết quả đánh giá được GV công bố tại lớp, giải đáp thắc mắc và giải quyết trực tiếp khiếu nại của SV (nếu có) ở buổi học kế tiếp sau ngày kiểm tra giữa kỳ (thường là trong vòng một tuần kể từ ngày kiểm tra giữa kỳ). Kết quả đánh giá giữa kỳ khuyến khích SV học tập tốt hơn để có thể cải thiện kết quả học tập môn học, đồng thời cũng phát hiện ra các trường hợp SV không đảm bảo khối lượng học tập, từ đó GV có các quan tâm cần thiết và sâu sát hơn nhằm cải thiện tình hình học tập của SV. Theo quy định tại QCĐT Trường ĐHCNSG, khi đã lên bảng điểm kết thúc môn học thì SV không được khiếu nại phúc khảo điểm quá trình và điểm giữa kỳ, NH phải theo dõi và khiếu nại trực tiếp với GV ngay tại buổi công bố điểm.

Đánh giá cuối kỳ: Bảng điểm thi cuối kỳ được thông báo đến các bên liên quan thông qua tài khoản học tập cá nhân (đối với SV) và bằng tài khoản do Phòng ĐT cung cấp (đối với CVHT và phụ huynh) theo lịch trình chung của Nhà trường. Theo quy định của Nhà trường, GV phải nộp điểm thi cuối kỳ chậm nhất là ngày thứ 08 kể từ ngày thi cuối kỳ để Phòng ĐT tổng hợp và công bố đến các bên liên quan [H5.05.04.03], Thông thường, SV chỉ có thể cải thiện điểm thi cho môn học vừa thi xong ở HK tương ứng của năm học tiếp theo (vì môn học đã mở ở HK này thì sẽ không được mở ở HK kế tiếp). Nếu có thắc mắc về kết quả đánh giá, SV liên hệ trực tiếp Phòng ĐT để được hướng dẫn phúc khảo và khiếu nại kết quả đánh giá. Kết quả phúc khảo cũng được thông báo đến SV theo quy định của Nhà trường.

Các quy định về phản hồi kết quả đánh giá đảm bảo tính công khai và đúng thời hạn. Các quy định này được công bố rõ ràng để GV và NH có thể nắm bắt thông tin liên quan đến kết quả học tập một cách kịp thời. Điều này đặc biệt quan trọng để giúp NH điều chỉnh học tập và nắm bắt các cơ hội cải thiện kết quả. Kết quả học tập và phản hồi của SV về kết quả đánh giá trong từng môn học, từng HK được tổng kết, thống kê và thảo luận ở các cuộc họp giữa lãnh đạo Khoa và Phòng ĐT, giữa lãnh đạo Khoa và GV trong các cuộc họp Khoa tổng kết học kỳ nhằm có những cải thiện kịp

thời về công tác đánh giá và về phản hồi kết quả đánh giá của SV **[H05.05.04.04]**, Theo đó, SV chủ yếu quan tâm nhiều đến mức độ khó dễ của một vài môn học, cách thức để học tốt hơn các môn học đồ án, TTTN, LVTN cũng như các ý kiến về CSVC phục vụ cho việc học tập.

Quá trình phản hồi kết quả đánh giá không chỉ là việc GV thông báo điểm số, mà còn phải kèm theo thông tin chi tiết và đầy đủ về sự tiến bộ và hiệu suất của NH. Tất cả kết quả đánh giá quá trình, giữa kỳ, cuối kỳ đều được cập nhật trong mục kết quả học tập cá nhân của SV trên cổng thông tin đào tạo của Nhà trường, SV có thể dễ dàng tra cứu kết quả đánh giá môn học của cá nhân **[H05.05.04.05]**, Ngoài ra, trong quá trình học SV có quyền đề nghị Phòng ĐT cấp bằng điểm chính thức của một hoặc nhiều học kỳ đã học. Bảng điểm này ghi KQHT cho tất cả các học phần mà SV đã học trong học kỳ mà SV xin cấp bằng điểm **[H05.05.04.06]**.

Thông qua việc khảo sát, các buổi đối thoại giữa SV và Khoa, GV phụ trách môn học hoặc CVHT, SV có thể phản hồi ý kiến về việc đánh giá kết quả học tập. Những ý kiến của SV được ghi nhận, giải đáp và tổng hợp để phục vụ việc cải thiện công tác đánh giá kết quả môn học **[H05.05.04.07]**. Phản hồi về kết quả đánh giá NH không chỉ dừng lại ở việc Nhà trường thông báo kết quả môn học. Thông tin phản hồi này cũng được sử dụng một cách có hiệu quả để cải thiện quá trình học tập. GV và NH cùng nhau thảo luận và áp dụng thông tin phản hồi để xác định các cơ hội cải thiện và nâng cao chất lượng học tập. Cụ thể trong các môn cơ sở ngành và Đồ án chuyên ngành, kết thúc buổi chấm cuối kỳ, sau khi công bố điểm sơ bộ, GVHD phân tích những bài tốt và bài chưa tốt, đánh giá các ưu điểm và hạn chế của một vài đồ án tiêu biểu nhằm giúp NH nhận ra các vấn đề còn tồn tại để khắc phục, đồng thời phát huy các ưu điểm mà NH đã đạt được, từ đó cải thiện việc học tập cho các môn học và đồ án sau này.

2. Điểm mạnh

Quy trình đánh giá kết quả môn học, hình thức thi, kiểm tra, công bố điểm và khiếu nại của SV được Nhà trường xây dựng đầy đủ và chi tiết. Bài kiểm tra, đáp án, kết quả kiểm tra quá trình được phản hồi kịp thời đến NH. Ngay khi có KQHT, NH có thể chủ động trao đổi trực tiếp với GV giảng dạy hoặc phòng ĐT. Điều này giúp NH sớm tiếp nhận đầy đủ thông tin để có kế hoạch cải thiện việc học tập của mình

3. Điểm tồn tại

Nhà trường đã xây dựng quy trình đánh giá kết quả học tập đầy đủ, tuy nhiên, trong quá trình triển khai, việc hoàn tất điểm giữa kỳ của GV trong Khoa để cung cấp cho Phòng ĐT công bố cho SV đôi khi còn chậm trễ so với kế hoạch.

4. Kế hoạch hành động

TT	Nội dung công việc	Đơn vị thực hiện	Thời gian thực hiện	Kết quả sản phẩm dự kiến
1	Khắc phục tồn tại: Khoa đưa ra quy định cụ thể về việc công bố thang điểm và điểm kiểm tra giữa kỳ, kịp thời cung cấp cho Phòng ĐT để thông báo kịp thời cho SV.	VP Khoa Design	Từ năm học 2023-2024	Quy định về việc công bố điểm môn học.
2	Phát huy điểm mạnh: Bảo đảm quy trình đánh giá kết quả môn học được thực hiện nghiêm túc và có sự giám sát nghiêm túc từ các Bộ môn	Khoa Design chịu trách nhiệm chính, các Bộ môn triển khai	Từ năm học 2023-2024	Báo cáo về các trường hợp khiếu nại liên quan đến quy trình đánh giá, công bố điểm.

5. Tự đánh giá Tiêu chí 5.4: Đạt (mức 5/7).

Tiêu chí 5.5. NH tiếp cận dễ dàng với quy trình khiếu nại về kết quả học tập.

1. Mô tả hiện trạng

Mỗi khi bắt đầu một khóa đào tạo, học kỳ, hoặc môn học, Nhà trường cam kết phổ biến một cách đầy đủ và chi tiết các quy định và quy trình liên quan đến khiếu nại kết quả học tập tới tất cả NH. Thông tin này sẽ được cung cấp trước khi khóa học bắt đầu, đảm bảo rằng tất cả NH hiểu rõ về quyền và cách thức khiếu nại trong quá trình học tập. Những thông tin này sẽ giúp SV cảm thấy an tâm và tự tin trong việc được đánh giá và kiểm tra kết quả học tập.

Mỗi NH tại Trường ĐHCNSG đều được cấp một tài khoản điện tử phục vụ cho thông tin học tập. Kết quả học tập từng môn học của NH được thông báo công khai, kịp thời và đúng quy định trên cổng thông tin đào tạo. Đồng thời, cuối mỗi HK (sau quá trình xử lý điểm), mỗi SV sẽ nhận được Bảng điểm cập nhật toàn bộ quá trình học tập của mình [H05.05.05.01].

Quy trình khiếu nại về KQHT của NH được quy định trong Quy định về thi và kiểm tra của Trường [H05.05.01.02] và NH có thể dễ dàng tiếp cận với quy trình này qua nhiều kênh khác nhau như trên website Trường, trên cổng thông tin SV hoặc trong Sổ tay SV [H05.05.05.02].

Trong quá trình học tập, NH được quyền phúc khảo khiếu nại kết quả học tập, cụ thể: Đối với điểm kiểm tra giữa kỳ, GV phải công bố ngay trên lớp ở buổi dạy kế tiếp sau tuần kiểm tra. SV có quyền khiếu nại trực tiếp với GV trực tiếp giảng dạy môn học khi công bố điểm trên lớp để có thể xem xét và điều chỉnh kịp thời, tránh sai sót và đảm bảo tính minh bạch.

- Đối với điểm quá trình, GV phải công bố ngay trên lớp ở buổi dạy kết thúc môn học và SV có quyền khiếu nại trực tiếp với GV tại thời điểm đó.

- Đối với điểm thi kết thúc môn học, NH nếu thấy điểm trên website không chính xác thì có thể làm đơn gửi Phòng ĐT đề nghị phúc khảo. Các BM cùng GV phối hợp với Phòng ĐT để giải quyết cho SV theo đúng quy định. Việc sửa điểm, điều chỉnh điểm môn học do sai sót trong các khâu nhập điểm, chấm điểm hay bất kỳ ở một khâu nào khác, phải được lập biên bản đề nghị sửa điểm và MC kèm theo có chữ ký xác nhận của cán bộ vào điểm và các cán bộ liên quan [H05.05.05.03]. Phòng ĐT chỉ được phép sửa điểm trên hệ thống khi có biên bản, hồ sơ đề nghị của các khoa đào tạo theo đúng quy định như trên. Việc sửa điểm phải được lưu hồ sơ tại phòng ĐT để phục vụ cho công tác kiểm tra, thanh tra khi có yêu cầu của Nhà trường.

Hàng năm, việc khiếu nại về kết quả học tập được xử lý và giải quyết một cách kịp thời và thoả đáng. Tất cả các khiếu nại đều được tiếp nhận và xử lý một cách nhanh chóng và công bằng, đảm bảo rằng những NH có thể yên tâm khiếu nại nếu họ cảm thấy có bất kỳ điều gì không hài lòng trong quá trình đánh giá kết quả học tập. Quá trình này mang lại sự minh bạch và công bằng, giúp đảm bảo quyền lợi của NH và cải thiện chất lượng giáo dục tại Nhà trường.

Trong giai đoạn đánh giá CTĐT ngành TKCN trình độ ĐH (2018 – 2023), Khoa Design đã tiếp nhận thông tin từ Phòng ĐT về xử lý kết quả thi và phúc khảo [H05.05.05.04]. Lý do thay đổi điểm phần lớn là do SV bị ghi chú vắng thi (không nộp bài) vì gặp trục trặc (do đường truyền không ổn định, hệ thống ghi nhận không nhận được bài thi) khi nộp bài thi trực tuyến trong giai đoạn giãn cách xã hội do COVID-19.

Kết quả lấy ý kiến phản hồi từ NH [H05.05.05.05] cũng như kết quả của báo cáo tổng kết công tác SV hàng năm của Nhà trường cho thấy thủ tục khiếu nại và giải quyết khiếu nại kết quả học tập của NH đơn giản, thuận tiện và 100% NH đã được tiếp cận với các quy định, quy trình về khiếu nại kết quả học tập thông qua các thông báo và đội ngũ CVHT. Tất cả các khiếu nại về kết quả học tập đều được giải quyết và xử lý mang lại sự hài lòng cho NH. Nhà trường và Khoa Design cũng liên tục thực hiện việc tiếp thu các ý kiến phản hồi của NH về khiếu nại KQHT qua nhiều kênh khác nhau như qua các buổi sinh hoạt lớp, hội nghị sinh viên cấp Trường, trên cổng thông tin học tập trực tuyến, ... để cải tiến quy trình này nhằm phục vụ yêu cầu khiếu nại về KQHT của NH ngày một tốt hơn

2. Điểm mạnh

Quy trình xử lý phúc khảo, khiếu nại kết quả đánh giá môn học của SV được xây dựng rõ ràng, chi tiết về cách thức thực hiện và thời hạn, giúp GV và SV hiểu rõ nhiệm vụ, quyền lợi của mình. Cách thức xử lý khiếu nại là công khai, minh bạch, đúng quy định nhằm giải đáp thỏa đáng thắc mắc của SV.

3. Điểm tồn tại

SV thực hiện việc khiếu nại kết quả đánh giá môn học chủ yếu là trực tiếp: giữa SV với GV, giữa SV với CVHT, giữa SV với Phòng ĐT, giữa Phòng ĐT với GV hoặc CVHT. Điều này tạo điều kiện cho các bên liên quan gặp nhau và giúp việc khiếu nại được giải quyết nhanh chóng. Tuy nhiên, các kênh thông tin phổ biến khác như email, khiếu nại trực tuyến, hay tài khoản cá nhân SV chưa thường xuyên sử dụng. Việc sử dụng những kênh này có thể tăng tính tiện dụng và hiệu quả của quá trình khiếu nại, đồng thời giúp NH dễ dàng theo dõi được tiến độ xử lý khiếu nại.

4. Kế hoạch hành động

TT	Nội dung công việc	Đơn vị thực hiện	Thời gian thực hiện	Kết quả/ sản phẩm dự kiến
1	<p>Khắc phục tồn tại:</p> <p>Khoa kiến nghị với Nhà trường xây dựng bộ công cụ tiếp nhận và phản hồi việc khiếu nại KQHT trực tuyến để việc xử lý có quy trình và thuận tiện hơn.</p>	Khoa Design, Phòng ĐT.	Từ năm học 2023-2024	Ứng dụng dành cho điện thoại hoặc công cụ tích hợp trong tài khoản SV.
2	<p>Phát huy điểm mạnh:</p> <p>Liên tục tiếp thu các ý kiến phản hồi của NH về khiếu nại KQHT qua nhiều kênh khác nhau, nhằm liên tục cải tiến quy trình hiệu quả hơn.</p>	Khoa Design	Từ năm học 2023-2024	Báo cáo về các trường hợp khiếu nại liên quan đến quy trình đánh giá, công bố, phúc khảo điểm.

5. Tự đánh giá Tiêu chí 5.5: Đạt (mức 5/7).

Kết luận về Tiêu chuẩn 5:

Những điểm mạnh nổi bật: Công tác đánh giá, khiếu nại và giải quyết khiếu nại kết quả môn học được thực hiện chặt chẽ và hệ thống theo quy định và quy trình rõ ràng của Nhà trường. GV được bồi dưỡng kiến thức và kỹ năng về đánh giá kết quả học tập. Việc đánh giá kết quả học tập của SV được thực hiện một cách khách quan, công bằng. Kết quả đánh giá học tập của SV được công bố công khai, minh bạch. Việc khiếu nại kết quả học tập được giải quyết thỏa đáng.

Những điểm tồn tại cơ bản: Chưa tận dụng công nghệ hiện đại để đa dạng hóa và tạo thuận tiện hơn về thủ tục; Việc rà soát, tổng hợp, thống kê, phân tích kết quả đánh giá môn học nhằm cải tiến công tác đánh giá chưa được thường xuyên và khoa học.

Kết quả đánh giá chung Tiêu chuẩn 5: số tiêu chí đạt: 5/5; số tiêu chí chưa đạt: 0/5

Tiêu chuẩn 6. Đội ngũ giảng viên, nghiên cứu viên

Mở đầu

Khoa Design chịu trách nhiệm đào tạo trình độ đại học trong lĩnh vực thiết kế công nghiệp và cung cấp nguồn nhân lực có chuyên môn, phẩm chất, văn hóa, ngoại ngữ, phù hợp với nhu cầu phát triển kinh tế - xã hội của đất nước và xu thế toàn cầu hóa của thế giới. Để thực hiện được điều đó, Khoa Design luôn chú trọng đến công tác xây dựng đội ngũ cán bộ, GV, nghiên cứu viên (NCV) có chất lượng, có chuyên môn trong lĩnh vực thiết kế và xác định rõ đây là một trong những nhân tố quan trọng quyết định chất lượng đào tạo, đáp ứng yêu cầu của CTĐT.

Cùng với Nhà trường, Khoa xây dựng kế hoạch chi tiết về việc phân công công tác giảng dạy, khuyến khích cán bộ, GV, SV tham gia NCKH, nâng cao chất lượng đào tạo. Bên cạnh đó, hằng năm, Khoa luôn tiến hành đánh giá năng lực, khen thưởng GV, NCV đúng quy định nhằm tạo động lực và định hướng cho việc tự nâng cao năng lực của GV và NCV.

Tiêu chí 6.1. Việc quy hoạch đội ngũ giảng viên, nghiên cứu viên (bao gồm việc thu hút, tiếp nhận, bổ nhiệm, bố trí, chấm dứt hợp đồng và cho nghỉ hưu) được thực hiện đáp ứng nhu cầu về đào tạo, nghiên cứu khoa học và các hoạt động phục vụ cộng đồng.

1. Mô tả hiện trạng

Để thực hiện CTĐT, Khoa Design luôn xác định nhiệm vụ quan trọng hàng đầu là công tác tuyển dụng, bồi dưỡng và phát triển đội ngũ CB, GV, NCV. Tác vụ này không chỉ ảnh hưởng lớn đến việc thực hiện thành công mục tiêu phát triển của Khoa, mà còn góp phần vào sự phát triển chung của Nhà trường. Khoa phối hợp với Phòng Hành chính quản trị (HC-QT) để theo dõi chặt chẽ tình hình nhân sự, tham mưu cho Lãnh đạo Nhà trường về công tác tổ chức cán bộ, xây dựng chiến lược phát triển đội ngũ gắn liền với chiến lược phát triển của Trường dựa trên những kế hoạch phát triển dài hạn, trung hạn **[H06.06.01.01]**.

Hàng năm, Trường thực hiện việc xem xét và điều chỉnh đội ngũ cán bộ, công chức, và viên chức, áp dụng kế hoạch tuyển dụng bổ sung để gia tăng số lượng GV, NCV và nhân viên cho các đơn vị **[H06.06.01.02]**. Quá trình tuyển dụng cán bộ luôn

căn cứ vào nhu cầu cụ thể của các Bộ môn và Khoa. Từ chiến lược phát triển STU thời kỳ 2012 – 2017 và tầm nhìn 2020; chiến lược phát triển Trường giai đoạn 2020 – 2025 và tầm nhìn 2030 [H06.06.01.01] các đơn vị đề xuất nhu cầu tuyển dụng, vị trí việc làm và thông qua Phòng HC-QT đề nghị Nhà trường phê duyệt. Kế hoạch tuyển chọn, danh sách ứng viên, danh sách những người trúng tuyển được công bố công khai trên website của Nhà trường và các phương tiện thông tin đại chúng [H06.06.01.03]. Khoa Design đã tuyển được các GV là những người tốt nghiệp từ các trường nổi tiếng trong và ngoài nước [H06.06.01.04]. Bên cạnh đó, Kế hoạch phát triển nhân sự của Trường đã đạt được một số kết quả cụ thể:

Giai đoạn 2012 – 2017 và tầm nhìn 2020 về nguồn nhân lực 2017 đạt 80% sau đại học, 20% tiến sĩ, 40% có thể giao tiếp bằng tiếng nước ngoài; năm 2020 đạt 100% sau đại học, 25% tiến sĩ, 100% có thể giao tiếp bằng tiếng nước ngoài.

Giai đoạn 2020 – 2025 và tầm nhìn 2030 khi được HĐQT phê duyệt và ban hành có các chỉ tiêu công tác tổ chức, cán bộ, đội ngũ được thiết lập như sau: kiện toàn BGH, lãnh đạo các đơn vị theo hướng trẻ hóa đội ngũ, cơ cấu Ban lãnh đạo được trẻ hóa; duy trì, ổn định đội ngũ giáo viên cơ hữu (GVCH) theo quy mô đào tạo, tăng tỷ lệ giảng viên trình độ tiến sĩ, giảng viên được nâng cao trình độ ngoại ngữ và đạt chuẩn theo quy định; xây dựng cơ chế tuyển dụng thu hút và trọng dụng nhân tài đặc biệt là những cán bộ khoa học và quản lý có uy tín trong và ngoài nước.

Các vị trí và phân bổ cán bộ mới tuyển dụng luôn tuân thủ theo chuyên môn và lĩnh vực đào tạo của họ, dựa trên đề xuất từ các đơn vị sử dụng nhân sự [H06.06.01.02]. Nhà trường đã ban hành và triển khai thực hiện tốt Quy định tiêu chuẩn tuyển chọn cán bộ, công chức, viên chức vào công tác tại Trường. Quy định này đảm bảo quá trình tuyển dụng diễn ra một cách chặt chẽ, minh bạch, và theo tinh thần cải cách hành chính, từ đó tránh được những phiền hà, tiêu cực và được người đến dự tuyển, toàn bộ cán bộ, công chức của Trường đồng tình ủng hộ [H06.06.01.05].

Nhà trường đã bổ nhiệm được những cán bộ có uy tín, có năng lực quản lý vào các vị trí công tác. Nhân sự toàn khoa hiện tại có 34 GV-CB, trong đó có 01 PGS.TS, 05 TS, 24 ThS và 04 ĐH [H06.06.01.06].

Công tác tổ chức cán bộ, các giải pháp tuyển dụng, bồi dưỡng, phát triển đội ngũ cán bộ, công chức; quy hoạch bổ nhiệm cán bộ quản lý nhằm thực hiện tốt mục tiêu

của Nhà trường [H06.06.01.06], [H06.06.01.02]. Ngoài ra, việc quan tâm, bồi dưỡng nâng cao trình độ chuyên môn, nghiệp vụ với GV được Khoa Design thường xuyên thực hiện. Nhà trường và Khoa đã đưa ra kế hoạch số lượng cán bộ, viên chức được cử đi đào tạo, bồi dưỡng nâng cao chuyên môn nghiệp vụ [H06.06.01.07].

Định kỳ, Nhà trường và Khoa phối hợp Phòng ĐT tiến hành khảo sát lấy ý kiến NH để nâng cao chất lượng giảng dạy của GV. Kết quả cho thấy đội ngũ GV của Khoa đáp ứng tốt với nhu cầu đào tạo, NCKH và phục vụ cộng đồng [H06.06.01.08], [H06.06.01.09].

2. Điểm mạnh

Đối với đội ngũ GV, Khoa Design luôn quan tâm đến việc nâng cao trình độ chuyên môn nghiệp vụ, lập kế hoạch GV được cử đi đào tạo bồi dưỡng, nâng cao chuyên môn nghiệp vụ. Ngoài ra từ kết quả khảo sát lấy ý kiến NH cho thấy đội ngũ GV của Khoa đáp ứng tốt nhu cầu đào tạo, NCKH và phục vụ cộng đồng.

3. Điểm tồn tại

Công tác cải thiện, nâng cao trình độ, chuyên môn nghiệp vụ GV, CBNV trong Khoa chưa được thực hiện đồng bộ. Khả năng ngoại ngữ của nhiều GV còn hạn chế. Năng lực NCKH chưa đồng đều trong đội ngũ cán bộ Khoa. Thiếu hụt GV có trình độ TS trở lên và chủ yếu TS ở độ tuổi trên 60. Việc quy hoạch đội ngũ GV còn chậm và chưa có tính đột phá. Công tác phát triển đội ngũ nhân sự giảng dạy đáp ứng yêu cầu mở ngành mới tuy có nhận được sự quan tâm của lãnh đạo Nhà trường nhưng chưa thực sự đáp ứng được tiến độ đề ra.

4. Kế hoạch hành động

TT	Nội dung công việc	Đơn vị thực hiện	Thời gian thực hiện	Kết quả/ Sản phẩm dự kiến
1	Khắc phục tồn tại: Xây dựng lộ trình nâng cao năng lực ngoại ngữ và chính sách hỗ trợ nhằm tăng tỉ lệ TS của GV trong Khoa.	Khoa Design, Phòng HC-QT	Từ năm học 2023-2024	Bảng thống kê năng lực ngoại ngữ của GV và danh sách nghiên cứu sinh của Khoa hàng năm.

2	Phát huy điểm mạnh: Tiếp tục thực hiện việc rà soát, quy hoạch, thúc đẩy đội ngũ GV chủ động thực hiện nhiệm vụ ĐT và NCKH.	Khoa Design, Phòng HC-QT	Từ năm học 2023-2024	Khoa xây dựng chính sách dài hạn để thu hút đội ngũ kế thừa, đáp ứng mở ngành mới.
---	---	--------------------------	----------------------	--

5. *Tự đánh giá Tiêu chí 6.1: Đạt (mức 5/7).*

Tiêu chí 6.2. Tỷ lệ giảng viên/NH và khối lượng công việc của đội ngũ giảng viên, nghiên cứu viên được đo lường, giám sát làm căn cứ cải tiến chất lượng hoạt động đào tạo, nghiên cứu khoa học và các hoạt động phục vụ cộng đồng.

1. Mô tả hiện trạng

Trong cơ cấu tổ chức, Ban chủ nhiệm Khoa Design có 01 Trưởng khoa, 01 Phó trưởng khoa. Khoa có 4 bộ môn: Bộ môn Thiết kế Đồ họa, Bộ môn Thiết kế Nội thất, Bộ môn Thiết kế Sản phẩm và Bộ môn Thiết kế Thời trang. Với tổng số cán bộ viên chức của Khoa là 34 người, trong đó có 31 GV, 01 Trợ lý giáo vụ khoa, 01 Thư ký khoa, 01 kỹ thuật viên. Trong 34 GV của Khoa có 01 PGS.TS (2,94%), 05 TS (14,71%), 24 ThS (70,58%) và 04 ĐH (11,77%). Đội ngũ GV cơ hữu tận tâm, đảm bảo tỷ lệ giờ dạy trung bình và vượt chuẩn, bên cạnh đội ngũ đó còn có sự hỗ trợ từ các Khoa, phòng ban liên quan, và sự tham gia giảng dạy của các GV, các nhà khoa học đến từ các trường ĐH khác, Khoa luôn đảm bảo tỷ lệ quy đổi SV/GV trong các năm học [H06.06.02.01]. (Xem mục 35 - Phụ lục 1)

Đội ngũ GV ở các BM có cơ cấu hợp lý về trình độ và độ tuổi, có đủ năng lực thực hiện nhiệm vụ chuyên môn theo đúng quy định, theo mô tả công việc của GV. Khối lượng công việc của GV, nghiên cứu viên được thực hiện trong quy chế. Mỗi năm số giờ chuẩn dạy của mỗi GV 280, số giờ NCKH là 100; số giờ chuẩn dạy của phó giáo sư (PGS) là 320, số giờ NCKH là 120; ngoài ra, GV còn tham gia các công tác tại khoa và trường [H06.06.02.02].

Các GV cơ hữu không chỉ thực hiện tốt công tác đào tạo mà còn tham gia hiệu quả các hoạt động NCKH. Kết quả NCKH của các cán bộ GV được tính giờ chuẩn quy đổi một cách cụ thể như: Viết soạn sách bằng tiếng Anh do nhà xuất bản có

thương hiệu nước ngoài xuất bản được tính từ 300 đến 1000 tiết chuẩn; viết soạn sách giáo trình do nhà xuất bản trong nước xuất bản được tính 150 tiết chuẩn/tín chỉ; tham gia NCKH đề tài cấp nhà nước được tính 900 tiết chuẩn/ đề tài, đề tài cấp bộ và tương đương được tính 600 tiết chuẩn/đề tài; đề tài cấp cơ sở và tương đương được tính 300 tiết chuẩn/đề tài; các bài báo đăng tạp chí trong nước được tính 200 giờ chuẩn, các bài báo đăng tạp chí nước ngoài được tính 400 giờ chuẩn. Ngoài ra, các hoạt động cộng đồng như Seminar/ Hội thảo được tính quy đổi tương đương 35 giờ chuẩn nếu báo cáo bằng tiếng Việt và 55 giờ chuẩn nếu báo cáo bằng tiếng Anh **[H06.06.02.03]**.

Các hoạt động chuyên môn nghiệp vụ khác đều được tính giờ chuẩn quy đổi đảm bảo thúc đẩy tinh thần làm việc của CB-NV **[H06.06.02.01]**. Trong 5 năm qua, khối lượng, thời gian làm việc, định mức giờ chuẩn của GV Khoa Design được thực hiện theo Quyết định số 64/2008/QĐ-BGDĐT về ban hành quy định chế độ làm việc đối với GV và Thông tư 47/2014/TT- BGDĐT về quy định chế độ làm việc đối với GV. GV phải đảm nhiệm khối lượng tối thiểu về giảng dạy là 280 tiết/năm và về NCKH là 170 tiết/năm **[H06.06.02.03]**.

Định kỳ hàng tháng và mỗi năm học, việc thực hiện khối lượng giảng dạy và NCKH cũng như các hoạt động chuyên môn, nhiệm vụ khác được thực hiện thông qua đánh giá kết quả hoạt động để hưởng thu nhập tăng thêm và xếp loại thi đua **[H06.06.02.04]**.

Căn cứ vào nhiệm vụ của GV theo quy chế và khối lượng công việc thực tế, trưởng nhóm phân công giảng dạy cho GV. Việc hoàn thành khối lượng và chất lượng giảng dạy của mỗi GV được giám sát, đánh giá bởi các sinh viên và các Phòng ban liên quan như: Ban Thanh tra giám sát thời gian giảng dạy của GV theo TKB và tổng kết việc thực hiện khối lượng giảng dạy của mỗi GV theo từng tuần và HK **[H06.06.02.05]**; Phòng Đào tạo lập bảng tổng hợp theo dõi khối lượng công việc của GV theo giờ chuẩn **[H.06.06.02.01]**; Sinh Viên thực hiện phiếu khảo sát môn học mỗi cuối HK **[H.06.06.02.06]**.

Về cơ bản, toàn thể GV-NCV trong Khoa đều hoàn thành nhiệm vụ được giao. Bên cạnh đó, có một số GV dạy vượt giờ chuẩn **[H.06.06.02.04]**. Khoa Design có đủ số lượng GV đảm bảo tiêu chuẩn để thực hiện CTĐT và NCKH trong giai đoạn hiện nay cũng như phù hợp với mục tiêu và chiến lược phát triển của Nhà trường.

Điểm mạnh

Khoa Design có đủ đội ngũ GV cơ hữu và thỉnh giảng, đáp ứng tỷ lệ SV/GV theo quy định hiện hành. Khối lượng công việc của từng GV ngành TKCN theo đúng quy định của Bộ GD&ĐT. Hoạt động giám sát khối lượng công việc GV được tiến hành chặt chẽ, công khai, góp phần nâng cao chất lượng ĐT, NCKH và phục vụ cộng đồng.

2. Điểm tồn tại

Mặc dù tỷ lệ NH/GV đáp ứng đúng theo quy định nhưng một số GV cơ hữu của Khoa còn thiếu tiết dạy, trong khi số khác lại vượt chuẩn khá cao, hoạt động NCKH có nhiều tích cực nhưng chưa đồng đều đến toàn thể GV trong Khoa.

3. Kế hoạch hành động

TT	Nội dung công việc	Đơn vị thực hiện	Thời gian thực hiện	Kết quả/ Sản phẩm dự kiến
1	<p>Khắc phục tồn tại:</p> <p>Cân đối khối lượng giảng dạy giữa các GV trong Khoa.</p> <p>Đôn đốc GV tham gia nghiên cứu khoa học và các hoạt động phục vụ cộng đồng.</p>	Khoa Design	Từ năm học 2023-2024 đến 2029-2030	<p>Quy hoạch nhân sự đến 2030, xây dựng các chỉ số đánh giá hiệu quả, đồng thời đề xuất GV, NCV học tập nâng cao trình độ.</p> <p>Tổng hợp khối lượng giảng dạy hàng năm.</p>
2	<p>Phát huy điểm mạnh:</p> <p>Khoa Design tiếp tục duy trì tỷ lệ SV/GV theo đúng quy định của Bộ GD&ĐT.</p>	Khoa Design	Từ năm học 2023-2024	Hiện tại, Khoa có đủ số lượng GV đảm bảo tiêu chuẩn để thực hiện CTĐT.

4. Tự đánh giá Tiêu chí 6.2: Đạt (mức 5/7).

Tiêu chí 6.3. Các tiêu chí tuyển dụng và lựa chọn giảng viên, nghiên cứu viên (bao gồm cả đạo đức và năng lực học thuật) để bổ nhiệm, điều chuyển được xác định và phổ biến công khai.

1. Mô tả hiện trạng

Để đảm bảo tuyển được GV có đủ phẩm chất đạo đức, đáp ứng được chuyên môn nghiệp vụ thì Nhà trường đã xây dựng và ban hành hướng dẫn thực hiện quy trình về công tác tuyển dụng kèm theo Quyết định số 232/QĐ-DSG-HCQT ngày 25/12/2015 của Hiệu trưởng **[H06.06.01.05]**. Căn cứ vào yêu cầu thực tế của Khoa, BCN Khoa sẽ thảo luận với Ban giám hiệu về việc tuyển GV mới với các yêu cầu thích hợp, sau đó Phòng HC-QT ra thông báo tuyển dụng & tiếp nhận hồ sơ ứng viên. Phòng HC-QT phối hợp với Khoa tiến hành sơ tuyển hồ sơ, xét chọn các hồ sơ đạt yêu cầu và lên lịch mời phỏng vấn ứng viên. Kết quả phỏng vấn được Phòng HC-QT tổng hợp báo cáo lên Ban Giám Hiệu phê duyệt, Phòng HC-QT sẽ thông báo kết quả cho đơn vị đề xuất và ứng viên trúng tuyển **[H06.06.01.03]**.

Các cá nhân khi đăng ký dự tuyển vào làm GV của Nhà trường phải đảm bảo các quy định chung quy định tại Điều 22 của Luật Viên chức năm 2010 và Điều 4 của Nghị định 29/2012/NĐ-CP về tuyển dụng, sử dụng và quản lý viên chức. Các tiêu chí tuyển dụng GV (bao gồm cả đạo đức và năng lực chuyên môn) được xác định rõ ràng, cụ thể và được phổ biến công khai trên trang điện tử của trường. Về trình độ chuyên môn, ưu tiên ứng viên có học vị từ ThS trở lên, đúng chuyên ngành, phù hợp với nhu cầu tuyển dụng; có chứng chỉ bồi dưỡng nghiệp vụ sư phạm; ngoài ra có trình độ ngoại ngữ và tin học đáp ứng yêu cầu giảng dạy; phẩm chất đạo đức tốt **[H06.06.01.05]**. Khi đã trúng tuyển, ứng viên phải trải qua thời gian tập sự theo quy định. Sau khi hoàn thành thời gian thử việc và đạt được các yêu cầu của Trường và Khoa Design, người tập sự sẽ được chính thức ký hợp đồng vào ngạch GV, theo đó số lượng GV đã được tuyển dụng trong giai đoạn 2018-2023 như sau: Năm 2018: 04 GV tỷ lệ: 12,12%; năm 2019: 01 GV, tỷ lệ 3,13%; năm 2020: 0 GV, tỷ lệ: 0%; năm 2021: 0 GV, tỷ lệ: 0%; năm 2022: 04 GV, tỷ lệ:15,38%; năm 2023: 08 GV, tỷ lệ:29,63% **[H06.06.01.05]**.

Việc bổ nhiệm GV, luôn tuân thủ các quy định, trong đó luôn chú trọng công tác giảng dạy, NCKH và hoạt động cộng đồng **[H06.06.03.01]**.

2. Điểm mạnh

Việc tuyển dụng GV hàng năm được tiến hành một cách nghiêm túc, tuân theo tất cả các quy định và luật lệ về viên chức, cũng như các quy định của nghị định về tuyển dụng, sử dụng và quản lý viên chức, và theo hướng dẫn của Nhà trường dựa trên các tiêu chí tuyển dụng rõ ràng và cụ thể. Quyết định bổ nhiệm vào ngạch và các vị trí quản lý cũng được thực hiện đúng theo quy định của Nhà trường.

3. Điểm tồn tại

Thông tin tuyển dụng chưa thật sự phổ biến và đa dạng. Khoa gặp không ít khó khăn trong việc tuyển dụng được GV có học vị cao, đặc thù là ngành TKCN nên việc tuyển dụng GV đúng chuyên ngành có học vị gặp nhiều khó khăn.

4. Kế hoạch hành động

TT	Nội dung công việc	Đơn vị thực hiện	Thời gian thực hiện	Kết quả/ Sản phẩm dự kiến
1	Khắc phục tồn tại: Khoa Design đề xuất Nhà trường có chính sách hấp dẫn và đặc thù để thu hút các ứng viên có năng lực chuyên môn giỏi, yêu nghề ứng tuyển vào Khoa.	Khoa Design và Phòng HC-QT	Từ năm học 2023-2024	Chính sách tuyển dụng công khai và thu hút. Cơ chế đặc thù tuyển dụng và giữ người giỏi.
2	Phát huy điểm mạnh: Thực hiện công tác tuyển dụng và bổ nhiệm đối với GV theo đúng quy định và phổ biến công khai cho những đối tượng có nhu cầu thi tuyển vào làm công tác giảng dạy tại các BM trong khoa Design.	Khoa Design, Phòng HC-QT	Từ năm học 2023-2024	Duy trì và nâng cao chất lượng đội ngũ, đánh giá hiệu quả hàng năm thông qua báo cáo cuối mỗi năm học của GV.

5. Tự đánh giá Tiêu chí 6.3: Đạt (mức 5/7).

Tiêu chí 6.4. Năng lực của đội ngũ giảng viên, nghiên cứu viên được xác định và được đánh giá.

1. Mô tả hiện trạng

Năng lực của đội ngũ GV, NCV Khoa được xác định theo Thông tư số 40/2020/TT-BGDĐT của bộ GD&ĐT về kinh nghiệm giảng dạy, năng lực nghiên cứu, kỹ năng giao tiếp và truyền đạt cũng như các quy định cụ thể về tiêu chuẩn GV do nhà Trường ban hành. Ngoài ra năng lực của đội ngũ giảng viên, nghiên cứu viên được quy định cụ thể trong các văn bản của Bộ GDĐT, Quy chế tổ chức hoạt động, Quy chế giảng dạy của nhà trường [H06.06.01.05]. Về cơ bản, GV Khoa đáp ứng tốt các tiêu chuẩn về giảng dạy, NCKH, ngoại ngữ, tin học, nghiệp vụ sư phạm theo quy định [H06.06.01.03], [H06.06.01.04].

Ngoài ra, năng lực của GV trong giảng dạy được đánh giá bằng phản hồi của SV thông qua phiếu khảo sát sau khi kết thúc môn học. Đánh giá của SV phản ánh chi tiết năng lực GV từ tác phong, phương pháp giảng dạy, kỹ năng truyền đạt kiến thức cho đến phương pháp đánh giá môn học. Kết quả đánh giá cho thấy hầu hết đội ngũ GV có năng lực và hoạt động giảng dạy đáp ứng được nhu cầu học tập của SV [H06.06.02.06].

Các chứng chỉ ngoại ngữ, tin học của GV cũng được yêu cầu cập nhật thường xuyên nhằm đáp ứng yêu cầu đào tạo, nghiên cứu theo quy định. Nhà trường hỗ trợ chi phí học và thi chứng chỉ tin học, cho GV và CB-NV của Khoa [H06.06.01.03].

Cuối năm, mỗi GV viết báo cáo tự đánh giá kết quả công tác dạy học, NCKH, mức độ hoàn thành nhiệm vụ được giao. Sau đó, thông qua họp bình xét toàn Khoa để đánh giá bình bầu các danh hiệu lao động tiên tiến, chiến sỹ thi đua cấp cơ sở, giấy khen của Hiệu trưởng. Kết quả bình xét cấp Khoa sẽ trình lên Hội đồng thi đua khen thưởng của Trường xem xét ra quyết định công nhận và khen thưởng (với các danh hiệu: Chiến sỹ thi đua, Lao động tiên tiến, Giấy khen hiệu trưởng, Giảng viên tiêu biểu) dựa vào việc hoàn thành các nhiệm vụ được giao, không vi phạm các nội quy, quy chế của Trường và Khoa, bảng tổng hợp các thành tích cá nhân trong suốt năm học ở cả lĩnh vực giảng dạy và hoạt động chuyên môn nghề nghiệp, cùng các kết quả NCKH [H06.06.04.01].

2. Điểm mạnh

Đội ngũ GV, NCV Khoa Design có kiến thức chuyên môn sâu rộng, có kinh nghiệm thực tiễn, vừa giảng dạy vừa tham gia hoạt động doanh nghiệp nên áp dụng kiến thức lý thuyết vào thực tế một cách hiệu quả. Hơn nữa, đội ngũ GV trẻ năng động, thường xuyên cập nhật xu hướng, đổi mới trong phương pháp giảng dạy tạo điều kiện cho sinh viên phát triển ý tưởng mới và giải quyết vấn đề theo cách sáng tạo.

3. Điểm tồn tại

Năng lực của GV chưa được xác định cụ thể, đầy đủ cho các chuyên ngành, hiện chỉ xây dựng cho nhóm GV kiêm nhiệm quản lý. Cần xây dựng nền tảng cải tiến chất lượng cho các hoạt động tuyển dụng, đào tạo, bồi dưỡng đội ngũ theo đúng định hướng, chiến lược của Trường.

4. Kế hoạch hành động

TT	Nội dung công việc	Đơn vị thực hiện	Thời gian thực hiện	Kết quả/ Sản phẩm dự kiến
1	Khắc phục tồn tại: Xây dựng năng lực cụ thể cho các nhóm, động viên và thúc đẩy việc NCKH trong đội ngũ GV. Quan tâm đúng mức, ghi nhận các kết quả NCKH của GV khi bình xét thi đua .	Khoa Design, Phòng QLKH&S ĐH	Từ năm học 2023-2024	Kết quả NCKH của GV được đưa vào tiêu chí xét thi đua. Đề xuất các chính sách hỗ trợ, tạo điều kiện để GV có động lực, tận tâm thực hiện nhiệm vụ.
2	Phát huy điểm mạnh: Công tác đánh giá thực hiện toàn diện, thông qua nhiều kênh, nhiều đối tượng nhằm đạt kết quả chính xác, khách quan.	Khoa Design, Phòng ĐT	Từ năm học 2023-2024	Bảng mô tả công việc các vị trí trong Khoa và các chỉ số đánh giá hiệu quả hoạt động.

5. Tự đánh giá Tiêu chí 6.4: Đạt (mức 5/7).

Tiêu chí 6.5. Nhu cầu về đào tạo và phát triển chuyên môn của đội ngũ giảng viên, nghiên cứu viên được xác định và có các hoạt động triển khai để đáp ứng nhu cầu đó.

1. Mô tả hiện trạng

Nhà trường có hệ thống văn bản khuyến khích GV, NCV tham gia các khoá học nâng cao trình độ nghiệp vụ, phát triển chuyên môn. Ngoài ra, Nhà trường còn có đề án xây dựng đội ngũ đáp ứng yêu cầu nâng cao chất lượng đào tạo, NCKH và hội nhập quốc tế, có chính sách ưu đãi về tài chính, có ưu đãi về giờ giảng.

Vào cuối mỗi năm học, theo kế hoạch chung của Trường, Khoa Design thực hiện dự trù kinh phí hoạt động cho năm tiếp theo. Theo đó, các Bộ môn sẽ xây dựng dự trù kinh phí cụ thể cho từng hạng mục, trong đó có những dự trù về kinh phí cử GV, NCV tham gia các khoá học nâng cao năng lực, phát triển chuyên môn, và kinh phí tổ chức các hoạt động bồi dưỡng cụ thể. Những dự trù này được xây dựng dựa trên khảo sát/đánh giá nhu cầu đào tạo/bồi dưỡng chuyên môn, nghiệp vụ của đội ngũ GV, NCV trong từng Bộ môn. Những dự trù này được Khoa xem xét, tổng hợp và đưa vào bản dự trù kinh phí hoạt động của Khoa hàng năm.

Vào khoảng tháng 12 hàng năm, Khoa xây dựng kế hoạch tài chính cho năm tiếp theo, trong đó có các nội dung dự trù kinh phí cho việc đào tạo, phát triển chuyên môn của đội ngũ GV, NCV. Với những đề xuất về các khoá học nâng cao năng lực, phát triển chuyên môn, và kinh phí tổ chức các hoạt động bồi dưỡng cụ thể của từng GV, NCV và Bộ môn phù hợp với định hướng phát triển của Khoa, đáp ứng yêu cầu của CTĐT sẽ được Khoa đề cử Nhà trường xét duyệt và tạo điều thuận lợi để thực hiện ở năm học tiếp theo. Theo đó, nhiều GV, NCV của Khoa đã đề nghị và được Khoa chấp thuận tham gia các khóa học bổ trợ, cập nhật kiến thức trên cơ sở phù hợp với chiến lược phát triển của Khoa và Nhà trường [H06.06.01.07]. Ngoài ra, Khoa Design luôn khuyến khích, động viên GV trẻ đi học ThS, nghiên cứu sinh [H06.06.01.01], [H06.06.05.01]. Mặt khác, Nhà trường thường xuyên tổ chức các buổi báo cáo chuyên đề nhằm hỗ trợ GV cập nhật kiến thức, nâng cao trình độ như: chuyên đề NCKH, kỹ năng viết và đăng bài tạp chí có uy tín, tập huấn chuyên đề đánh giá CĐR-thiết kế CTĐT và thiết kế đề cương chi tiết, đánh giá hiệu quả học tập, ... [H06.06.05.02].

Do ảnh hưởng tình hình dịch bệnh COVID-19 trong thời gian dài Tp.HCM bị phong tỏa, giãn cách,.. không thể tổ chức dạy học trực tiếp như thường lệ nhưng nhờ có kế hoạch phù hợp Nhà trường đã nhanh chóng ký hợp đồng mua bản quyền phần mềm dạy trực tuyến (phần mềm Zoom) và tiến hành tập huấn cho toàn bộ GV trong Trường cũng như SV để chuyển đổi sang hình thức dạy và học trực tuyến nhằm không gián đoạn việc dạy và học **[H06.06.05.03]**.

Nhà trường đã ban hành quy trình hỗ trợ kinh phí và khuyến khích các GV tham gia các hội thảo khoa học trong nước và quốc tế, các CTĐT về khởi nghiệp, NCKH, hỗ trợ kinh phí cho GV thi các chứng chỉ CNTT cơ bản và nâng cao cho toàn bộ GV và NV. Những GV và CB-NV có tên trong danh sách đề xuất tham gia các khóa học đều tham gia tốt **[H06.06.03.01]**, **[H06.06.05.02]**, **[H06.06.05.04]**.

Trong kế hoạch tài chính hàng năm, Khoa có dự trù kinh phí cho việc đào tạo nhân lực, phát triển chuyên môn cho CB, GV và NV **[H06.06.01.02]**, **[H06.06.05.05]**. Bên cạnh các khóa ĐT đã và đang được thực hiện, Khoa khuyến khích GV học tập nâng cao nghiệp vụ chuyên môn và tạo điều kiện như hỗ trợ học phí từ phía Nhà trường, giảm tiết chuẩn cho GV thực hiện nghiên cứu sinh **[H06.06.05.06]**.

Kết quả thực hiện kế hoạch đào tạo và bồi dưỡng GV được tổng hợp hàng năm thông qua việc khảo sát tại Khoa và toàn Trường về sự hài lòng của GV, CB-NV về môi trường làm việc tại trường **[H06.06.01.08]**.

2. Điểm mạnh

Việc đào tạo và phát triển đội ngũ GV luôn được Khoa xác định và thực hiện phù hợp với yêu cầu thực tiễn, đáp ứng được định hướng phát triển chung của Ngành TKCN và Nhà trường.

GV tham gia làm nghiên cứu sinh và các khóa đào tạo khác luôn được Khoa và Nhà trường quan tâm hỗ trợ, kịp thời, tạo điều kiện tối đa để GV có được kết quả tốt.

3. Điểm tồn tại

Khoa chưa thực hiện thường xuyên việc khảo sát nhu cầu đào tạo của GV. Một số hạn chế khi GV tham gia các khóa học nâng cao chuyên môn nhưng không được hỗ trợ từ trường do bên đào tạo không đủ thủ tục giải chi theo yêu cầu như hóa đơn thuế,...

Việc hỗ trợ GV tham gia hội thảo khoa học/ bài viết công bố quốc tế vẫn chưa linh hoạt theo thực tế, còn theo quy trình nội bộ.

4. Kế hoạch hành động

TT	Nội dung công việc	Đơn vị thực hiện	Thời gian thực hiện	Kết quả/ Sản phẩm dự kiến
1	<p>Khắc phục tồn tại:</p> <p>Khoa tổ chức khảo sát nhu cầu đào tạo hàng năm của GV trong Khoa.</p> <p>Xây dựng kế hoạch khắc phục hiện trạng thiếu khối lượng NCKH cho GV, NCV</p>	Khoa Design	Từ năm học 2023-2024	<p>Kết quả khảo sát nhu cầu đào tạo hàng năm của Khoa.</p> <p>Kế hoạch khắc phục hiện trạng thiếu khối lượng NCKH cho GV, NCV</p>
2	<p>Phát huy điểm mạnh:</p> <p>Khoa Design tiếp tục khuyến khích, hỗ trợ và tạo điều kiện để các GV đi học tập đặc biệt là ở nước ngoài.</p>	Khoa Design	Từ năm học 2023-2024	Khoa có chính sách giảm giờ dạy cho GV thực hiện nghiên cứu sinh trong nước.

5. Tự đánh giá Tiêu chí 6.5: Đạt (mức 5/7).

Tiêu chí 6.6. Việc quản trị theo kết quả công việc của giảng viên, nghiên cứu viên (gồm cả khen thưởng và công nhận) được triển khai để tạo động lực và hỗ trợ cho đào tạo, nghiên cứu khoa học và các hoạt động phục vụ cộng đồng.

1. Mô tả hiện trạng

Việc quản trị theo kết quả công việc của GV được triển khai theo kế hoạch, công khai định kỳ hàng năm, và đánh giá kết quả công việc của GV được quy định cụ thể trong QCGD, quy chế về khoa học công nghệ và các quy định khác theo chức danh

GV [H06.06.03.01], [H06.06.02.01]. GV hoàn thành tốt nhiệm vụ được giao và có công bố kết quả NCKH trên các tạp chí khoa học có uy tín, có chỉ số trích dẫn cao được khen thưởng theo quy định [H06.06.06.01], [H06.06.06.02].

Đề tạo động lực cho GV trong công tác NCKH và phục vụ cộng đồng, Khoa Design thực hiện theo quy chế hoạt động khoa học và công nghệ của Nhà trường.

Mỗi cuối năm, trên cơ sở nhiệm vụ được giao, GV tự đánh giá mức độ hoàn thành nhiệm vụ, sau đó, thông qua buổi họp toàn Khoa để đánh giá bình chọn các danh hiệu lao động cho GV. Kết quả bình xét cấp Khoa sẽ trình lên Hội đồng thi đua khen thưởng của Trường xem xét ra quyết định công nhận và khen thưởng [H06.06.04.01]. Nhà trường thực hiện khảo sát sự hài lòng của GV về việc đánh giá và quyết định thi đua khen thưởng. Bảng khảo sát đề cập nhiều khía cạnh từ chế độ lương bổng và phúc lợi, về cơ hội đào tạo và thăng tiến, về điều kiện và công tác hỗ trợ giảng dạy/nghiên cứu, ... Kết quả khảo sát, GV hài lòng với kết quả đánh giá và quyết định thi đua khen thưởng của Khoa và Nhà trường [H06.06.01.08].

GV hoàn thành tốt nhiệm vụ được giao, tham gia NCKH, viết giáo trình, sách chuyên khảo phục vụ dạy và học, ngoài việc được quy đổi điểm về NCKH, còn được ghi nhận tương xứng bằng các danh hiệu chiến sỹ thi đua, lao động tiên tiến, giảng viên tiêu biểu, giấy khen của Hiệu trưởng [H06.06.04.01].

2. Điểm mạnh

Quy trình, quy định về quản trị theo kết quả công việc của GV, được Nhà trường ban hành rõ ràng cụ thể và được triển khai đồng bộ, công khai và minh bạch. Đồng thời Nhà trường đánh giá kết quả hoàn thành nhiệm vụ, khen thưởng, tạo ra động lực cho GV trong giảng dạy và NCKH nhằm nâng cao hiệu quả quản lý.

3. Điểm tồn tại

Một số môn cơ sở ngành có số tiết dạy ít nên việc đánh giá theo kết quả, khối lượng công việc cho thấy GV còn thiếu khối lượng giảng dạy quy đổi tiết chuẩn trong năm học.

Nhiệm vụ GV về hoạt động phục vụ cộng đồng chưa được chú trọng đúng mức.

Việc viết giáo trình môn học chưa triển khai đồng bộ trong GV.

4. Kế hoạch hành động

TT	Nội dung công việc	Đơn vị thực hiện	Thời gian thực hiện	Kết quả/ Sản phẩm dự kiến
1	<p>Khắc phục tồn tại:</p> <p>Khoa xây dựng kế hoạch phân công GV giảng dạy đồng thời nhiều môn học, linh hoạt phối hợp, san sẻ khối lượng giảng dạy đồng đều giữa các GV.</p> <p>Khuyến khích GV tham gia vào các hoạt động NCKH và phục vụ cộng đồng.</p>	Khoa Design	Từ năm học 2023-2024	<p>Hiện tại, mỗi GV trong Khoa đều có thể giảng dạy nhiều môn khác nhau.</p> <p>Kết quả hoạt động NCKH của GV được đưa vào tiêu chí bình xét thi đua hàng năm</p>
2	<p>Phát huy điểm mạnh:</p> <p>Khoa tăng cường kiểm tra, đôn đốc, cải tiến phương pháp quản trị theo kết quả công việc của GV.</p>	Khoa Design	Từ năm học 2023-2024	<p>Xét thi đua khen thưởng hàng năm dựa vào Khối lượng giảng dạy và NCKH của GV được tổng kết mỗi năm học.</p>

5. Tự đánh giá Tiêu chí 6.6: Đạt (mức 5/7).

Tiêu chí 6.7. Các loại hình và số lượng các hoạt động nghiên cứu của giảng viên và nghiên cứu viên được xác lập, giám sát và đối sánh để cải tiến chất lượng.

1. Mô tả hiện trạng

NCKH là hoạt động luôn được khuyến khích và chú trọng trong định hướng chiến lược của Khoa và Nhà trường. Các quy định về thời lượng nghiên cứu, hình thức công bố kết quả nghiên cứu được quy định tại “Quy chế về hoạt động khoa học công nghệ” của Nhà trường [H06.06.07.01]. Kết quả NCKH của GV là một trong những cơ sở để Khoa đánh giá kết quả hoàn thành công việc của GV, đồng thời cũng là cơ sở

đối sánh hằng năm nhằm cải tiến hoạt động NCKH [H06.06.07.02], [H06.06.07.03].

Nhà trường thường xuyên thông báo và hỗ trợ GV thực hiện đề tài nghiên cứu, viết sách chuyên ngành, viết giáo trình, viết bài cho tạp chí của Trường và các tạp chí chuyên ngành uy tín khác [H06.06.07.04], [H06.06.07.05], [H06.06.07.06]. Thông qua mối quan hệ tốt với các địa phương, Nhà trường thường xuyên nhận được các đặt hàng nghiên cứu cho các chủ đề cụ thể của địa phương, các thông tin này được phòng QLKH&SDH phổ biến rộng rãi đến toàn thể GV trong trường thông qua email để khuyến khích tham gia. Hoạt động nghiên cứu cấp trường được đánh giá bởi HĐKH và được nhận hỗ trợ kinh phí nghiên cứu theo quy định [H06.06.07.03].

Từ năm 2018 đến nay hoạt động NCKH của Khoa đã có sự tiến bộ đáng ghi nhận. Bên cạnh các bài đăng hội thảo và các tạp chí trong và ngoài nước, GV còn biên soạn giáo trình môn học và làm đề tài NCKH [H06.06.07.02].

2. Điểm mạnh

Một số GV Khoa Design rất tích cực trong công tác NCKH, tham dự các hội thảo chuyên ngành, gửi các bài nghiên cứu và được công bố trên tạp chí trong và ngoài nước. Các hoạt động NCKH của từng GV được thống kê và quy đổi sang tiết chuẩn để làm cơ sở đánh giá năng lực chuyên môn [H06.06.07.02].

3. Điểm tồn tại

NCKH chỉ mới tập trung vào một số ít GV trong những năm gần đây, chưa có sự đồng đều giữa các GV trong Khoa. Việc công bố kết quả nghiên cứu trên tạp chí có uy tín còn rất hạn chế, chưa phản ánh được quy mô và tiềm năng của Khoa. Bên cạnh đó, một số ít GV chưa hoàn thành nhiệm vụ NCKH hàng năm.

4. Kế hoạch hành động

TT	Nội dung công việc	Đơn vị thực hiện	Thời gian thực hiện	Kết quả/ Sản phẩm dự kiến
1	Khắc phục tồn tại: Khuyến khích và tạo điều kiện GV Khoa tham gia NCKH, nâng	Khoa Design, Phòng QLKH&S ĐH	Từ năm học 2023-2024	Nhà trường ban hành quy trình theo dõi và quản lý đề tài NCKH. Phòng QLKH&SDH lưu trữ loại hình và số

	cao chất lượng đề tài, mục tiêu có chỉ số trích dẫn cao và được xếp hạng ISI và SCIE. Tiến hành việc đối sánh các loại hình và số lượng các hoạt động nghiên cứu của GV và NCV với các khoa khác trong Trường cũng như với các trường bạn có cùng ngành đào tạo.			lượng các hoạt động nghiên cứu của GV và NCV một cách cụ thể, rõ ràng, quy đổi giờ NCKH theo quy định. Ghi nhận khen thưởng những báo cáo viên xuất sắc trong hội thảo (có chứng nhận đạt xuất sắc từ hội thảo trong/ngoài nước).
2	Phát huy điểm mạnh: Tiếp tục đảm bảo việc giảng dạy và tăng cường công tác NCKH trong GV.	Khoa Design	Từ năm học 2023-2024	Khoa tiếp tục tạo điều kiện thuận lợi để GV được tập trung NCKH, đồng thời lập ra các kế hoạch hoạt động nâng cao chuyên môn, tổ chức các hội thảo, hội nghị khoa học.

5. Tự đánh giá Tiêu chí 6.7: Đạt (mức 5/7).

Kết luận về Tiêu chuẩn 6

Những điểm mạnh: Khoa Design có đội ngũ GV có trình độ chuyên môn, yêu nghề, sáng tạo đảm bảo tốt công tác giảng dạy. Nhà trường cũng như Khoa luôn theo dõi, rà soát sự biến động nhân sự để chủ động trong công tác nhân sự, đảm bảo đáp ứng yêu cầu của NH, chú trọng công tác nâng cao năng lực GV cũng như đảm bảo tỷ lệ SV/GV theo quy định.

Những tồn tại cơ bản: Năng lực ngoại ngữ và NCKH chưa đồng đều trong đội ngũ GV. Còn hạn chế những công trình nghiên cứu có giá trị khoa học và tính ứng

dụng cao. Số lượng GV làm nghiên cứu sinh chưa nhiều. Khoa chưa thực hiện thường xuyên việc khảo sát nhu cầu đào tạo của GV. Việc tham gia đánh giá GV phụ trách môn học (đối với các môn thi do Khoa phụ trách) của SV chưa thật sự mang tính khách quan. Chưa chú trọng đúng mức các hoạt động phục vụ cộng đồng.

Kết quả đánh giá chung Tiêu chuẩn 6: số tiêu chí đạt: 7/7; số tiêu chí chưa đạt: 0/7

Tiêu chuẩn 7. Đội ngũ nhân viên

Mở đầu

Đội ngũ NV là một trong những nhóm nhân sự quan trọng góp phần hỗ trợ GV và SV trong suốt quá trình thực hiện CTĐT và các hoạt động liên quan. Đội ngũ nhân viên này là những người làm việc tại văn phòng khoa, thư viện, PTN, phòng máy tính và phòng/ban khác. Cùng với Nhà trường, khoa Design đã đảm bảo được đội ngũ hỗ trợ đầy đủ về số lượng và chuyên tâm phục vụ tốt theo chức năng nhiệm vụ.

Nhà trường và Khoa thường xuyên tiến hành kiểm tra bằng việc khảo sát mức độ hài lòng của GV và NH khi sử dụng dịch vụ để có hướng khắc phục và phát triển hiệu quả hơn chất lượng dịch vụ hỗ trợ. Đây cũng là cơ sở để ghi nhận, khen thưởng kịp thời nhằm tạo động lực cho NV làm việc ngày một tốt hơn.

Tiêu chí 7.1. Việc quy hoạch đội ngũ nhân viên (làm việc tại thư viện, phòng thí nghiệm, hệ thống công nghệ thông tin và các dịch vụ hỗ trợ khác) được thực hiện đáp ứng nhu cầu về đào tạo, nghiên cứu khoa học và các hoạt động phục vụ cộng đồng.

1. Mô tả hiện trạng

Quy hoạch, phát triển đội ngũ NV là cơ sở trọng yếu cho việc xây dựng kế hoạch chiến lược phát triển của Nhà trường. Hàng năm, Trường và Khoa đều đưa ra dự báo nhu cầu về đội ngũ NV hỗ trợ dựa trên cơ sở số lượng SV theo học của mỗi ngành đào tạo và định hướng phát triển của từng khoa, phòng/ban cũng như nhu cầu của người học đối với các hoạt động hỗ trợ.

Số lượng NV hỗ trợ cho Khoa được tuyển dụng căn cứ vào nhu cầu của Khoa, và đội ngũ hỗ trợ này có trách nhiệm giải quyết các vấn đề thuộc chức năng, nhiệm vụ của Khoa; ngoài ra còn phối hợp các phòng ban như: Phòng ĐT, Phòng HC-QT,

Phòng Quản lý khoa học và Sau đại học (QLKH&SDH), Phòng Kế hoạch - Tài chính (KH-TC), Ban TTGD, Phòng Y tế,... Phối hợp với Phòng ĐT để quản lý điểm thi của SV, xét học bổng, xét tạm dừng học, thôi học, cảnh cáo học vụ, xét tốt nghiệp, cấp giấy chứng nhận kết quả học tập,...; phối hợp với Phòng CTSV để quản lý công tác NCKH SV; đánh giá điểm rèn luyện SV, giải đáp thắc mắc của SV,... và thực hiện quy đổi ngày công tác xã hội cho SV. Đội ngũ NV hỗ trợ PTN, thư viện, hệ thống CNTT đáp ứng yêu cầu dạy học và nghiên cứu khoa học của GV và SV [H07.07.01.01], [H07.07.01.02]. Hơn nữa Trường còn có Đoàn Thanh niên và Hội SV chịu trách nhiệm tổ chức các hoạt động ngoại khóa, chương trình thiện nguyện,....

Nhà trường đã xây dựng và cập nhật những chính sách thu hút, tuyển dụng, phát triển đội ngũ NV cụ thể như sau:

Tuyển dụng nhân viên công khai, ngoài lương, thường đảm bảo các phúc lợi xã hội cho nhân viên như: Khám sức khỏe, bảo hiểm y tế, chế độ thai sản, vay vốn,... Nhà trường còn có chính sách ưu đãi tặng cổ phần cho GV, CB-NV làm việc lâu năm. Ngoài ra, Công Đoàn trường còn có chế độ thăm hỏi sức khỏe ốm đau, mừng sinh nhật công đoàn viên, viếng tang chia buồn,...

Vấn đề quy hoạch đội ngũ NV của Khoa Design dựa trên kế hoạch chiến lược về phát triển của Nhà trường [H06.06.01.01] và các quy định về tuyển dụng, bổ nhiệm, điều chuyển NV của Nhà trường [H07.07.01.03]. Khoa Design có 1 thư ký khoa, có trình độ cử nhân số lượng này tùy thuộc vào số lượng SV và khối lượng công việc của khoa, phù hợp với quy mô 31 GV cơ hữu và 04 chuyên ngành đào tạo trình độ ĐH (Thiết Kế Thời Trang, Thiết Kế Đồ Họa, Thiết Kế Nội Thất, Thiết kế sản phẩm) với 472 SV đang theo học. Thư ký có trách nhiệm hỗ trợ các nhiệm vụ hành chính cho Khoa theo quy định của Nhà trường. Hơn nữa, do đặc thù có nhiều phòng chuyên đề với các thiết bị chuyên dụng nên Khoa có 1 Kỹ thuật viên trình độ đại học để hỗ trợ Khoa về quản lý trang thiết bị, phòng máy tính, bảo trì hệ thống máy tính, nâng cấp phần mềm hệ thống và xử lý các sự cố khi cần thiết [H07.07.01.01], [H07.07.01.04].

Thư ký Khoa có trình độ cử nhân, thành thạo các nghiệp vụ văn phòng đáp ứng tốt yêu cầu của công việc: Hỗ trợ thủ tục hành chính cho GV trong công tác đào tạo và NCKH; hỗ trợ lãnh đạo Khoa trong việc quản lý hành chính, tổng hợp dữ liệu, báo cáo, thông báo, quản lý các hoạt động đào tạo. Ngoài ra, thư ký Khoa cũng tham gia

các công tác khác của Nhà trường khi được phân công [H07.07.01.04]. Hơn nữa, Thư ký Khoa hỗ trợ SV, hướng dẫn các thủ tục hành chính, học vụ cho SV như kết quả học tập, đăng ký chuyên ngành, đăng ký môn học, xét tốt nghiệp, phát giấy chứng nhận kết quả học tập, rèn luyện cho SV [H07.07.01.05].

Hiện tại, tổng số NV hỗ trợ chính thức của Trường là 113 NV với tỷ lệ GV/NV là 2,40 và SV/NV là 52,13; đủ để đáp ứng nhu cầu hỗ trợ của 07 khoa (11 ngành đào tạo) với tổng số SV theo học là 5891. Số lượng NV hỗ trợ và trình độ học vấn, chuyên môn của *đội ngũ NV hỗ trợ (tính đến 30/9/2022)*.

Theo đó, trong số 113 NV của Trường, có 10 NV có trình độ ThS (chiếm 08,85%); 68 NV có trình độ kỹ sư/cử nhân ĐH (chiếm 60,18%) và 35 NV có trình độ phổ thông hoặc cao đẳng (chiếm 30,97%). Các NV có trình độ ThS đều công tác tại các phòng/ban có liên quan đến việc quản lý ngành đào tạo như: Phòng ĐT, Phòng QLKH&SDH, Phòng HC-QT, Phòng CTSV, Ban TTGD. Các NV có trình độ phổ thông hoặc cao đẳng chủ yếu đảm nhiệm các công việc bảo trì, bảo vệ, tạp vụ và thuộc sự quản lý của Phòng HC-QT. Hơn nữa, hoạt động giáo dục và nghiên cứu luôn cần đến thư viện do đó thư viện có vai trò rất quan trọng. Hiện nay, tại trường ĐHCNSG, đội ngũ làm công tác Thư viện gồm 5 người có trình độ cử nhân và đạt chuẩn Quốc gia về cán bộ thư viện.

Để nâng cao chất lượng giáo dục, Nhà trường còn có đội ngũ NV thuộc phòng kỹ thuật được bố trí tại lầu 6 Khu C, đảm nhận việc lắp đặt và duy trì hệ thống CNTT hiện đại. Đội ngũ NV hỗ trợ CNTT phụ trách bảo quản, sửa chữa máy tính và các thiết bị CNTT cho các phòng máy, hệ thống mạng nội bộ có dây và không dây phục vụ việc tra cứu tìm kiếm thông tin, liên lạc trong công tác giảng dạy của Nhà trường, hỗ trợ khắc phục các sự cố liên quan đến kỹ thuật: âm thanh, máy chiếu ở các lớp học và hội trường.

Ngoài ra, các phòng ban chức năng khác như phòng đào tạo, phòng công tác học sinh sinh viên, có đủ số lượng và trình độ, đáp ứng được nhu cầu về năng lực, cũng hỗ trợ Khoa trong việc quản lý SV, thông báo và hỗ trợ các vấn đề liên quan đến hoạt động giảng dạy và NCKH của GV cũng như hợp tác với Khoa trong các hoạt động phục vụ cộng đồng [H07.07.01.01], [H07.07.01.02].

Hằng năm, Nhà trường thực hiện khảo sát về sự hài lòng của NV với môi trường

làm việc, trong đó có nội dung đánh giá về hoạt động giao tiếp giữa các phòng ban, các Khoa trong Trường [H06.06.01.09]. Bên cạnh đó, Khoa và Nhà trường còn định kỳ tổ chức các buổi đối thoại với SV để thu thập ý kiến về hoạt động dạy và học, trong đó có hoạt động của đội ngũ NV hỗ trợ [H07.07.01.06]. Kết quả khảo sát được tổng hợp lại làm cơ sở để Nhà trường đánh giá về mức độ đáp ứng công việc của đội ngũ NV hỗ trợ.

2. Điểm mạnh

Đội ngũ NV hỗ trợ của Khoa hiện nay đủ về số lượng, năng lực tốt đảm bảo đáp ứng nhu cầu về đào tạo, nhiệt tình hỗ trợ SV, GV, giải quyết nhanh chóng, linh hoạt các việc cấp bách, ngoài ra còn tham gia nhiều hoạt động khác của Trường và Khoa.

Thông qua báo cáo của Khoa, Nhà trường thực hiện giám sát và đánh giá định kỳ mức độ đáp ứng công việc của NV hỗ trợ, làm cơ sở cho việc cải tiến nâng cao năng lực phục vụ của đội ngũ này.

3. Điểm tồn tại

Số lượng NV hỗ trợ chưa có trình độ ThS, các chương trình tập huấn nâng cao nghiệp vụ cho đội ngũ này còn hạn chế nên chưa phát huy hết năng lực của đội ngũ NV. Giai đoạn 2018 đến 2023, do nhiều yếu tố khách quan về sức khỏe, một số yếu tố mang tính cá nhân và tính chất quy mô công việc nên Khoa có nhiều thay đổi trong đội ngũ NV hỗ trợ.

4. Kế hoạch hành động

TT	Nội dung công việc	Đơn vị thực hiện	Thời gian thực hiện	Kết quả/ Sản phẩm dự kiến
1	Phát huy điểm mạnh: Tiếp tục duy trì việc hoạt động hiệu quả của đội ngũ NV trong hỗ trợ công tác đào tạo, NCKH và phục vụ cộng đồng.	Khoa Design, Phòng HC-QT	Từ năm học 2023-2024	Bảng đánh giá hiệu quả công việc của NV hỗ trợ

2	<p>Khắc phục tồn tại:</p> <p>Nhà trường quy hoạch và tạo điều kiện để đội ngũ NV hỗ trợ đăng ký học nâng cao trình độ, tham gia tập huấn nghiệp vụ.</p>	<p>Khoa Design, Phòng HC-QT</p>	<p>Từ năm học 2023-2024</p>	<p>Khoa đề xuất chính sách hỗ trợ, khuyến khích NV học nâng cao trình độ. Đồng thời tăng cường tập huấn nghiệp vụ, nâng cao năng lực đội ngũ NV hỗ trợ.</p> <p>Khoa ghi nhận/khen thưởng những đóng góp tích cực của nhân viên hỗ trợ.</p>
---	--	---------------------------------	-----------------------------	--

5. Tự đánh giá Tiêu chí 7.1: Đạt (mức 6/7).

Tiêu chí 7.2. Các tiêu chí tuyển dụng và lựa chọn nhân viên để bổ nhiệm, điều chuyển được xác định và phổ biến công khai.

1. Mô tả hiện trạng

Dựa trên kế hoạch phát triển nguồn nhân lực của Nhà trường và theo nhu cầu thực tế tại Khoa Design, Khoa đề xuất với Nhà trường thực hiện quá trình tuyển dụng nhân viên hỗ trợ. Quy trình tuyển dụng, phân nhiệm, điều chuyển nhân viên được công khai bằng nhiều hình thức như thông báo nội bộ, đăng tải trên trang thông tin điện tử của Trường và trên một số báo chí.

Các tiêu chí tuyển dụng, bổ nhiệm, điều chuyển NV được xác định rõ ràng, minh bạch tại các văn bản quy định về tuyển dụng, bổ nhiệm, điều chuyển NV của Nhà trường và áp dụng chung cho toàn Trường [H07.07.02.01]. Tiêu chí tuyển dụng được xây dựng dựa trên việc phân tích các yêu cầu của công việc và ý kiến của các bộ phận liên quan [H06.06.01.05], [H07.07.02.02], [H07.07.02.03].

Trên website của Trường cũng như các phương tiện truyền thông, thông tin và tiêu chí tuyển dụng NV hỗ trợ, bao gồm trình độ chuyên môn, ngoại ngữ, tin học và các kỹ năng khác nếu có đều được công bố công khai. Theo đó, quyền và nhiệm vụ của từng vị trí NV hỗ trợ được quy định rõ ràng và công khai [H07.07.02.03],

[H07.07.01.01], [H07.07.01.05], [H07.07.01.06].

Trưởng khoa sẽ dựa vào các yêu cầu công việc của Khoa hoặc BM đề xuất vị trí NV hỗ trợ và mô tả công việc để Nhà trường tuyển dụng, bổ nhiệm. Người được tuyển dụng và bổ nhiệm phải phù hợp, đáp ứng được các tiêu chí, yêu cầu tuyển dụng tương ứng vị trí dự tuyển. Quy trình này được thực hiện một cách công khai minh bạch thể hiện ở việc quy trình tuyển dụng có bảng mô tả chi tiết công việc và tiêu chuẩn tuyển dụng tương ứng với chức danh kèm theo của mỗi vị trí tuyển dụng, có Hợp đồng lao động đúng theo quy định của pháp luật. Các thủ tục tuyển dụng và bổ nhiệm do Phòng HC-QT thực hiện trên cơ sở yêu cầu, đánh giá của Khoa Design **[H07.07.02.03], [H07.07.02.04], [H07.07.02.05].**

Thời gian thử việc thông thường 02 tháng đối với các ứng viên trúng tuyển, sau thời gian thử việc nếu ứng viên đáp ứng được yêu cầu và nhiệm vụ được giao, có nguyện vọng làm việc tại Khoa, Nhà trường căn cứ vào đánh giá hiệu quả công việc và đề xuất của Khoa tiến hành ký hợp đồng lao động chính thức với nhân sự.

Trong 05 năm từ 2018 đến 2023, số lượng NV hỗ trợ có thay đổi, từ 02 nhân viên năm 2018 và 2019 giảm còn 01 NV, do dịch Covid kéo dài, số lượng NV hỗ trợ chưa có nhu cầu bổ sung nên vẫn giữ 01 NV trong suốt 03 năm (2020, 2021, 2022). Đến năm 2023, Khoa đề xuất tuyển dụng thêm 02 NV hỗ trợ nhằm đáp ứng nhu cầu thực tế tại Khoa và duy trì số lượng 03 NV cho đến nay **[H07.07.02.05].**

2. Điểm mạnh

Tiêu chí tuyển dụng NV hỗ trợ của Khoa được quy định rõ ràng, có bảng mô tả công việc, tiêu chuẩn tuyển dụng tương ứng với các chức danh kèm theo của mỗi vị trí tuyển dụng, có hợp đồng lao động theo đúng quy định pháp luật.

Công tác bổ nhiệm NV hỗ trợ có đủ năng lực và phẩm chất đạo đức đáp ứng các điều kiện và tiêu chuẩn được thực hiện đúng quy trình nhân sự của Nhà trường.

3. Điểm tồn tại

Do đặc thù ngành ĐT của Khoa Design, đội ngũ nhân viên hỗ trợ thường xuyên mất nhiều thời gian để đáp ứng những việc ngoài chuyên môn.

4. Kế hoạch hành động

TT	Nội dung công việc	Đơn vị thực hiện	Thời gian thực hiện	Kết quả/ Sản phẩm dự kiến
1	<p>Khắc phục tồn tại:</p> <p>Các tiêu chí tuyển dụng, bổ nhiệm được xác định chủ yếu bằng việc học tập các đơn vị trong trường thông qua trao đổi, góp ý của lãnh đạo, chưa thu thập ý kiến đóng góp của GV, NV, SV.</p>	Khoa Design, Phòng HC-QT	Từ năm học 2023-2024	<p>Đề xuất thành lập ban chuyên trách các vấn đề chuyên ngành của Khoa, đồng thời lập kế hoạch tập huấn nâng cao chuyên môn cho NV.</p> <p>Khảo sát nhu cầu và ý kiến góp ý của GV, NV, SV, cập nhật vào tiêu chí tuyển dụng.</p>
2	<p>Phát huy điểm mạnh:</p> <p>Nhà trường, Khoa và Phòng HC-QT phối hợp thực hiện công tác tuyển dụng, bổ nhiệm NV theo quy định.</p>	Khoa Design, Phòng HC-QT	Từ năm học 2023-2024	Thông tin và tiêu chí tuyển dụng NV hỗ trợ công bố công khai trên website của Trường.

5. Tự đánh giá Tiêu chí 7.2: Đạt (mức 5/7).

Tiêu chí 7.3. Năng lực của đội ngũ nhân viên được xác định và được đánh giá.

1. Mô tả hiện trạng

Việc đánh giá năng lực của đội ngũ NV được lồng ghép vào đánh giá mức độ hoàn thành công việc của Khoa và Nhà trường, thể hiện rõ trong các văn bản nhằm đảm bảo khả năng đáp ứng về vị trí việc làm của NV hỗ trợ, trong công tác xét thi đua khen thưởng [H06.06.06.02], [H07.07.03.01].

Quy trình xác định và đánh giá năng lực như sau:

- Đầu mỗi năm học NV hỗ trợ thực hiện đăng ký thi đua khen thưởng. Kết thúc năm học, NV hỗ trợ tổng kết đánh giá kết quả làm việc, thành tích cá nhân trong năm học và tự đánh giá mức độ hoàn thành công việc của mình.

- Bảng tự đánh giá có các nội dung: Các tiêu chí về đánh giá kết quả thực hiện công việc, năng lực chuyên môn và kỹ năng, thái độ, tác phong làm việc [H07.07.03.02]. Các khoa/phòng/ban sẽ tổ chức họp đánh giá thành tích cũng như bình bầu danh hiệu thi đua, đề xuất khen thưởng, cử đi học tập,... cho các NV hỗ trợ [H07.07.03.03] [H07.07.03.04]..

Nhà trường thực hiện khảo sát về mức độ hài lòng của NV hỗ trợ đối với môi trường làm việc tại Trường hằng năm [H06.06.05.01]. Kết quả cho thấy tỷ lệ hài lòng của CB-NV đối với môi trường làm việc tăng dần qua các năm, cụ thể: 76,90%, 81,90%, 83,34% và 85,71% theo kết quả khảo sát lần lượt ở các năm 2018, 2019, 2020 và 2021 [H06.06.01.08], [H06.06.05.01].

Điểm mạnh

Nhà trường có đầy đủ các quy định về việc xác định và đánh giá năng lực, xếp loại và khen thưởng cho đội ngũ NV.

Hằng năm, hoạt động đánh giá và phân loại đội ngũ NV hỗ trợ của Khoa luôn được thực hiện và đảm bảo chính xác, công bằng, công khai và phù hợp với quy định của Nhà trường.

2. Điểm tồn tại

Việc đánh giá năng lực của đội ngũ NV được lồng ghép vào đánh giá mức độ hoàn thành công việc, các khía cạnh khác như hiệu quả công việc, sáng kiến trong công việc và khả năng hoàn thành sớm, vượt tiến độ yêu cầu của Khoa/ Nhà trường đặt ra chưa được chú trọng.

Ngoài ra, Khoa chưa có cơ chế ghi nhận cụ thể, chính xác các hoạt động hỗ trợ phát sinh ngoài mô tả công việc chuyên môn của đội ngũ NV, nên việc đánh giá chưa phản ánh hết năng lực và trách nhiệm của đội ngũ NV hỗ trợ.

3. Kế hoạch hành động

TT	Nội dung công việc	Đơn vị thực hiện	Thời gian thực hiện	Kết quả/ Sản phẩm dự kiến
1	<p>Khắc phục tồn tại:</p> <p>Nhà trường chú trọng hơn việc đánh giá năng lực trên cơ sở hiệu quả công việc để khuyến khích đội ngũ NV hỗ trợ nhằm tăng hiệu quả trong việc phục vụ công tác đào tạo, NCKH và các hoạt động phục vụ cộng đồng.</p>	Khoa Design, Phòng HC-QT	Từ năm học 2023-2024	Bên cạnh báo cáo cá nhân của NV, Khoa cần theo dõi, ghi nhận và đề xuất Nhà trường khen thưởng các hoạt động tích cực nổi trội.
2	<p>Phát huy điểm mạnh:</p> <p>Thực hiện đánh giá năng lực NV độc lập với đánh giá công việc nhằm có giải pháp phù hợp với việc nâng cao năng lực NV.</p>	Khoa Design, Phòng HC-QT	Từ năm học 2023-2024	Nhà trường có đầy đủ quy định về việc xác định và đánh giá năng lực, xếp loại và khen thưởng cho đội ngũ NV theo định kỳ hàng năm.

4. Tự đánh giá Tiêu chí 7.3: Đạt (mức 6/7).

Tiêu chí 7.4. Nhu cầu về đào tạo và phát triển chuyên môn, nghiệp vụ của nhân viên được xác định và có các hoạt động triển khai để đáp ứng nhu cầu đó.

1. Mô tả hiện trạng

Dựa trên cơ sở lấy ý kiến về nhu cầu đào tạo bồi dưỡng của NV hằng năm và các chính sách của Nhà trường về phát triển năng lực chuyên môn của đội ngũ NV để xây dựng kế hoạch đào tạo và phát triển nguồn nhân lực của nhà trường [H07.07.04.01].

Nhà trường hỗ trợ về thời gian và kinh phí được quy định cụ thể trong văn bản quy định quyền và nhiệm vụ cho CB, GV_NV [H07.07.04.01], [H07.07.04.02]. Nhà

trường ban hành Quy chế thu – chi nội bộ trong đó có hướng dẫn các mức phí hỗ trợ cho CB, GV_NV chế độ đi công tác trong nước và ngoài nước; mức chi cho các đề tài NCKH các cấp nhà nước, bộ, ngành, kinh phí chi cho xuất bản giáo trình, xuất bản tạp chí; Quy định chi cho các hoạt động hỗ trợ học tập, bồi dưỡng đào tạo, chăm lo đời sống, khen thưởng động viên CB, GV_NV. Nhà trường đã quy định các hình thức giảm trừ tiết chuẩn, thời gian làm việc và phần học phí theo phần trăm dựa trên kết quả học tập, có chính sách hỗ trợ cho các CB, GV_NV tham gia công bố kết quả NCKH trên các tạp chí trong và ngoài nước, hỗ trợ kinh phí đăng các bài báo khoa học được đăng trên tạp chí nước ngoài thuộc loại ISI/Scopus. Ngoài ra, nhà trường thực hiện quy định về công tác bồi dưỡng đào tạo đội ngũ cán bộ của trường, với các chuyên đề ngắn hạn, các lớp bồi dưỡng đào tạo tùy theo thực tế khóa học lãnh đạo các đơn vị đề xuất kinh phí tham gia. Nhà trường thường xuyên khuyến khích và tạo điều kiện cho NV hỗ trợ được đi học tập, bồi dưỡng chuyên môn nghiệp vụ, số lượng đội ngũ CB-NV tham gia đào tạo, bồi dưỡng, tập huấn giai đoạn 2018 – 2022 được thống kê trong Báo cáo số 88/BC-DSG-ĐB&KĐCLGD về việc tóm tắt kế hoạch đào tạo nâng cao năng lực đội ngũ **[H07.07.04.01]**. Theo đó, trong giai đoạn đánh giá, số lượng CB, GV_NV Khoa Design tham gia các khóa đào tạo nâng cao năng lực lần lượt là: năm 2018: có 19 tham dự 8 nội dung Tập huấn-Hội thảo, 17 tham gia CNTT cơ bản, 01 tham gia CNTT nâng cao; năm 2019: có 27 tham dự 10 nội dung Tập huấn-Hội thảo; năm 2020: có 31 tham dự 4 nội dung Tập huấn-Hội thảo; năm 2021: có 04 tham dự 1 nội dung Tập huấn-Hội thảo; năm 2022: có 51 tham dự 8 nội dung Tập huấn-Hội thảo.

Sau mỗi năm học Khoa xây dựng dự trù kinh phí bao gồm hoạt động đào tạo và phát triển nghiệp vụ cho NV của Khoa **[H07.07.04.03]**. Bên cạnh đó, Nhà trường tổ chức nhiều đợt tập huấn cung cấp các khóa học, chương trình liên kết doanh nghiệp với nhiều chủ đề và nội dung, trong đó có các nội dung liên quan đào tạo, bồi dưỡng và phát triển chuyên môn, nghiệp vụ cho đội ngũ nhân viên. Nhà trường cũng chú trọng việc khảo sát mức độ hài lòng của CB, GV_NV về các hoạt động hỗ trợ góp phần đảm bảo đáp ứng nhu cầu và nâng cao chất lượng năng lực của NV hỗ trợ như: Điều kiện và công tác hỗ trợ giảng dạy/nghiên cứu; Mức độ hài lòng về trang thiết bị phục vụ phòng học/ phòng thực hành/ phòng thí nghiệm/ xưởng; Mức độ hài lòng về tài liệu thư viện cung cấp;..., Kết quả phân tích về mức độ hài lòng khi làm việc với các khoa, phòng ban trung tâm có dạng cột, Khoa Design đạt 100/150 **[H06.06.01.09]**.

Điểm mạnh

Hàng năm, nhà Trường xác định rõ về nhu cầu về đào tạo và phát triển chuyên môn, có chính sách chi tiêu để hỗ trợ và tạo điều kiện cho đội ngũ nhân viên toàn trường tham gia các lớp tập huấn về chuyên môn nghiệp vụ.

2. Điểm tồn tại

Khoa chỉ triển khai cho đội ngũ NV đăng ký các chương trình đào tạo, nâng cao chuyên môn do Nhà trường cung cấp, chưa làm khảo sát về nhu cầu đào tạo và phát triển chuyên môn, nghiệp vụ của đội ngũ NV hỗ trợ, chưa thực sự ưu tiên đào tạo và phát triển đội ngũ nhân viên dài hạn.

3. Kế hoạch hành động

TT	Nội dung công việc	Đơn vị thực hiện	Thời gian thực hiện	Kết quả/ Sản phẩm dự kiến
1	<p>Khắc phục tồn tại:</p> <p>Định kỳ Khoa khảo sát, phân tích nhu cầu đào tạo và phát triển đội ngũ NV hỗ trợ nhằm xây dựng kế hoạch bồi dưỡng nâng cao chuyên môn và nghiệp vụ cho đội ngũ NV hỗ trợ.</p>	Khoa Design	Từ năm học 2023-2024	<p>Bảng kế hoạch đào tạo và phát triển NV của Khoa.</p> <p>Đội ngũ NV hỗ trợ được đào tạo, nâng cao chuyên môn.</p>
2	<p>Phát huy điểm mạnh:</p> <p>Dự trù kinh phí hằng năm cho đào tạo, nâng cao chuyên môn đội ngũ NV, động viên và tạo điều kiện cho NV hỗ trợ tham gia các khóa tập huấn, đào tạo về chuyên môn nghiệp vụ.</p>	Khoa Design	Từ năm học 2023-2024	<p>Nhân viên chuyên môn cao, vận hành quy trình hỗ trợ hiệu quả.</p>

4. Tự đánh giá Tiêu chí 7.4: Đạt (mức 5/7).

Tiêu chí 7.5. Việc quản trị theo kết quả công việc của nhân viên (gồm cả khen thưởng và công nhận) được triển khai để tạo động lực và hỗ trợ cho đào tạo, nghiên cứu khoa học và các hoạt động phục vụ cộng đồng.

1. Mô tả hiện trạng

Các quy định về thi đua khen thưởng như quy chế thi đua khen thưởng (TĐKT) [H06.06.06.02], quy chế lương-Thưởng-Phụ cấp của trường [H07.07.05.01] cũng được phổ biến để thúc đẩy hiệu quả công việc của đội ngũ NV hỗ trợ. Mỗi năm, các hướng dẫn thực hiện xét thi đua khen thưởng và các bản tự đánh giá mức độ hoàn thành công việc của NV hỗ trợ [H07.07.03.03] sẽ được thông báo đến Khoa, sau đó NV thực hiện bản tự đánh giá mức độ hoàn thành công việc của mình [H07.07.03.02]. Những NV hỗ trợ có kết quả làm việc tốt đáp ứng các tiêu chuẩn trong thông báo của Nhà trường sẽ được ghi nhận bằng các hình thức như Giấy khen cũng như phần thưởng của Hiệu trưởng, lao động tiên tiến hay chiến sỹ thi đua cấp cơ sở [H06.06.04.01], các danh hiệu này nhân viên hỗ trợ phải đăng ký đầu năm học khi có thông báo của nhà trường. Những nhân viên hỗ trợ đạt danh hiệu thi đua sẽ nhận được phần khen thưởng tương xứng.

Sau khi đánh giá kết quả thực hiện công việc hàng năm, Khoa và Nhà trường xây dựng kế hoạch cho năm học tiếp theo. Bên cạnh đó, Nhà trường cũng thực hiện báo cáo kết quả khảo sát mức độ hài lòng của GV và SV về chất lượng phục vụ của các phòng ban để có biện pháp khắc phục những tồn tại. Đây cũng là căn cứ giúp đội ngũ nhân viên có phương hướng và mục tiêu phấn đấu trong năm học tiếp theo, đồng thời nâng cao chất lượng phục vụ của đội ngũ nhân viên cho hoạt động đào tạo, nghiên cứu khoa học và phục vụ cộng đồng

Trong 5 năm qua, Thư ký khoa Design đạt danh hiệu Lao động tiên tiến và danh hiệu chiến sỹ thi đua cấp cơ sở. Ngoài ra, NV hỗ trợ có kết quả làm việc tốt đều được ghi nhận bằng các hình thức khen thưởng của Nhà trường, các khoản phúc lợi từ Nhà trường. Theo kết quả khảo sát về môi trường làm việc do Ban ĐB&KĐCLGD thực hiện hàng năm [H06.06.01.08], mức độ hài lòng của đội ngũ NV về việc quản trị theo kết quả công việc và về kết quả thi đua khen thưởng khá cao, cụ thể: 76,90% năm 2018; 72,04% năm 2019; 73,58% năm 2020; 78,67% năm 2021.

2. Điểm mạnh

Công tác thi đua khen thưởng đối với đội ngũ NV hỗ trợ được thực hiện định kỳ với những quy định rõ ràng và công khai. Ngoài ra, những nỗ lực trong công việc của NV hỗ trợ được ghi nhận xứng đáng và việc khen thưởng, tặng phúc lợi góp phần tạo thêm động lực cho đội ngũ NV hoàn thành nhiệm vụ được giao, giúp cho công tác quản trị kết quả công việc được triển khai tích cực trong Nhà trường và Khoa Design.

3. Điểm tồn tại

Các tiêu chí đánh giá thi đua khen thưởng chưa hoàn toàn hợp lý với tính chất công việc của đội ngũ NV hỗ trợ một Khoa có nhiều đặc thù, chưa có sự tham gia đóng góp của các bên liên quan và các GV.

4. Kế hoạch hành động

TT	Nội dung công việc	Đơn vị thực hiện	Thời gian thực hiện	Kết quả/ Sản phẩm dự kiến
1	Khắc phục tồn tại: Khoa đề xuất Hội đồng thi đua khen thưởng Nhà trường bổ sung các tiêu chí đánh giá thi đua phù hợp nhằm khuyến khích và tạo điều kiện để ghi nhận đúng hiệu quả công việc của NV. Khoa chưa có những quy định về việc lập kế hoạch công việc trong năm học của nhân viên hỗ trợ.	Khoa Design	Từ năm học 2023-2024	Khoa đề xuất bổ sung và điều chỉnh các tiêu chí đánh giá NV hỗ trợ qua các buổi họp của Hội đồng thi đua khen thưởng Nhà trường. Kế hoạch hoạt động của nhân viên hỗ trợ.
2	Phát huy điểm mạnh: Duy trì công tác thi đua khen thưởng hàng năm đối với đội ngũ NV hỗ trợ.	Khoa Design	Từ năm học 2023-2024	Dự phòng nguồn quỹ Khoa khen thưởng kịp thời các gương NV điển hình

5. Tự đánh giá Tiêu chí 7.5: Đạt (mức 6/7).

Kết luận về Tiêu chuẩn 7

Những điểm mạnh nổi bật: Đội ngũ NV hỗ trợ của Khoa Design được tuyển dụng công khai, đảm bảo năng lực chuyên môn, đáp ứng nhiệm vụ hỗ trợ công tác đào tạo và NCKH của Khoa và Trường.

Nhà trường và Khoa luôn tạo điều kiện và khuyến khích NV hỗ trợ bồi dưỡng và nâng cao công tác chuyên môn, nghiệp vụ. Hơn nữa, Nhà trường luôn quan tâm đến các hoạt động đánh giá, thi đua khen thưởng điều này đã góp phần khích lệ tinh thần phấn đấu, nỗ lực của các NV hoàn thành tốt nhiệm vụ được giao.

Những tồn tại cơ bản: Số lượng NV hỗ trợ có bằng ThS còn thấp. Việc đánh giá năng lực của NV hỗ trợ chủ yếu tập trung vào nội dung hoàn thành công việc mà chưa chú trọng đúng mức các khía cạnh khác như: hiệu quả công việc, sáng kiến trong công việc và khả năng hoàn thành vượt tiến độ yêu cầu của Khoa/Nhà trường đặt ra. Các hoạt động hỗ trợ chuyên môn, nghiệp vụ cho đội ngũ NV hỗ trợ của Khoa Design chưa được tổ chức đều đặn và hợp lý. Các tiêu chí đánh giá thi đua khen thưởng chưa hoàn toàn đúng với tính chất công việc của đội ngũ NV hỗ trợ.

Kết quả đánh giá chung Tiêu chuẩn 7: số tiêu chí đạt: 5/5; số tiêu chí chưa đạt: 0/5.

Tiêu chuẩn 8. NH và hoạt động hỗ trợ NH

Mở đầu

Với phương châm lấy NH làm trung tâm, Trường ĐHCNSG luôn có những chính sách cụ thể, rõ ràng trong hoạt động tuyển sinh cũng như hoạt động hỗ trợ NH. Cùng với đó, Khoa Design với ngành học TKCN luôn xác định và thực hiện những chính sách, tiêu chí và phương thức tuyển sinh rõ ràng, công khai, đúng quy định của Bộ GD&ĐT. Hằng năm, BCN Khoa cũng tham gia họp tổng kết hoạt động tuyển sinh với nhà trường nhằm rút kinh nghiệm, cập nhật thông tin, từ đó đưa ra những kế hoạch cải tiến cụ thể, tiếp cận gần hơn với các đối tượng thí sinh tiềm năng đồng thời tạo điều kiện thuận lợi cho thí sinh có đầy đủ thông tin để lựa chọn ngành học.

Trong quá trình tham gia học, SV Khoa Design luôn được tiếp cận với những chính sách hỗ trợ, giám sát phù hợp, cụ thể cho từng giai đoạn nhằm đạt được sự tiến bộ, phát huy điểm mạnh, cải thiện kịp thời những điểm tồn tại trong học tập và rèn

luyện. Thông qua đó, các hoạt động này cũng góp phần to lớn trong việc giúp NH đạt được kết quả và khối lượng học tập, hướng đến mục tiêu nâng cao khả năng có việc làm cho NH sau khi tốt nghiệp. Bên cạnh hệ thống quản lý ĐT, hệ thống CVHT, các chương trình hành động cụ thể từ Phòng CTSV và chính sách hỗ trợ từ các phòng ban, Khoa cũng định kỳ tổ chức các hoạt động chuyên môn đặc thù như thực tập, thực tế, triển lãm, lễ hội truyền thống nhằm tạo môi trường hoạt động nghề nghiệp, môi trường tâm lý, xã hội và không gian thuận lợi cho hoạt động đào tạo, nghiên cứu giúp NH đạt được sự thoải mái trong quá trình học và nâng cao sự yêu thích đối với ngành học.

Tiêu chí 8.1. Chính sách tuyển sinh được xác định rõ ràng, được công bố công khai và được cập nhật.

1. Mô tả hiện trạng

Hiện nay, Hội đồng Quản trị và Ban Lãnh đạo của Trường Đại học Công nghệ Sài Gòn (ĐHCNSG) đã đưa ra các quyết định và chủ trương có liên quan đến chính sách tuyển sinh hàng năm, tuân thủ nguyên tắc "Xác định rõ ràng, công bố công khai, phổ biến và cập nhật". Những quy định này giúp thí sinh dễ dàng lựa chọn giải pháp tốt nhất cho mình.

Chính sách tuyển sinh của Trường, bao gồm các yếu tố như khối thi, chỉ tiêu, chế độ ưu tiên, tuyển thẳng và chính sách học bổng hàng năm, được xây dựng cốt lõi dựa trên các quy định của Bộ Giáo dục và Đào tạo [H08.08.01.01]. Đồng thời phối hợp với các ý kiến đóng góp từ Hội đồng Quản trị, Ban giám hiệu và lãnh đạo các phòng ban về công tác tuyển sinh [H08.08.01.02] đã giúp điều chỉnh và hoàn thiện trong quá trình xây dựng đề án tuyển sinh và kế hoạch tuyển sinh cho các năm tiếp theo [H08.08.01.03]. Ngoài ra, việc thiết lập các chính sách học bổng dành cho sinh viên được xét tuyển vào các ngành thuộc khoa TKCN cũng đóng vai trò tích cực trong quá trình này [H08.08.01.04].

Tuân theo phương thức xét tuyển tổng thể của Trường Đại học Công nghệ Sài Gòn (ĐHCNSG), khoa TKCN đã áp dụng một loạt các phương thức tuyển sinh, luân phiên thay đổi trong nhiều năm, [H08.08.01.05]. Sự khác biệt, thay đổi đó cũng được thể hiện trong đề án tuyển sinh hàng năm [H08.08.01.03] và minh họa cụ thể các thay đổi trong bảng thống kê so sánh chỉ tiêu tuyển sinh và phương thức xét tuyển qua các năm 2018-2022 (xem Bảng 08.01 – Phụ lục I).

Thông tin về quá trình tuyển sinh được công bố một cách minh bạch và rộng rãi trên các phương tiện thông tin đại chúng, được đăng tải chi tiết trong cuốn sách "Những Điều Cần Biết về Tuyển Sinh Đại Học". Thông tin cũng được cập nhật đều đặn trên trang web chính thức của Trường [H08.08.01.06], cũng như thông qua các chiến dịch tư vấn tuyển sinh tại các trường Trung học Phổ thông (THPT) tại Thành phố Hồ Chí Minh và các tỉnh lân cận. Trong các chiến dịch tư vấn tuyển sinh đó, nhà trường luôn có kế hoạch thực hiện trở thành ngày hội tư vấn hướng nghiệp và tư vấn tuyển sinh bài bản, thu hút được nhiều học sinh tham gia [H08.08.01.07]. Đồng thời, Khoa Design cũng luôn có kế hoạch trưng bày gian hàng trực quan, sinh động, trưng bày các sản phẩm thực tế liên quan đến ngành học. tư vấn hướng nghiệp cụ thể cho các em học sinh [H08.08.01.08].

Trong khoảng thời gian từ năm 2018 đến 2020, Khoa TKCN không đạt được chỉ tiêu tuyển sinh được đề ra bởi trường [H08.08.01.09]. Tuy nhiên, từ năm 2020 đến 2022, số lượng thí sinh nhập học vào Khoa luôn vượt trên chỉ tiêu đề ra, thể hiện sự cải thiện đáng kể trong quá trình tuyển sinh [H08.08.01.09].

Nhìn chung, chính sách tuyển sinh của ngành TKCN đã được xây dựng một cách rõ ràng và tuân thủ đúng quy định. Chính sách này bao gồm nhiều phương thức xét tuyển, tạo điều kiện thuận lợi để thí sinh có đầy đủ thông tin để lựa chọn. Chính sách tuyển sinh của ngành TKCN được công khai và liên tục cập nhật, đảm bảo tăng cường sự minh bạch và tin cậy trong quá trình tuyển sinh. Chính sách đã nhận được sự góp ý, sự phối hợp hành động nhịp nhàng từ các bên liên quan bao gồm: các Khoa chuyên môn, các bộ phận, phòng ban trong nhà trường. Cụ thể: hằng năm, BCN Khoa cùng tham gia họp tổng kết hoạt động tuyển sinh với nhà trường nhằm rút kinh nghiệm, cập nhật thông tin, từ đó đưa ra những đề án tuyển sinh cho năm tiếp theo, theo xu hướng tiếp cận gần hơn với các đối tượng thí sinh tiềm năng đồng thời tạo điều kiện thuận lợi cho thí sinh có đầy đủ thông tin để lựa chọn ngành học [H08.08.01.03]

Tuy nhiên, còn tồn tại một số điểm cần được cải thiện: Nhà trường và Khoa có đưa ra các thông tin về dự báo nguồn nhân lực [H08.08.01.10], nhưng việc dự báo này chỉ dừng ở mức các thông tin nghiên cứu tổng quan, với mục đích tham khảo, hướng nghiệp cho đối tượng được tư vấn, chưa có sự phân tích chuyên sâu về nhu cầu nhân lực theo chuyên ngành và chưa được tích hợp một cách toàn diện các nghiên cứu liên quan để hỗ trợ quá trình xây dựng chính sách tuyển sinh của riêng khoa Design.

2. Điểm mạnh

Chính sách tuyển sinh của Khoa TKCN được xác định một cách rõ ràng và tuân theo các quy định hiện hành. Chính sách này bao gồm nhiều phương thức xét tuyển và được công khai cùng với việc thường xuyên cập nhật thông tin, giúp thí sinh có đầy đủ thông tin để lựa chọn phù hợp với họ.

Đề án tuyển sinh được xây dựng và cập nhật hằng năm, với sự tham gia góp ý của các chuyên gia, các bên liên quan trong quá trình thực hiện công tác tuyển sinh.

3. Điểm tồn tại

Thông tin dự báo về nguồn nhân lực được Khoa và Nhà trường sử dụng để đưa ra định hướng tuyển sinh nhưng chưa được phân tích một cách chi tiết để hỗ trợ hiệu quả hơn nữa trong việc xây dựng chính sách tuyển sinh cho Khoa Design.

6. Kế hoạch hành động

TT	Nội dung công việc	Đơn vị thực hiện	Thời gian thực hiện	Kết quả/ Sản phẩm dự kiến
1	Khắc phục tồn tại: Thực hiện các nghiên cứu phân tích chuyên sâu và dự báo về nhu cầu nhân lực lĩnh vực Design.	Khoa Design, Phòng ĐT	Từ năm học 2023-2024	Bảng kết quả khảo sát và phân tích hàng năm
2	Phát huy điểm mạnh: Thành lập đội ngũ chuyên trách về quảng bá liên quan tuyển sinh trên nhiều phương tiện truyền thông. Cập nhật sớm những thay đổi trong quy chế tuyển sinh. Thúc đẩy mở ngành Truyền thông đa phương tiện.	Hội đồng tuyển sinh, Phòng ĐT	Từ năm học 2023-2024 đến năm học 2026 - 2027	Đề án tuyển sinh hàng năm Kế hoạch truyền thông và quảng bá tuyển sinh Đề án mở ngành Truyền thông đa phương tiện.

5. Tự đánh giá tiêu chí 8.1: Đạt (mức 5/7)

Tiêu chí 8.2. Tiêu chí và phương pháp tuyển chọn NH được xác định rõ ràng và được đánh giá.

1. Mô tả hiện trạng

Tiêu chí và phương pháp tuyển chọn NH của Trường Đại học Công Nghệ Sài Gòn (STU) là một phần quan trọng của quá trình tuyển sinh của trường. Chúng được xác định rõ ràng và đánh giá để đảm bảo tính công bằng và minh bạch trong việc chọn lọc và xác định học sinh phù hợp với CTĐT của trường.

Tiêu chí tuyển chọn: Trường xác định một loạt tiêu chí để xem xét độ phù hợp của ứng viên với chương trình học. Điều này bao gồm học lực, điểm số, thành tích học tập trước đó, và một số yếu tố khác liên quan đến chương trình cụ thể. Tiêu chí này được công bố rõ ràng để tất cả ứng viên có thể biết và chuẩn bị trước.

Phương pháp tuyển chọn: Trường sử dụng các phương pháp đa dạng để đánh giá và tuyển chọn NH. Mục tiêu là đánh giá toàn diện năng lực và tiềm năng của NH.

Minh bạch và công bằng: Quá trình tuyển chọn NH tại Khoa Design cũng như Trường STU được thực hiện một cách minh bạch và công bằng. Các tiêu chí và phương pháp được công bố trước, và các ứng viên được thông báo về các quy trình tuyển sinh. Điều này đảm bảo rằng không có sự thiên vị hoặc đối xử không công bằng trong quá trình này.

Đánh giá liên tục: Trường thường xuyên đánh giá và cải tiến tiêu chí và phương pháp tuyển chọn để đảm bảo rằng chúng phản ánh mục tiêu và yêu cầu của CTĐT. Điều này đảm bảo tính hiệu quả và phù hợp của quá trình tuyển sinh theo thời gian. Cụ thể: trong công tác lập đề án tuyển sinh hằng năm, Ban Lãnh đạo Nhà trường và phòng Đào tạo luôn duy trì việc cập nhật tình hình thực tế để xây dựng tiêu chí và phương pháp tuyển chọn sinh viên phù hợp với chính sách tuyển sinh của Bộ GD và ĐT. Trên cơ sở chung đó của toàn trường, những tiêu chí và phương pháp tuyển chọn sinh viên ngành Thiết Kế Công Nghiệp, vì thế cũng được thể hiện rõ ràng trong đề án tuyển sinh hàng năm [H08.08.02.01] và được công bố công khai, chi tiết trên website của Trường [H08.08.02.02]. Việc công bố rộng rãi và công khai, giúp tăng cường sự minh bạch và công bằng trong quá trình tuyển sinh.

Mỗi năm, quy trình tuyển sinh sinh viên tại Trường được điều chỉnh và quyết

định bởi Hội đồng tuyển sinh. Điều này đòi hỏi sự linh hoạt và cẩn thận để đảm bảo rằng quy trình tuyển sinh phản ánh đúng nhu cầu và tiêu chuẩn của cả Trường và quy chế của BGD&ĐT.

Sau mỗi đợt thực hiện công tác tuyển sinh hàng năm. Hội đồng tuyển sinh luôn tiến hành công tác báo cáo và tổ chức Hội nghị tổng kết tuyển sinh [H08.08.02.03]. Điều này bao gồm việc xem xét quy trình tuyển sinh trước đó, xác định điểm mạnh và điểm yếu, phân tích khảo sát ý kiến của các bên liên quan về chất lượng đào tạo [H08.08.02.04] và đề xuất các cải tiến. Hội nghị này thông qua các báo cáo kết quả và đánh giá của đại diện Phòng ĐT, Phòng QLKH&SDH, các góp ý của lãnh đạo nhà trường, đại diện các Khoa/ Phòng/ Ban,... từ đó giúp hiểu rõ hơn về hiệu quả của các chiến lược tuyển sinh trước đó và làm cơ sở cho việc điều chỉnh chi tiết trong quy trình tuyển sinh mới.

Hội đồng tuyển sinh sẽ đưa ra các định hướng tuyển sinh cho đợt tuyển sinh tiếp theo. Định hướng này không chỉ đơn thuần dựa trên con số, mà còn dựa trên việc hiểu rõ về động lực và mục tiêu của sinh viên, để có thể tạo ra một môi trường học tập thú vị và đầy thách thức cho họ [H08.08.02.01].

Toàn bộ quy trình hoạt động này, bao gồm từ thực hiện công tác tuyển sinh, tham dự hội nghị tổng kết tuyển sinh, đóng góp ý kiến và đề xuất cải tiến, Ban lãnh đạo Khoa Design và các Giảng viên được phân công luôn tham gia đồng hành thực hiện cùng hội đồng tuyển sinh.

Số liệu tuyển sinh theo các phương thức xét tuyển qua các năm 2018-2022 được thể hiện trong bảng minh họa (xem Bảng 08.01 – Phụ lục I).

2. Điểm mạnh

Tiêu chí và phương pháp tuyển chọn NH được công bố rộng rãi và công khai, đặc điểm này là cơ sở quan trọng cho sự giám sát từ xã hội và các thí sinh. Điều này đồng thời đảm bảo tính công bằng và khách quan trong quá trình tuyển sinh.

Tiêu chí và phương pháp tuyển sinh/tuyển chọn NH được rà soát, đánh giá hằng năm.

3. Điểm tồn tại

Việc lấy ý kiến của các bên liên quan để đánh giá tổng quát về CTĐT là một

bước quan trọng để hiểu cách mà chương trình đang hoạt động và nhận xét từ các người tham gia. Tuy nhiên, việc này mới chỉ dừng lại ở mức độ thu thập dữ liệu ý kiến liên quan đến chất lượng CTĐT, chưa đủ sâu rộng và phân tích ảnh hưởng đến tiêu chí chọn lựa NH.

5. Kế hoạch hành động

TT	Nội dung công việc	Đơn vị thực hiện	Thời gian thực hiện	Kết quả/ Sản phẩm dự kiến
1	<p>Khắc phục tồn tại:</p> <p>Thực hiện việc khảo sát ý kiến của các bên liên quan, tổng hợp và phân tích dữ liệu để xây dựng tiêu chí và phương pháp tuyển chọn SV</p>	Khoa Design, Phòng ĐT	Từ năm học 2023-2024	Bảng kết quả khảo sát và phân tích hàng năm
2	<p>Phát huy điểm mạnh:</p> <p>Tiếp tục duy trì việc tuân thủ các quy định của Bộ Giáo dục và Đào tạo về việc tuyển sinh công bằng và khách quan, thông qua việc công bố công khai và rộng rãi các phương pháp và tiêu chí tuyển chọn.</p> <p>Tiếp tục thực hiện các công tác báo cáo về công tác tuyển sinh hàng năm. Từ đó định hướng cho kế hoạch tuyển sinh năm tiếp theo</p>	Hội đồng tuyển sinh, Phòng ĐT	Từ năm học 2023-2024	Đề án tuyển sinh hàng năm

5. Tự đánh giá tiêu chí 8.2: Đạt (mức 5/7)

Tiêu chí 8.3. Có hệ thống giám sát phù hợp về sự tiến bộ trong học tập và rèn luyện, kết quả học tập, khối lượng học tập của NH.

1. Mô tả hiện trạng

Cùng với sự lãnh đạo từ BGH nhà trường, sự phối hợp từ các phòng ban và khoa, quá trình học tập và rèn luyện của NH được giám sát chặt chẽ cả về kết quả lẫn khối lượng học tập. Điều này không những góp phần thúc đẩy sự tiến bộ của NH mà còn giúp NH đưa ra được kế hoạch và mục tiêu cụ thể trong suốt quá trình học. Quy trình giám sát sự tiến bộ trong học tập và rèn luyện, kết quả học tập, khối lượng học tập của NH cũng đã được nhà trường thống nhất trong các văn bản mô tả về chức năng, nhiệm vụ của Phòng ĐT **[H08.08.03.01]**, Phòng CTSV **[H08.08.03.02]**, BCN Khoa Design **[H08.08.03.03]**, và CVHT. Theo đó, Phòng ĐT là đơn vị chức năng nhận uỷ nhiệm trực tiếp từ BGH trong việc tổ chức, quản lý và điều hành hoạt động giám sát kết quả học tập và khối lượng học tập của NH **[H08.08.03.01]**. Bên cạnh hoạt động học tập, hoạt động rèn luyện cũng được BGH quan tâm và giao cho Phòng CTSV nhiệm vụ tham mưu cho Hiệu trưởng đồng thời thực hiện những chủ trương biện pháp giúp sinh viên rèn luyện, không ngừng tiến bộ và phát triển con người toàn diện, phát triển tài năng trong thời gian theo học tại trường **[H08.08.03.02]**. BCN Khoa Design gồm Trưởng Khoa, Phó Trưởng Khoa, Trợ lý giáo vụ có nhiệm vụ phối hợp cùng Phòng ĐT, Phòng CTSV trực tiếp quản lý việc đào tạo, quan tâm đầy đủ đến tình hình rèn luyện tư tưởng, đạo đức, phong cách chính trị của sinh viên trong toàn khoa, chỉ đạo GV và CVHT trong hoạt động giám sát về sự tiến bộ trong quá trình học tập và rèn luyện của NH **[H08.08.03.03]** (xem Hình 8-3-1– Phụ lục I).

Bên cạnh sự phân công rõ ràng về chức năng nhiệm vụ của các bộ phận, cán bộ chuyên trách, các quy định và quy trình thực hiện việc giám sát sự tiến bộ trong học tập và rèn luyện, kết quả học tập, khối lượng học tập của NH cũng được nhà trường ban hành và thực hiện một cách bài bản thông qua Quyết định về việc ban hành Quy chế đào tạo trình độ đại học theo học chế tín chỉ **[H08.08.03.04]**.

Theo đó, vào giai đoạn cuối của mỗi HK, Phòng ĐT sẽ trực tiếp chỉ đạo các CVHT triển khai hoạt động tư vấn và đăng ký MH đến SV theo một quy trình thống nhất **[H08.08.03.05]**. Căn cứ vào kết quả học tập cũng như năng lực của từng SV, CVHT sẽ tư vấn cho NH về khối lượng cũng như các môn học sẽ được tổ chức trong

HK tiếp theo căn cứ vào Hồ sơ triển khai đăng ký môn học [H08.08.03.06] đã được nhận từ Phòng ĐT và lịch trình tiếp SV đã đăng ký từ trước. Ở giai đoạn này, CVHT sẽ thực hiện vai trò vừa là người tư vấn, vừa là người định hướng giúp NH vạch định chiến lược thực hiện khối lượng học tập hiệu quả cho HK tiếp theo nhằm đạt hiệu quả tối ưu nhất căn cứ vào CSDL được cung cấp về quá trình học của SV được cập nhật thường xuyên tại trang Cổng thông tin đào tạo STU [H08.08.03.07].

Sau khi hoàn thành quá trình đăng ký MH, Phòng ĐT và BCN Khoa sẽ phối hợp tổ chức thực hiện CTDH. Vào mỗi đầu HK, các cán bộ giảng dạy (kể cả GV mời giảng và GV cơ hữu) sẽ được bàn giao Hồ sơ giảng dạy gồm: Thư mời dạy, danh sách điểm danh, ĐCCT môn học. Trong quá trình giảng dạy, GV sẽ thực hiện công tác điểm danh thường xuyên để đánh giá mức độ chuyên cần và mức độ tuân thủ kế hoạch học tập của NH [H08.08.03.08]. Đến giai đoạn giữa kỳ, Phòng ĐT sẽ triển khai hoạt động đánh giá giữa kỳ đến GV và SV. Thông qua hệ thống thư cá nhân được xây dựng riêng cho hoạt động đào tạo và rèn luyện của SV, GV sẽ nhận được thông tin và hồ sơ triển khai điểm danh chuyên cần của sinh viên thực hiện theo quy trình nhận lớp, điểm danh hiện diện và xử lý cấm thi gồm: Mẫu danh sách sinh viên không chuyên cần tính đến giữa kỳ và Mẫu danh sách sinh viên bị cấm thi do CBGD đề xuất [H08.08.03.09]. Các danh sách này sẽ được bộ phận VPK tổng hợp và nộp về Phòng ĐT để làm cơ sở cho việc nhắc nhở, xử lý góp phần thúc đẩy sự tiến bộ của NH. Cũng vào giai đoạn này, CBGD cũng sẽ nhận được thông tin về việc triển khai công tác kiểm tra giữa kỳ [H08.08.03.09]. Và khi vào giai đoạn kết thúc học phần, quy trình một lần nữa sẽ được Phòng ĐT chỉ đạo thực hiện cùng với sự phối hợp của Khoa Design và các CBGD (xem Hình 8-3-2– Phụ lục I).

Bên cạnh đó, trong suốt quá trình tham gia học phần, NH cũng thường xuyên được giám sát, đánh giá sự tiến bộ trong học tập và rèn luyện, kết quả học tập, khối lượng học tập theo ĐCCT môn học thông qua các bài kiểm tra tại lớp, bài tập về nhà và thái độ học tập của NH trên lớp được tổ chức thực hiện trực tiếp bởi CBGD. Các yếu tố này được thông báo xuyên suốt trong quá trình SV theo học để SV theo dõi sự tiến bộ của mình [H08.08.03.08].

Đối với hoạt động rèn luyện, hằng năm Phòng CTSV sẽ phối hợp cùng các phòng ban liên quan, Đoàn Thanh Niên, Hội sinh viên tổ chức các hoạt động rèn luyện cho NH như Tuần lễ sinh hoạt công dân đầu khoá, các hoạt động Đoàn, Hội, các hoạt động

rèn luyện tư tưởng, đạo đức, chính trị và các hoạt động kết nối cộng đồng khác. Cuối mỗi HK, Phòng CTSV sẽ triển khai công tác đánh giá rèn luyện NH đến Khoa và các CVHT. Theo đó, SV các lớp sẽ tiến hành họp đánh giá kết quả rèn luyện cùng với CVHT và ban cán sự lớp **[H08.08.03.10]** (xem Hình 8-3-3– Phụ lục I).

Kết quả đánh giá rèn luyện sau khi tổng hợp đó sẽ được nộp về bộ phận VPK và chuyển tiếp đến Phòng CTSV để xử lý, đưa ra kết quả chính thức và thông báo đến NH, CVHT **[H08.08.03.11]**.

Kết thúc mỗi HK, kết quả học tập và rèn luyện bao gồm mức đạt và khối lượng tín chỉ đã tích lũy cũng được công bố trực tiếp đến NH thông qua tài khoản cá nhân của NH và CVHT tại trang Cổng thông tin đào tạo trực tuyến. Đây cũng là một trong những nền tảng để NH được tham gia xét học bổng và xem xét xử lý học vụ cũng như là cơ sở cho việc thực hiện đăng ký MH cho HK tiếp theo **[H08.08.03.12]** **[H08.08.03.13]** cũng như xét điều kiện và hình thức thực hiện bài thi tốt nghiệp cuối khoá của SV năm cuối.

Hiện nay, để thực hiện hiệu quả hoạt động theo dõi sự tiến bộ của NH trong học tập và rèn luyện; theo dõi tỷ lệ chậm tiến độ, thôi học, nhà trường đã đầu tư xây dựng và triển khai hệ thống quản lý trực tuyến trong tất cả mọi hoạt động của nhà trường. Trong đó, hệ thống Cổng thông tin đào tạo là một công cụ quản lý phát huy được nhiều quả tích cực được triển khai từ Phòng ĐT **[H08.08.03.07]**. Mỗi SV khi trúng tuyển và tham gia học tập tại trường sẽ được cấp MSSV và một tài khoản email cá nhân, một tài khoản truy cập Cổng thông tin đào tạo. Theo đó, bên cạnh kênh giám sát trực tiếp từ CBGD, CVHT, BCN Khoa, mọi thông tin về quá trình học của SV sẽ được triển khai, công bố và giám sát trên Cổng thông tin đào tạo. Về phía nhà trường, mỗi CVHT cũng được trang bị 1 tài khoản trên Cổng thông tin đào tạo để theo dõi thường xuyên kết quả học tập, rèn luyện, khối lượng học tập của NH do mình phụ trách để kịp thời nhắc nhở và định hướng giúp NH phát huy năng lực học tập, đồng thời góp phần giảm thiểu số lượng SV, không đạt CĐR, rớt môn, chậm TN và thôi học.

Đối với các hoạt động rèn luyện được triển khai từ Phòng CTSV hiện nay được nhà trường thực hiện và giám sát thông qua sự kết hợp giữa phương pháp trực tiếp và trực tuyến. Tuy nhiên, trong kế hoạch hoạt động năm 2023 – 2024, trường cũng đã và đang tiến hành số hoá hoạt động đánh giá kết quả rèn luyện của NH để ngày càng

hướng đến sự thuận tiện và đáp ứng nhu cầu của thời đại. Ngoài ra, các phương tiện như: email, Facebook, Zalo, ... cũng được các đơn vị trong nhà trường sử dụng một cách hiệu quả trong việc kết nối và quản lý NH.

Trong giai đoạn dịch bệnh Covid hoành hành, các nhiệm vụ giám sát sự tiến bộ trong học tập và rèn luyện, kết quả học tập, khối lượng học tập của NH và cảnh báo học vụ cũng được Nhà trường thích ứng và thực hiện đúng quy định theo hướng chuyển từ trực tiếp sang trực tuyến và kết hợp cả hai khi những quy định về Giãn cách xã hội thay đổi [H08.08.03.14]. Đặc biệt, trong giai đoạn này, hệ thống Cổng thông tin đào tạo, hệ thống cơ sở dữ liệu và các hoạt động trực tuyến của Nhà trường được đầu tư và phát huy vượt bậc, tạo tiền đề vững chắc cho sự phát triển và số hoá các hoạt động của Nhà trường.

2. Điểm mạnh

Trường có các quy định rõ ràng về học tập rèn luyện của NH, có các quy định về công tác cố vấn học tập. Có hệ thống phần mềm quản lý đào tạo để giám sát KQHT của NH.

Các bộ phận, cán bộ chuyên trách được phân công giám sát sự tiến bộ trong học tập và rèn luyện, kết quả học tập, khối lượng học tập của NH, cảnh báo học vụ được xác định một cách cụ thể, rõ ràng và có sự phối hợp lẫn nhau, đảm bảo phát huy tối đa năng lực của từng bộ phận. CVHT Khoa Design được phân công phù hợp với các nhóm đối tượng NH theo Khoá và theo bộ môn giúp phát huy công tác cố vấn một cách triệt để, góp phần hỗ trợ NH giải quyết kịp thời những khó khăn, những vấn đề ảnh hưởng đến sự tiến bộ trong học tập và rèn luyện của NH.

Quy trình giám sát sự tiến bộ trong học tập và rèn luyện, kết quả học tập, khối lượng học tập của NH được chuẩn hoá và thực hiện một cách đồng bộ, chuyên nghiệp.

Cơ sở dữ liệu và hệ thống Cổng thông tin đào tạo được cập thường xuyên, tạo được sự liên kết chặt chẽ giữa NH và cán bộ chuyên trách, góp phần giúp NH, Nhà trường và khoa phát hiện và giải quyết kịp thời những vấn đề phát sinh trong quá trình học tập và rèn luyện của NH.

3. Điểm tồn tại

Việc giám sát quá trình học tập và hỗ trợ NH hoàn thành chương trình

học đôi lúc còn chông chéo giữa các bộ phận.

Việc triển khai điểm danh trực tuyến, cập nhật kết quả học tập từng phần từ CBGD trên Cổng thông tin đào tạo chưa được phát huy, chủ yếu vẫn được thực hiện một cách thủ công bằng bản in. Việc làm này tuy giúp giám sát NH một cách chặt chẽ nhưng chiếm nhiều thời gian, đặc biệt là những nhóm lớp có số lượng SV đông. Từ đó, kênh kết nối trực tiếp giữa CBGD và CVHT cũng chưa được phát huy để giải quyết nhanh chóng những vấn đề ảnh hưởng đến sự tiến bộ trong học tập và rèn luyện của NH.

Việc quản lý, đánh giá kết quả rèn luyện của NH vẫn còn được thực hiện thủ công, chưa có được sự kết nối nhanh chóng đến với các bộ phận khác trong công tác triển khai thực hiện.

4. Kế hoạch hành động

TT	Nội dung công việc	Đơn vị thực hiện	Thời gian thực hiện	Kết quả/ Sản phẩm dự kiến
1	<p>Khắc phục tồn tại:</p> <p>Nâng cấp và tích hợp thêm hoạt động điểm danh, vào điểm quá trình trên phần mềm Cổng thông tin đào tạo</p> <p>Hoàn thiện phần mềm quản lý sinh viên, đánh giá kết quả rèn luyện của sinh viên.</p>	Khoa Design, Phòng ĐT, Phòng CTSV	Từ năm học 2023-2024	Phiên bản nâng cấp cổng thông tin đào tạo
2	<p>Phát huy điểm mạnh:</p> <p>Phát huy vai trò của CVHT trong công tác giám sát và hỗ trợ NH. Phát huy quy trình giám sát NH hơn nữa trong</p>	Khoa Design, Phòng ĐT, Phòng CTSV	Từ năm học 2023-2024	Xây dựng kế hoạch và triển khai tập huấn cho CVHT về các hoạt động

	<p>hoạt động rèn luyện, kết nối cộng đồng</p> <p>Cập nhật thông tin, kết quả học tập của NH trên hệ thống quản lý đào tạo và rèn luyện</p> <p>Duy trì khối lượng kiến thức qua các học phần thực hành, thực tập, giúp NH làm quen với môi trường làm việc ngay trong quá trình học tập tại Trường.</p>			<p>và công cụ giám sát NH.</p> <p>Xây dựng và vận hành hiệu quả Cổng thông tin CTSV</p>
--	--	--	--	---

5. Tự đánh giá tiêu chí 8.3: Đạt (mức 6/7)

Tiêu chí 8.4. Có các hoạt động tư vấn học tập, hoạt động ngoại khóa, hoạt động thi đua và các dịch vụ hỗ trợ khác để giúp cải thiện việc học tập và khả năng có việc làm của NH.

1. Mô tả hiện trạng

Các nội dung về hỗ trợ người học bao gồm: Tư vấn học tập, Tư vấn tâm lý, chăm sóc sức khỏe, Hỗ trợ tài chính, hỗ trợ đặc biệt, Tổ chức, quản lý các dịch vụ sinh viên, Tổ chức, triển khai và thực hiện các hoạt động ngoại khóa, hoạt động thi đua khen thưởng... đều được nêu cụ thể trong các quy chế, chính sách của trường như: Quy chế CTSV [H08.08.04.01], Quy chế đánh giá kết quả rèn luyện của sinh viên [H08.08.04.02], hoạt động khen thưởng, khuyến học [H08.08.04.03], Quy chế về SV ngoại trú [H08.08.04.04], Quy định về công tác y tế học đường của sinh viên [H08.08.04.05], Quy chế đào tạo [H08.08.04.06], hoạt động NCKH SV [H08.08.04.07], Quy chế công tác cố vấn học tập [H08.08.04.08].

Những quy định và quy chế này cũng được phổ biến rộng rãi cho NH vào đầu mỗi năm học trong Tuần sinh hoạt SV đầu khoá [H08.08.04.09] và trong Sổ tay sinh viên các năm [H08.08.04.10]. Theo đó, các hoạt động này được phân nhiệm rõ ràng cho một số đơn vị chuyên trách trong trường như: Phòng Đào tạo, Phòng CTSV, Phòng HCQT, Phòng QLKH&SDH, Thư viện, Ban quản lý Ký túc xá, Phòng Y tế học

đường, Khoa Design, CVHT, ... (xem Hình 8-4-1 – Phụ lục I).

Định kỳ hằng năm, Phòng CTSV phối hợp cùng các Khoa đào tạo trong đó có Khoa Design tổ chức Ngày hội việc làm và Kết nối doanh nghiệp nhằm tạo cầu nối, hỗ trợ NH tiếp cận gần hơn với các doanh nghiệp có nhu cầu tuyển dụng phù hợp với ngành đào tạo, đặc biệt là đối với SV năm cuối [H08.08.04.11]. Bên cạnh đó, Khoa Design cũng thường xuyên tổ chức các hoạt động giao lưu, đối thoại với đại diện các doanh nghiệp trong lĩnh vực chuyên môn, các cựu sinh viên có thành tích làm việc tốt nhằm chia sẻ kinh nghiệm cũng như tạo sự gắn kết giữa NH với hoạt động thực tiễn [H08.08.04.12] [H08.08.04.13] (xem Bảng 08.04.02 – Phụ lục I). Đặc biệt, hằng năm, vào đầu HKII của mỗi năm học, cùng với các Trưởng Bộ môn và các GV, BCN Khoa Design cũng định kỳ tổ chức buổi tư vấn chọn Bộ môn cho SV năm nhất, từ đó giúp NH có cơ sở vững chắc hơn khi chọn lựa Bộ môn theo học [H08.08.04.14].

Cùng với sự phối hợp giữa các đơn vị, hằng năm, các phòng ban và Khoa Design đều xây dựng những kế hoạch hoạt động cụ thể cho những hoạt động chung của mình trong đó bao gồm cả hoạt động hỗ trợ, hoạt động tư vấn học tập, hoạt động ngoại khóa... trình BGH xét duyệt.

Theo các kế hoạch hành động và Bảng dự trù kinh phí hoạt động từng năm [H08.08.04.15], tùy vào từng hoạt động, các phòng ban có sự phối hợp với Khoa tổ chức các hoạt động cụ thể vào các thời điểm khác nhau nhằm tạo điều kiện đáp ứng đúng đối tượng cần hỗ trợ, tư vấn. Cụ thể như sau:

Phòng CTSV có nhiệm vụ tư vấn hướng nghiệp, tư vấn việc làm, tư vấn tâm lý, tổ chức các hoạt động ngoại khóa, phục vụ cộng đồng, văn thể mỹ, hỗ trợ, tư vấn, hướng dẫn và tổ chức thực hiện công tác để NH được hưởng các chế độ chính sách. Đầu mỗi năm học, Phòng CTSV chịu trách nhiệm tổ chức thực hiện “Tuần sinh hoạt công dân – sinh viên” dành cho tất cả sinh viên của trường. Trong “Tuần sinh hoạt công dân – sinh viên”, NH sẽ được phổ biến về các chế độ chính sách, các quy chế, quy định chung của trường. Đồng thời, NH cũng được học các kỹ năng để thích ứng với môi trường mới và các kỹ năng mềm phù hợp với từng khóa học trong Tuần sinh hoạt công dân – sinh viên [H08.08.04.16]. Ngoài ra, định kỳ mỗi đầu năm học, Phòng CTSV phối hợp cùng Phòng ĐT, Phòng HCQT, BCN Khoa Design, Trạm y tế tổ chức khám, tuyên truyền các hoạt động bảo vệ sức khỏe của NH [H08.08.04.17]. Trong giai

đoạn từ đầu năm 2020 đến cuối năm 2021, cùng với những chính sách từ nhà nước, với sự phối hợp của tất cả các đơn vị trong trường, nhà trường đã thực hiện rất tốt công tác phòng dịch Covid, hỗ trợ NH trong việc tiếp cận những chính sách hỗ trợ về học tập cũng như học phí **[H08.08.04.18]**. Đặc biệt, Phòng CTSV còn phối hợp với Hội SV, Đoàn Thanh niên trong việc tổ chức rất nhiều hoạt động hỗ trợ NH khác như: Tư vấn và hỗ trợ NH trong hoạt động CLB SV, các hoạt động xã hội, gắn kết cộng đồng, hoạt động hướng nghiệp, workshop, các buổi nói chuyện chuyên đề,... **[H08.08.04.19]** **[H08.08.04.20]** **[H08.08.04.21]** (xem Bảng 08.04.03 và Bảng 08.04.04 – Phụ lục I).

Phòng ĐT: Là đơn vị chịu trách nhiệm chính trong việc hỗ trợ NH những hoạt động liên quan đến CTDH như đăng ký môn học, tổ chức lịch học, theo dõi, nhắc nhở việc học tập của NH. Ngoài ra, Phòng ĐT cũng là đơn vị phối hợp cùng Phòng CTSV triển khai các chính sách về cấp học bổng, miễn giảm học phí, hỗ trợ NH vay vốn phục vụ việc học **[H08.08.04.22]**, ... Ngoài ra, định kỳ hằng năm, Phòng ĐT cũng phối hợp với Khoa Design tổ chức các hoạt động thực tập cơ sở, thực tập chuyên ngành và thực tập tốt nghiệp dành cho SV các khoá **[H08.08.04.23]** **[H08.08.04.24]** **[H08.08.04.25]**.

Khoa Design: Là đơn vị trực tiếp triển khai các hoạt động hỗ trợ NH thuộc Khoa. Với đặc thù là CTĐT vừa mang tính nghệ thuật, vừa mang tính ứng dụng, công nghệ, hằng năm, Khoa định kỳ tổ chức các hoạt động triển lãm mang tên “Gương” vào dịp 20/11 nhằm giới thiệu các tác phẩm, sản phẩm của GV và SV trong Khoa, tạo môi trường học tập sinh động cho NH **[H08.08.04.26]**. Mỗi cuối năm, Khoa Design định kỳ tổ chức “Lễ hội truyền thống Khoa Design”. Đây là hoạt động mang tính định kỳ, thường niên, vừa là hoạt động tổng kết, vừa là sân chơi lành mạnh, gắn kết các thế hệ SV của Khoa bao gồm SV mới, SV các khoá, cựu SV... Vào dịp này, Khoa cũng có những hoạt động chia sẻ của cựu SV, trả lời các thắc mắc cũng như kết nối SV với thực tiễn nhiều hơn **[H08.08.04.27]**. Ngoài ra, Tùy tình hình, Khoa lên kế hoạch và tổ chức các hoạt động tham quan thực tế, thực tập, kiến tập, các workshop chuyên môn, các CLB SV, các buổi nói chuyện chuyên đề với các doanh nghiệp, chuyên gia, hỗ trợ NH trong việc thuê người mẫu cho các môn học hình hoạ, mua vật tư hỗ trợ các môn học chuyên ngành... nhằm nâng cao kỹ năng và phát triển chuyên môn cho NH **[H08.08.04.12]** **[H08.08.04.13]** **[H08.08.04.23]** **[H08.08.04.24]** **[H08.08.04.25]** **[H08.08.04.28]** **[H08.08.04.29]** **[H08.08.04.30]** **[H08.08.04.31]** **[H08.08.04.32]**.

Các Trưởng Bộ môn: Cùng với sự lãnh đạo và chỉ đạo từ BCN Khoa, định kỳ

hàng năm, các Trưởng Bộ môn sẽ tham gia hai đợt tư vấn chọn chuyên ngành cho NH vào dịp Chào Tân SV và trước khi NH thực hiện bảng đăng ký chọn chuyên ngành **[H08.08.04.14]**. Trưởng Bộ môn cũng là người chịu trách nhiệm chính trong việc tư vấn, hỗ trợ, xây dựng kế hoạch và phối hợp với Khoa tổ chức các buổi trình bày, trình diễn các sản phẩm Bảo vệ đề án tốt nghiệp của SV năm cuối **[H08.08.04.31]**. Ngoài ra, định kỳ hàng năm, các Trưởng bộ môn cũng luôn theo sát, phối hợp cùng BCN Khoa phổ biến và triển khai các hoạt động thi đua liên quan trực tiếp đến chuyên ngành được tổ chức trong và ngoài trường nhằm đề xuất và hỗ trợ NH tiếp cận với những chính sách hỗ trợ từ nhà trường **[H08.08.04.29] [H08.08.04.32]**.

CVHT: Là người trực tiếp quản lý, tư vấn, hỗ trợ NH trong tất cả các vấn đề liên quan đến NH như: học tập, sức khỏe, rèn luyện, thi đua, ngoại khoá... Do vậy, CVHT giữ vai trò quan trọng, kết nối tất cả các hoạt động cũng như dịch vụ hỗ trợ NH của nhà trường. Tại Khoa Design, việc phân bổ CVHT phụ trách các nhóm lớp cũng được triển khai một cách hợp lý. Theo đó, đối với SV năm nhất sẽ do các GV phụ trách các môn cơ sở ngành phụ trách làm CVHT, đối với các nhóm lớp sau khi đã tách chuyên ngành sẽ do các GV thuộc Bộ môn SV theo học làm CVHT. Các CVHT từ học kỳ hai của toàn khoá học sẽ phụ trách CVHT suốt 7 học kỳ tiếp theo đến khi NH tốt nghiệp. Việc phân nhiệm này là một điểm mạnh góp phần phát huy tối đa vai trò của CVHT trong tất cả các hoạt động hỗ trợ NH như đã thể hiện ở Hình mô tả sự tham gia các hoạt động hỗ trợ NH của các bộ phận trong CTĐT Ngành TKCN, Khoa Design, STU (Hình 08.04) **[H08.08.04.08]**.

Ngoài ra, cùng với sự phối hợp các phòng ban và các đơn vị đối tác, Phòng CTSV cũng định kỳ triển khai, phối hợp triển khai, hỗ trợ truyền thông tại trường để tổ chức các cuộc thi, các hoạt động cộng đồng nhằm hỗ trợ NH nâng cao năng lực và kết nối cộng đồng (xem Bảng 08.04.03 và Bảng 08.04.04 – Phụ lục I) **[H08.08.04.33]**

Tại trường ĐHCNSG, các hoạt động hỗ trợ NH, tư vấn việc làm, tư vấn hướng nghiệp cụ thể cũng được triển khai định kỳ hàng năm bởi các phòng ban với sự phối hợp và hỗ trợ từ các cấp thuộc Khoa Design như mô tả ở Hình mô tả sự tham gia các hoạt động hỗ trợ NH của các bộ phận trong CTĐT Ngành TKCN, Khoa Design, STU (Hình 08.04.01) **[H08.08.04.11]**. Bên cạnh đó, hàng năm Nhà trường cũng tiến hành ký kết những hợp đồng hợp tác về đào tạo nhằm tạo cầu nối giữa các doanh nghiệp đáng tin cậy với NH, giúp NH tiếp cận gần hơn với cơ hội việc làm sau tốt nghiệp

(xem bảng 08.04.04 – Phụ lục I).

Việc thực hiện rà soát, định kỳ thường xuyên đánh giá chất lượng các hoạt động phục vụ và hỗ trợ người học được thực hiện bằng nhiều hình thức khác nhau:

Đối thoại sinh viên cấp Khoa và cấp trường: Định kỳ hằng năm, Nhà trường tổ chức hoạt động Đối thoại sinh viên nhằm thu về ý kiến phản hồi về tất cả mọi mặt của hoạt động đào tạo tại Khoa và trường trong đó bao gồm các nội dung liên quan đến hoạt động hỗ trợ NH. Tại các buổi Đối thoại SV cấp Khoa có sự tham gia của BCN Khoa, đại diện Phòng CTSV, đại diện Phòng HCQT. Các ý kiến phản hồi của NH sẽ được ghi nhận trong Biên bản Đối thoại sinh viên Khoa Design hằng năm [H08.08.04.34]. Bên cạnh đó, Đối thoại SV cấp Trường [H08.08.04.35] cũng được tiến hành tổ chức ngay sau đó với sự tham gia của BGH, đại diện các phòng ban, lãnh đạo các Khoa và đại diện SV các lớp (Mỗi lớp cử 7 SV tham dự). Thông qua việc thu thập các ý kiến của NH, các buổi đối thoại trực tiếp giữa Hiệu trưởng, Lãnh đạo nhà trường, Lãnh đạo khoa đào tạo và các phòng ban trong trường được tổ chức hàng năm, nhà trường tiếp thu ý kiến góp ý của người học, cung cấp và giải thích các thông tin, chia sẻ với người học các vấn đề được quan tâm. Trên cơ sở đó, nhà trường có kế hoạch cải tiến và nâng cao chất lượng phục vụ và hỗ trợ người học.

Hàng năm, Ban ĐB&KĐCLGD nhà trường thực hiện các khảo sát đánh giá mức độ hài lòng của người học đối với các dịch vụ giáo dục đã được triển khai để đánh giá hiệu quả đồng thời có giải pháp nhằm nâng cao chất lượng các dịch vụ giáo dục [H08.08.04.36]. Qua thống kê tại Bảng 08.04.05 (xem bảng 08.04.05 – Phụ lục I) có thể thấy mức độ hài lòng của NH đối với dịch vụ giáo dục tại trường ĐHCNSG qua các năm luôn tăng. Điều đó cho thấy hoạt động khảo sát và cải tiến của trường đã phát huy tốt tác dụng.

Bên cạnh đó, Phòng Đào tạo cũng xây dựng nội dung khảo sát sự hài lòng của NH về chính sách NH và hoạt động hỗ trợ NH chung trong khảo sát sự hài lòng của NH về chất lượng đào tạo để từ đó đưa ra những góp ý cải tiến chung cho toàn trường [H08.08.04.33], Qua thống kê tại Bảng 08.04.06 (xem bảng 08.04.06– Phụ lục I) cho thấy mức độ hài lòng của NH đối với các dịch vụ hỗ trợ NH tăng mạnh từ năm 2018 đến 2019 sau đó giữ ở mức ổn định cao (Trung bình từ 4.04/5 đến 4.15/5)

Bên cạnh đó, nhà trường cũng dựa vào nhiều tiêu chí khác để đánh giá hiệu quả

công tác tư vấn học tập, hỗ trợ việc làm như số liệu thống kê tỷ lệ người học tốt nghiệp [H08.08.04.33]. Qua thống kê tại Bảng 08.04.07 (xem bảng 08.04.07 – Phụ lục I) cho thấy tỷ lệ SV học đến cuối và tốt nghiệp đúng hạn của các khóa tuyển sinh từ 2018 đến 2022 nhìn chung tăng nhưng vẫn còn thấp. Trong đó, cao điểm trong hai năm 2020 và 2021, tỷ lệ NH tốt nghiệp đúng hạn và tỷ lệ học đến cuối có giảm bởi đây là giai đoạn toàn thế giới đang chịu ảnh hưởng nặng nề của Đại dịch Covid_19. CTĐT ngành TKCN với trọng tâm là các môn học thực hành, ứng dụng thực tế với phương thức tốt nghiệp là thực hiện Đồ án Khóa luận tốt nghiệp với những sản phẩm thiết kế cụ thể nên khi dịch bệnh hoành hành, việc thực hiện đồ án tốt nghiệp của SV trong giai đoạn này bị ảnh hưởng nghiêm trọng. Đối với các bộ môn TKNT và TKĐH, nhờ vào các phần mềm hỗ trợ như Zoom, Zalo, Facebook..., BCN Khoa, các Trưởng Bộ môn, CVHT và CBGD của Khoa cùng với Nhà trường cũng ra sức hỗ trợ SV thực hiện Đồ án tốt nghiệp trong thời gian Giãn cách xã hội.

Nhà trường thực hiện khảo sát tình hình việc làm của SV sau khi tốt nghiệp từ 01 đến 03 tháng và sau khi tốt nghiệp 1 năm [H08.08.04.37] để đánh giá chất lượng, hiệu quả các hoạt động này từ đó đề ra các giải pháp phù hợp nhằm cải tiến chất lượng, hiệu quả các hoạt động tư vấn học tập, hỗ trợ việc làm. Qua kết quả khảo sát khả năng tìm kiếm việc làm của người học sau tốt nghiệp 01 – 03 tháng Ngành TKCN (xem bảng 08.04.08 – Phụ lục I) cho thấy tỷ lệ NH có việc làm sau 01 – 03 tháng tương đối cao và tăng hàng năm. Tuy nhiên số liệu ở năm 2021 lại cho thấy tỷ lệ có phần giảm mạnh do đây là giai đoạn cả nước đang thực hiện các biện pháp giãn cách xã hội trong Đại dịch Covid_19. Ngoài ra, số liệu khảo sát khả năng tìm kiếm việc làm của người học sau tốt nghiệp 01 năm của Ngành TKCN (xem Bảng 08.04.09 - Phụ lục I) cho thấy tỷ lệ có việc làm của NH các năm đều khá cao (hơn 90%) và có xu hướng tăng. Điều này cho thấy các hoạt động tư vấn học tập, hỗ trợ việc làm mà Nhà trường và Khoa đang thực hiện là đúng hướng và mang lại hiệu quả cao.

Trên cơ sở kết quả khảo sát ý kiến góp ý của NH, nhà trường thông báo cho các đơn vị phục vụ và hỗ trợ, các đơn vị chức năng để tiếp thu, đánh giá rà soát, có kế hoạch điều chỉnh, cải tiến chất lượng các hoạt động để đáp ứng ngày càng tốt hơn nhu cầu của NH. Bên cạnh đó, các đơn vị cũng có những sáng kiến, xây dựng chương trình hoạt động phong phú, đa dạng phù hợp hơn với các đối tượng NH [H08.08.04.37].

2. Điểm mạnh

Các đơn vị, bộ phận được phân nhiệm rõ ràng trong các hoạt động tư vấn học tập, hoạt động ngoại khóa, hoạt động thi đua và các dịch vụ hỗ trợ khác để cải thiện việc học tập của NH.

Các hoạt động tư vấn học tập, hoạt động ngoại khóa, hoạt động thi đua và các dịch vụ hỗ trợ khác để giúp cải thiện việc học tập của NH tại Khoa được tổ chức định kỳ, đa dạng và phong phú. CVHT là những GV chuyên ngành, tham gia giảng dạy một số môn của lớp phụ trách nên có điều kiện tiếp xúc nhiều và tư vấn, hỗ trợ kịp thời các vấn đề của NH. Khoa nhận được phản hồi tích cực về các chương trình giao lưu, các buổi nói chuyện chuyên đề với đại diện các doanh nghiệp thuộc lĩnh vực chuyên môn.

3. Điểm tồn tại

Sự phối hợp và gắn kết giữa các Khoa và các phòng ban trong việc tổ chức thực hiện các hoạt động hỗ trợ NH, tư vấn việc làm còn thiếu chặt chẽ. Các hoạt động CLB của Khoa được xác định, thu hút NH tham gia nhưng vẫn mang tính tự phát. Tỷ lệ SV tốt nghiệp đúng tiến độ hàng năm còn thấp, vì vậy Khoa cần tìm hiểu nguyên nhân và có kế hoạch giải quyết.

4. Kế hoạch hành động

TT	Nội dung công việc	Đơn vị thực hiện	Thời gian thực hiện	Kết quả/ Sản phẩm dự kiến
1	<p>Phát huy điểm mạnh:</p> <p>Tăng cường vai trò của BCN Khoa, Trưởng Bộ Môn trong kết nối doanh nghiệp thuộc lĩnh vực chuyên ngành.</p> <p>Chuẩn hóa quy trình các hoạt động hỗ trợ chuyên môn cho NH như: workshop, Talk show...</p>	Khoa Design	Từ năm học 2023-2024	<p>Kế hoạch và chính sách cụ thể trong việc hỗ trợ công tác kết nối doanh nghiệp.</p> <p>Bản tổng hợp các quy trình và hoạt động hỗ trợ NH.</p>

2	<p>Khắc phục tồn tại:</p> <p>Phối hợp cùng các đơn vị, bộ phận liên quan tổ chức các buổi nói chuyện chuyên đề, tập huấn về quy trình và chức năng của các đơn vị trong hoạt động hỗ trợ NH</p>	<p>Khoa Design, Phòng ĐT, Phòng CTSV</p>	<p>Từ năm học 2023-2024</p>	<p>Kế hoạch tập huấn, phổ biến về chức năng và nhiệm vụ của các đơn vị, bộ phận liên quan.</p> <p>Kế hoạch tăng tỉ lệ SV tốt nghiệp đúng hạn.</p>
---	--	--	-----------------------------	---

5. Tự đánh giá tiêu chí 8.4: Đạt (mức 6/7)

Tiêu chí 8.5. Môi trường tâm lý, xã hội và cảnh quan tạo thuận lợi cho hoạt động đào tạo, nghiên cứu và sự thoải mái cho cá nhân NH.

1. Mô tả hiện trạng

Cùng với sự quan tâm từ phía lãnh đạo Nhà trường, hoạt động giảng dạy, học tập và nghiên cứu tại Khoa Design luôn được thực hiện trong một môi trường thuận tiện, thân thiện và thoải mái. Theo đó, ngoài diện tích xây dựng các khu nhà chức năng, Nhà trường cũng chú trọng đầu tư mảng xanh bằng cách bố trí các khu sân cỏ, bồn cây tạo sự thoải mái cho NH, GV, CBNV và khách đến trường [H08.08.05.01].

Về việc bố trí không gian hoạt động của Khoa Design cũng được Nhà trường chú trọng để tạo điều kiện thuận lợi cho các hoạt động đặc thù của Khoa. Theo đó, các phòng học, xưởng thực hành, phòng chuyên đề và văn phòng Khoa Design được bố trí tập trung tại khu vực lầu 2 và lầu 9 khu C tạo sự thuận tiện cho các hoạt động chuyên môn của Khoa [H08.08.05.02]. Ngoài ra, khu vực sảnh lầu 2 khu C được bố trí thành khu vực hoạt động đa chức năng, phù hợp tổ chức các hoạt động ngoại khóa, triển lãm, sinh hoạt tập trung, trình diễn thời trang, bảo vệ tốt nghiệp các chuyên ngành một cách linh động [H08.08.04.27] [H08.08.04.28] [H08.08.04.31] [H08.08.04.33]. Đây là những hoạt động rất thiết thực vừa đáp ứng nhu cầu giao lưu, kết nối các bộ phận của Khoa, vừa tạo tâm lý thoải mái, góp phần làm gia tăng sự yêu thích đối với ngành học của NH.

Đối với CBNV, GV, SV, PH và khách khi đến Trường, Nhà trường cũng ban

hành Bộ quy tắc ứng xử học đường và nội quy an ninh trật tự trong khuôn viên Trường [H08.08.05.03], quy định về công tác bảo vệ đảm bảo an ninh trật tự trong khuôn viên Trường [H08.08.05.04]. Ngoài ra, tại Khoa Design, sự kết nối mật thiết giữa BCN Khoa, các Trưởng Bộ môn, CVHT và SV cũng tạo niềm tin và môi trường tâm lý ổn định cho hoạt động triển khai CTĐT tại trường.

Qua các cuộc họp giao ban hàng tháng, hàng quý, và các báo cáo khảo sát mức độ hài lòng của các bên liên quan, Nhà trường rà soát những vấn đề nảy sinh để đầu tư cải tạo môi trường học tập, sửa chữa CSVC giảng đường lớp học, phòng thí nghiệm kịp thời nhằm phục vụ tốt nhất [H08.08.05.05]. Ngoài ra, Nhà trường bố trí khu hành chính, các phòng/ban/khoa, giảng đường, hội trường, thư viện, KTX một cách riêng biệt, khoa học tạo điều kiện thuận lợi và đảm bảo hiệu quả trong hoạt động [H08.08.05.01]. Trong khuôn viên trường có Ký túc xá dành cho sinh viên với số lượng 450 chỗ ở, có đủ điều kiện phục vụ cho sinh viên như tivi, mạng internet không dây, hệ thống máy lọc nước uống RO, có căn tin phục vụ ăn uống. Trường có nội quy rõ ràng để giám sát việc chấp hành giờ giấc, sinh hoạt, học tập, sử dụng giảng đường, phòng học nhằm đảm bảo môi trường học tập thuận tiện, văn minh [H08.08.05.06]. Trong khuôn viên trường cũng được Nhà trường đầu tư sân thể thao đa năng phục vụ cho bộ môn giáo dục thể chất. Ngoài ra, Nhà trường cũng đang triển khai hoàn thiện Nhà thi đấu thể thao đa năng tại khu nhà mới nhằm phục vụ nhu cầu rèn luyện sức khỏe của GV, SV và NV trong trường.

Hàng năm nhà trường lập dự trù kinh phí và dùng kinh phí trên để đầu tư cho việc mua sắm và bảo trì, bảo dưỡng các thiết bị, CSVC và cơ sở hạ tầng nhằm đảm bảo môi trường tâm lý, xã hội, môi trường làm việc thân thiện, tạo không khí thoải mái, để thực hiện hoạt động giảng dạy, học tập và nghiên cứu [H08.08.05.07].

Để tạo cho cảnh quan môi trường của nhà trường luôn xanh, sạch, đẹp, Nhà trường luôn có sự phục vụ của đội ngũ nhân viên phục vụ chuyên trách của trường trực thuộc phòng HC-QT, đồng thời nhà trường hàng năm ký hợp đồng với Công ty dịch vụ công ích Quận 08 để thu gom chất thải sinh hoạt. [H08.08.05.01]. Trường còn ký hợp tác với công ty dịch vụ vệ sinh bên ngoài để tăng cường việc đảm vệ sinh chung cho tất cả các khu vực, các phòng học, đặc biệt là các khu vực nhà vệ sinh luôn trong tình trạng thông thoáng, sạch sẽ.

Định kỳ hằng năm, Nhà trường cũng tổ chức hoạt động khám sức khỏe cho sinh viên nhằm đảm bảo hỗ trợ NH trong việc kiểm tra sức khỏe, rà soát những vấn đề về sức khỏe để đảm bảo NH có được tâm lý và thể lực tốt trong việc thực hiện khối lượng học tập, rèn luyện và sinh hoạt **[H08.08.05.10]**. Mặt khác, tại khu vực gần trường có Bệnh viện Quận 08 cách khoảng 500m thuận tiện trong việc đưa đi cấp cứu, sơ cứu những trường hợp bất thường xảy ra. Hàng năm sinh viên được tham gia mua bảo hiểm y tế và bảo hiểm tai nạn tại trường, sinh viên của trường cũng được khám sức khỏe định kỳ mỗi năm 01 lần.

Về phòng chống cháy nổ: Nhà trường phối hợp với phòng Cảnh sát phòng cháy chữa cháy (PCCC) tổ chức diễn tập phòng chống cháy nổ toàn Trường **[H08.08.05.11]**, tại các phòng làm việc đều được trang bị bình cứu hỏa, thiết bị báo cháy được bảo trì định kỳ. Bên cạnh đó, định kỳ hằng năm, Nhà trường và Khoa cũng tổ chức hoạt động đối thoại sinh viên để thu thập những phản hồi của NH về tất cả các nội dung liên quan đến CTĐT, CSVC, chất lượng dịch vụ giáo dục và môi trường, cảnh quan... **[H08.08.05.12]**. Trong các buổi Đối thoại sinh viên, đại diện các phòng ban tiếp nhận các phản hồi của NH, giải đáp các vấn đề thắc mắc và đưa ra định hướng khắc phục cho tất cả các vấn đề liên quan trong đó có những vấn đề liên quan trực tiếp đến việc cải tạo và nâng cấp chất lượng môi trường tâm lý, xã hội và cảnh quan trong CSGD **[H08.08.05.12]**.

Ngoài ra, trong các khảo sát NH về chất lượng dịch vụ giáo dục, nội dung phản hồi về chất lượng môi trường tâm lý, xã hội và cảnh quan trong CSGD cũng được Nhà trường ghi nhận và đưa ra hướng cải tiến **[[H08.08.05.13]**.

2. Điểm mạnh

Các khu vực học tập, khu vực thực hành, thí nghiệm được bố trí khoa học, hỗ trợ tích cực và tạo được môi trường tâm lý, xã hội, môi trường làm việc thân thiện, tạo không khí thoải mái, để thực hiện hoạt động giảng dạy, học tập và nghiên cứu.

Các hoạt động chăm sóc sức khỏe, đảm bảo vệ sinh, giữ xe, đảm bảo an toàn cho các cá nhân và các hoạt động tại trường có sự hợp tác với các đơn vị bên ngoài cùng sự giám sát từ BGH và Phòng HCQT nên luôn được thực hiện nghiêm túc, có sự cải tiến theo hướng tích cực.

Các hoạt động Đối thoại sinh viên, đối thoại giữa ban lãnh đạo Nhà trường và các

phòng ban, các hoạt động khảo sát các bên liên quan được thực hiện một cách thường xuyên, định kỳ tạo cơ sở vững chắc trong việc cải tiến về môi trường tâm lý, xã hội và cảnh quan trong CSGD.

3. Điểm tồn tại

Khu vực sảnh lầu 2 khu C tuy là một vị trí thuận lợi để tổ chức các hoạt động ngoại khóa, hoạt động triển lãm của Khoa nhưng sau mỗi hoạt động và sự kiện, các TTB, vật dụng được Khoa sử dụng định kỳ vẫn không có nơi lưu trữ nên được sắp xếp tại các góc gây giảm mỹ quan khu vực này.

Việc thu gom và xử lý rác được Nhà trường chú trọng để đảm bảo môi trường học tập sạch sẽ. Tuy nhiên, Nhà trường vẫn chưa xây dựng được hệ thống và chính sách văn hoá ứng xử với môi trường trong việc phân loại rác thải tại nguồn.

1. Kế hoạch hành động

TT	Nội dung công việc	Đơn vị thực hiện	Thời gian thực hiện	Kết quả/ Sản phẩm dự kiến
1	<p>Khắc phục tồn tại:</p> <p>Đề xuất khu vực lưu trữ các vật dụng, TTB của Khoa.</p> <p>Xây dựng chính sách phân loại rác thải tại nguồn nhằm nâng cao ý thức bảo vệ môi trường.</p>	Khoa Design, Phòng ĐT, Phòng HC-QT	Từ năm học 2023-2024	<p>Kế hoạch và đề xuất cụ thể về khu vực lưu trữ của Khoa</p> <p>Đề xuất cụ thể về hoạt động phân loại rác thải tại nguồn.</p>
2	<p>Phát huy điểm mạnh:</p> <p>Duy trì sự giám sát các hoạt động dịch vụ được thực hiện bởi bên thứ ba thông qua các khảo sát từ GV, CBNV, SV...</p> <p>Duy trì hoạt động khảo sát</p>	Khoa Design, Phòng ĐT, Phòng CTSV	Từ năm học 2023-2024	<p>Khảo sát và đánh giá về sự thuận tiện của môi trường tâm lý, xã hội, môi trường làm việc trong Nhà trường.</p>

	NH về chất lượng dịch vụ giáo dục tại trường. Rà soát và cập nhật bảng hỏi cho phù hợp với tình hình thực tế của từng giai đoạn			Kết quả khảo sát GV, NV và NH về chất lượng dịch vụ.
--	---	--	--	--

5. *Tự đánh giá tiêu chí 8.5: Đạt (mức 5/7)*

Kết luận về: Tiêu chuẩn 8

Những điểm mạnh nổi bật:

Chính sách, tiêu chí và phương pháp tuyển sinh được Nhà trường và Khoa Design xây dựng rõ ràng, triển khai đúng quy định, được công khai, rà soát và cập nhật hàng năm. Đặc biệt, hệ thống giám sát về sự tiến bộ trong học tập và rèn luyện, kết quả học tập, khối lượng học tập của được thực hiện đồng bộ với sự hỗ trợ của phần mềm Công thông tin đào tạo đạt được hiệu quả cao.

Các hoạt động tư vấn học tập, hoạt động ngoại khóa, hoạt động thi đua và các dịch vụ hỗ trợ khác để giúp cải thiện việc học tập và khả năng có việc làm của NH được Nhà trường, Khoa và các phòng ban phối hợp thực hiện hiệu quả, là nền tảng để CTĐT đạt được chất lượng cao thông qua phản ánh về số liệu việc làm của NH sau tốt nghiệp. Nhà trường cũng chú trọng đến việc tạo môi trường giảng dạy, học tập và nghiên cứu thuận tiện, thân thiện, môi trường xanh, sạch đẹp, an toàn, trang bị đầy đủ các tiện ích phục vụ cho các hoạt động của SV. Các hoạt động trên cũng thường xuyên được rà soát và đánh giá thông qua các khảo sát với nhiều hình thức với các bên liên quan nhằm tạo nền tảng cho các kế hoạch đảm bảo và nâng cao chất lượng giáo dục của CTĐT và CSGD.

Những tồn tại cơ bản:

Các hoạt động đánh giá, giám sát rèn luyện của NH được triển khai có hệ thống, chặt chẽ nhưng vẫn mang tính chất thủ công.

Nhà trường có đầu tư hợp tác với đơn vị thu gom và xử lý rác bên ngoài nhưng vẫn chưa xây dựng được hệ thống và văn hoá phân loại rác bên trong.

Kết quả đánh giá chung Tiêu chuẩn 8: số tiêu chí đạt: 5/5; số tiêu chí chưa đạt: 0/5

Tiêu chuẩn 9. Cơ sở vật chất và trang thiết bị

Mở đầu

Khoa Design với CTĐT ngành TKCN là một khoa đặc biệt nhất tại trường ĐHCNSG bởi đặc thù của ngành học là ngành nghệ thuật được đặt trong một ngôi trường mang tính công nghệ. Do vậy, việc đầu tư cơ sở vật chất (CSVCh) và trang thiết bị cho khoa rất được Nhà trường chú trọng để đáp ứng các yêu cầu trong việc triển khai CTDH tại khoa vừa đảm bảo tính ứng dụng vừa mang tính nghệ thuật cao. Theo đó, đa số các phòng học chức năng, phòng học chuyên ngành, phòng chuyên đề của Khoa Design được bố trí tọa lạc tập trung tại lầu 2 và lầu 9 khu C với nhiều lợi thế phù hợp để hỗ trợ các hoạt động đào tạo và nghiên cứu.

Ngoài ra, để đáp ứng nhu cầu tra cứu và truy cập thông tin, Nhà trường cũng rất chú trọng vào việc đầu tư hệ thống các đường truyền internet có chất lượng và không ngừng nâng cấp với độ phủ sóng toàn trường nhằm tạo sự thuận tiện cho các hoạt động đào tạo và nghiên cứu. Đối với CTĐT ngành TKCN, hệ thống các phần mềm chuyên dụng cũng được đầu tư và cập nhật nhằm đảm bảo cho hoạt động đào tạo phù hợp với nhu cầu thực tế xã hội.

Cùng với việc đảm bảo các tiêu chuẩn về môi trường, sức khỏe, an toàn được xác định và triển khai trong toàn trường, tại các xưởng thực hành chuyên ngành của Khoa cũng được trang bị các tủ thuốc y tế nhằm đảm bảo giải quyết các sự cố nhẹ xảy ra trong quá trình dạy và học.

Tiêu chí 9.1. Có hệ thống phòng làm việc, phòng học và các phòng chức năng với các trang thiết bị phù hợp để hỗ trợ các hoạt động đào tạo và nghiên cứu.

1. Mô tả hiện trạng

Khoa Design có hệ thống phòng làm việc, phòng học và các phòng chức năng với các trang thiết bị phù hợp để hỗ trợ các hoạt động đào tạo, NCKH của GV và SV. Hệ thống các phòng làm việc, phòng họp, phòng học của khoa Design được thể hiện qua sơ đồ bố trí mặt bằng [H09.09.01.01] Phòng học được phân bố trong quy hoạch chung của Trường. Trong quá trình hoạt động có sự sắp xếp phù hợp với nhu cầu thực tế của khoa.

Văn phòng khoa: được bố trí ở tầng 2 khu C (phòng C203) với diện tích 48m²,

là nơi làm việc của Phó khoa, bộ phận văn phòng, phòng tiếp SV của khoa. Văn phòng khoa được trang bị máy tính, máy in, tủ đựng tài liệu và các trang thiết bị, đảm bảo về điều kiện ánh sáng, âm thanh, nhiệt độ phù hợp, có điều hòa không khí và kết nối internet.

Phòng Chuyên đề khoa Design: được bố trí ở tầng 2 khu C (phòng C205) với diện tích 48m² là nơi làm việc của Trưởng khoa và là phòng họp khoa, được trang bị đầy đủ trang thiết bị cần thiết để hoạt động.

Phòng máy tính: được bố trí ở tầng 2 khu C bao gồm 2 phòng (phòng C210 và C209), với diện tích 48m² mỗi phòng, được trang bị 50 máy tính để bàn hiện đại (có thể mở rộng thêm 4 laptop khi cần), cùng các thiết bị: máy lạnh, máy chiếu, màn chiếu đáp ứng đủ nhu cầu dạy và học của GV và SV.

Phòng học các môn cơ sở ngành:

- Studio Hình họa (Phòng C904, C906, C902) là phòng học vẽ hình họa của nhóm môn Hình họa cơ bản, Hình họa chuyên ngành, được trang bị giá vẽ, mô hình và học cụ cần thiết.
- Ngoài các phòng học các phòng nghiên cứu trường có các phòng ban chức năng quản lý vận hành CSVC gồm các danh mục các phòng ban phục vụ đào tạo và phân loại chức năng [H09.09.01.03].

Nhà trường và Khoa Design luôn hướng đến việc đảm bảo và phát triển hệ thống cơ sở hạ tầng về phòng làm việc, phòng học và các phòng chức năng với các trang thiết bị phù hợp và cập nhật để hỗ trợ hoạt động đào tạo và nghiên cứu trong giai đoạn hiện nay và cả trong tương lai.

Để đáp ứng yêu cầu sử dụng CSVC, đảm bảo cho việc học tập, NCKH và các nhiệm vụ khác, trường đã xây dựng kế hoạch dài hạn đầu tư xây dựng thêm công trình mới với tổng diện tích xây dựng 19.964m² với 9 tầng với đầy đủ các phòng chức năng, trang thiết bị để phục vụ tốt hơn cho công tác giảng dạy và NCKH.

C SVC và trang thiết bị trong các phòng học của khoa đều được nâng cấp, cải tạo [H09.09.01.04]. Ngoài ra, trong các phòng học, phòng máy tính đều có quy định sử dụng phòng máy khoa Design [H09.09.01.05] (xem Bảng 09.01 – Phụ lục I).

Mỗi năm, Khoa lập ra kế hoạch đề xuất nguồn kinh phí cho việc đầu tư mới, duy

trì hoạt động, và bảo trì thiết bị PTN.

2. Điểm mạnh

Các phòng làm việc, phòng họp và phòng học tập đều trang bị đầy đủ, phù hợp với yêu cầu giảng dạy, học tập theo lớp học của các môn học theo HK, NCKH của GV và SV.

Các phòng học chuyên ngành, studio được ưu tiên trang bị các thiết bị cấu hình mạnh, máy móc hiện đại phù hợp với các ứng dụng thiết kế. Giúp SV tiếp cận tốt với xu hướng thiết kế hiện đại.

Mỗi năm, Khoa lập ra kế hoạch đề xuất nguồn kinh phí cho việc đầu tư mới, duy trì hoạt động, và bảo trì thiết bị PTN. Dựa trên kế hoạch này, Nhà trường cung cấp và thực hiện nâng cấp, cải thiện, và đầu tư vào cơ sở vật chất, nhằm đảm bảo rằng giáo viên, nhân viên, và sinh viên có điều kiện làm việc và học tập tốt nhất, hỗ trợ mọi hoạt động của trường ngày càng hiệu quả hơn [H09.09.01.06].

3. Điểm tồn tại

Các phòng học tuy có đủ thiết bị cho dạy và học nhưng chưa thông thoáng vào mùa hè, vẫn còn hệ thống loa và micro có dây nên bất tiện cho phương pháp dạy và học có tương tác, một số phòng cách âm chưa tốt. Trang thiết bị của các PTN chưa được nâng cấp và thay mới thường xuyên.

4. Kế hoạch hành động

TT	Nội dung công việc	Đơn vị thực hiện	Thời gian thực hiện	Kết quả/ Sản phẩm dự kiến
1	Khắc phục tồn tại: Đánh giá thực trạng và đề xuất nâng cấp, cải tạo cũng như đầu tư mới CSVC, trang thiết bị nhằm cải thiện điều kiện làm việc cho GV, NV và SV.	Khoa Design, Phòng HC-QT	Từ năm học 2023-2024	Kết quả khảo sát GV và SV về mức độ đáp ứng của phòng thực hành, PTN mỗi HK.

2	<p>Phát huy điểm mạnh:</p> <p>Khoa và Nhà trường mua sắm thêm các thiết bị cần thiết phục vụ cho nghiên cứu chuyên sâu; thay mới thiết bị khi hết thời gian khấu hao.</p> <p>Công tác sửa chữa thiết bị cần hợp đồng đơn vị ngoài trường để tiếp tục sửa chữa</p>	<p>Khoa Design, Phòng HC-QT</p>	<p>Từ năm học 2023- 2024</p>	<p>Đề xuất đầu tư TTB dựa trên năng lực tuyển sinh của Khoa.</p> <p>Kế hoạch đầu tư, mua sắm, sửa chữa, bảo dưỡng trang thiết bị hàng năm (tầm nhìn 5 năm)</p>
---	--	---	--------------------------------------	--

5. Tự đánh giá tiêu chí 9.1: Đạt (mức 5/7)

Tiêu chí 9.2. Thư viện và các nguồn học liệu phù hợp và được cập nhật để hỗ trợ các hoạt động đào tạo và nghiên cứu.

1. Mô tả hiện trạng

Thư viện Trường ĐHCNSG tọa lạc tại tầng 4 tòa nhà A với diện tích 500m² gồm 2 phòng đọc có sức chứa khoảng 200 chỗ ngồi được bố trí theo phong cách hiện đại ở một vị trí thoáng mát, bao gồm: phòng nghiệp vụ, kho sách mở, phòng máy tính, phòng đọc, bàn tra cứu mục lục trực tuyến có thể giúp GV và SV thuận tiện tra cứu sách, tài liệu, tạp chí cho mục đích học tập và nghiên cứu [H09.09.02.01].

Trong điều kiện hiện nay, bên cạnh các sách in được đọc tại Thư viện hoặc mượn về nhà thì việc sử dụng tài liệu điện tử để có thể truy cập từ xa là một trong những xu hướng tất yếu hiện nay. [H09.09.02.02]. Để đảm bảo nguồn tài liệu phục vụ cho nhu cầu tham khảo của GV, CBCNV và SV được liên tục và phong phú, Thư viện được Nhà trường trang bị phần mềm Hilib 6.5 (thay thế phần mềm Iportlib đã được trang bị vào năm 2007) để giúp người đọc tra cứu tài liệu một cách thuận tiện nhất. Phần mềm này bao gồm các phân hệ: phân hệ quản trị hệ thống; phân hệ bổ sung; phân hệ biên mục tài liệu in; phân hệ tra cứu; phân hệ xây dựng hồ sơ, quản lý bạn đọc; phân hệ lưu thông tài liệu; phân hệ ấn phẩm định kỳ; phân hệ thu thập chia sẻ nguồn tài nguyên số; phân hệ quản trị website (CMS). Mặt khác, phần mềm Hilib 6.5

còn cho phép chuyển đổi CSDL từ phần mềm cũ (Iportlib) sang (bao gồm CSDL biên mục, CSDL bạn đọc, lịch sử mượn trả) **[H09.09.02.03]**.

Các quy định về thời gian làm việc, nội quy sử dụng phòng đọc cũng như các hướng dẫn tra cứu cơ sở dữ liệu của thư viện đều được thông tin đầy đủ đến GV và SV. Hệ thống sổ sách theo dõi việc mượn sách, tài liệu giúp thư viện theo dõi và quản lý tài liệu một cách hiệu quả **[H09.09.02.04]**. Ngoài ra, trên website của trường những thông tin hướng dẫn tra cứu tài liệu tại thư viện trực tiếp cũng như thư viện trực tuyến cũng được cập nhật trên Web.

Khoa luôn chú trọng vào việc cập nhật giáo trình, bài giảng, tài liệu tham khảo chính, tài liệu tham khảo phụ đầy đủ theo ĐCCT các môn học đã công bố, đồng thời đảm bảo tính phù hợp của nguồn học liệu để hỗ trợ hoạt động dạy và học cũng như hoạt động NCKH của GV và SV. GV và SV Khoa Design được sử dụng nguồn học liệu theo đề cương môn học thuộc chuyên ngành đang đào tạo **[H09.09.02.05]**, gồm: giáo trình, tài liệu tham khảo, tạp chí trong nước và ngoài nước, tài liệu tiếng Việt và tiếng Anh ở thư viện Trường và tủ sách của Khoa như Tạp chí Một, Tạp chí Nội thất và một số sách chuyên ngành khác. Ngoài ra, mỗi SV và GV cũng sẽ được nhà trường cung cấp một tài khoản để truy cập các trang tìm kiếm tư liệu điện tử tại thư viện và các trang tài liệu khác mà nhà trường liên kết và mua quyền truy cập như: tailieu.vn, vjol.info.vn (tạp chí Khoa học Việt Nam trực tuyến)...

Để học liệu luôn cập nhật và ngày càng phong phú. Hằng năm Thư viện mua sắm bổ sung tài liệu (sách, báo, tạp chí khoa học và các tài liệu khoa học khác) theo yêu cầu cụ thể của các Khoa thông qua sự phê duyệt của Hiệu trưởng để cập nhật hỗ trợ các hoạt động đào tạo và nghiên cứu mà các CN Khoa đang ĐT **[H09.09.02.06]**. Hiện nay, danh mục sách phục vụ cho GV, CBCNV và SV Khoa Design hiện có 1989 đầu sách **[H09.09.02.07]**.

Kết thúc HK, thư viện thực hiện khảo sát ý kiến GV và SV về mức độ đáp ứng của học liệu trong việc hỗ trợ đào tạo và nghiên cứu. Ngoài ra, thư viện cũng có khảo sát online được thực hiện năm 2022 dựa trên 45 GV tham gia khảo sát **[H09.09.02.08]** từ đó giúp thư viện có thể phục vụ ngày càng tốt hơn.

2. Điểm mạnh

Thư viện có không gian rộng rãi, thoáng mát, lưu thông hợp lý và thời gian phục vụ linh hoạt. Thư viện quản lý danh mục sách có hệ thống, hướng dẫn tra cứu rõ ràng, giúp người đọc dễ dàng tìm kiếm tài liệu. Nguồn học liệu từ thư viện và tủ sách của Khoa có thể đáp ứng nhu cầu cơ bản về nghiên cứu, giảng dạy và học tập của GV và SV. Hiện nay, Thư viện đang được đầu tư kinh phí để mua các đầu sách mới, trong đó, có các đầu sách liên quan đến các chuyên ngành đào tạo của Khoa, từ đó giúp GV và SV có cơ hội tiếp cận được các nguồn tri thức mới.

3. Điểm tồn tại

Chưa có tủ sách chuyên ngành dành riêng cho GV và SV chuyên ngành TKCN. Số lượng giáo trình, bài giảng được GV trong Khoa viết và xuất bản hàng năm phục vụ trực tiếp cho việc dạy và học còn khiêm tốn. Chưa có nhiều chương trình hoạt động cụ thể tạo sức hút đối với người đọc, GV, CBNV, SV đến với Thư viện thường xuyên. SV, GV Khoa Design chưa tận dụng hết hiệu quả và nguồn lực về dữ liệu được Thư viện cung cấp.

4. Kế hoạch hành động

TT	Nội dung công việc	Đơn vị thực hiện	Thời gian thực hiện	Kết quả/ Sản phẩm dự kiến
1	Khắc phục tồn tại: Thư viện cần hoàn thiện các dịch vụ để thu hút sinh viên đến đọc sách	Khoa Design, Thư viện	Từ năm học 2023-2024	Thư viện tổ chức ngày hội đọc sách phổ biến đến với tất cả SV
2	Phát huy điểm mạnh: Khoa cập nhật cho Thư viện các đầu sách mới, tặng tài liệu nước ngoài, tài liệu chuyên ngành. GV tham gia viết và xuất bản giáo trình, bài giảng, tài liệu tham khảo.	Khoa Design, Thư viện	Từ năm học 2023-2024	Kế hoạch và chỉ tiêu về Bài giảng, giáo trình của GV Khoa Design hàng năm, đáp ứng yêu cầu và quy định của Nhà trường.

5. Tự đánh giá tiêu chí 9.2: Đạt (mức 5/7)

Tiêu chí 9.3. Phòng thí nghiệm, thực hành và trang thiết bị phù hợp và được cập nhật để hỗ trợ các hoạt động đào tạo và nghiên cứu.

1. Mô tả hiện trạng:

Hiện nay CTĐT của ngành TKCN gồm có 4 bộ môn: Thiết kế Đồ họa, Thiết kế Nội thất, Thiết kế sản phẩm, Thiết kế Thời trang. Cùng kết hợp với hệ thống các phòng học lý thuyết và phòng báo cáo chuyên đề, Khoa Design được nhà Trường trang bị đầy đủ các thiết bị có trong danh mục thiết bị dạy học tương ứng với từng loại phòng học phục vụ các Bộ môn theo quy định. Trong đó, hệ thống các Studio, Xưởng sáng tác được đầu tư mới theo thiết kế tiên tiến bao gồm Studio ảnh, Studio thời trang, Studio đồ họa, Studio nội thất, Studio Ngành TKSP, Xưởng thực hành Ngành TKSP, Xưởng vẽ,... đảm bảo cho việc ĐT và NC của GV và SV (xem Bảng 09.03 – Phụ lục I).

Các Phòng Studio chuyên ngành bao gồm:

Studio Thời trang (Phòng C214) diện tích 96 m² là phòng học và thực hành các đồ án chuyên ngành thời trang, được trang bị các máy móc : ti vi, máy chiếu, máy may, máy vắt sổ,... cùng trang thiết bị phù hợp.

Studio Nội thất (Phòng C207) diện tích 96m² là phòng học và thực hành các đồ án chuyên ngành nội thất được trang bị đầy đủ trang thiết bị, cùng các tủ kệ trưng bày vật liệu phục vụ học tập các đồ án.

Studio Đồ họa (Phòng C208 và C206) diện tích 48m² mỗi phòng, là phòng học và thực hành các đồ án chuyên ngành đồ họa được trang bị đầy đủ trang thiết bị, các mô hình sản phẩm để phục vụ cho các đồ án của SV.

Studio Tạo dáng (Phòng C212) diện tích 48m², là phòng học và thực hành các đồ án chuyên ngành Tạo dáng được trang bị đầy đủ trang thiết bị, các mô hình sản phẩm để phục vụ cho các đồ án của SV.

Studio Ảnh (Phòng C201) diện tích 64m² là phòng học và thực hành các sản phẩm ảnh phục vụ chung cho các ngành học, được trang bị đầy đủ các thiết bị: máy ảnh, đèn tủ đựng các thiết bị cần thiết.

Sảnh trưng bày đồ án, sản phẩm, trình diễn thời trang (Sảnh lầu 2 Khu C) là không gian mở có vị trí trung tâm của các phòng học chuyên ngành, là nơi trưng bày

các sản phẩm, đồ án môn học, cũng là không gian trình diễn đồ án thời trang của SV, ngoài ra, Sảnh còn được sử dụng linh hoạt nhằm phục vụ các hoạt động lễ hội và triển lãm thường niên của khoa.

Các Studio, xưởng vẽ.... được trang bị đầy đủ các trang thiết bị phù hợp để hỗ trợ các hoạt động đào tạo và nghiên cứu. Hệ thống các phòng Studio của khoa Design được bố trí lầu 2, lầu 9 khu nhà C của trường [H09.09.03.01]. Các phòng máy tính, Studio, xưởng đều có hướng dẫn và quy định cụ thể về việc sử dụng của phòng thí nghiệm, thực hành. [H09.09.03.02]. Bên cạnh đó, phòng thực hành, Studio cũng thường được GV sử dụng để gặp SV, hướng dẫn SV làm đồ án môn học, viết báo cáo TTTN, ĐATN.

SV khoa Design học tập tại các phòng máy tính, phòng, xưởng... của Khoa và trường theo thời khóa biểu các môn học TN-TH từng HK của các khóa học. [H09.09.03.03]. Bên cạnh đó thông qua các khảo sát thực tế từ GV phụ trách các môn học và các hoạt động đối thoại SV, Khoa tiếp thu những ý kiến, đóng góp từ GV, SV [H09.09.03.04].... Từ đó Khoa sẽ lập kế hoạch và xây dựng dự trù kinh phí hoạt động căn cứ vào những đề xuất cụ thể của các Trưởng bộ môn cho từng môn học, trong đó bao gồm cả những khoản chi phí dành cho hoạt động duy trì, bảo trì, bảo dưỡng và đầu tư mới về CSVC, TTB [H09.09.03.05] để thực hiện việc duy tu, bảo trì, bảo dưỡng nhằm đáp ứng nhu cầu về ĐT và NC.

Từ năm 2018 đến năm 2020 nhân sự phụ trách chính việc theo dõi quản lý và đánh giá hiệu quả trang thiết bị được tập trung bởi bộ phận văn phòng của Khoa cụ thể là nhân viên kỹ thuật. Từ năm 2020 - 2022 là giai đoạn dịch covid, người phụ trách các phòng TH- TN bị gián đoạn. Khoa chưa có cơ chế bổ nhiệm nhân sự phụ trách mà chủ yếu các GV giảng dạy chính các phòng Studio, xưởng,...kiêm nhiệm chịu trách nhiệm theo dõi và vận hành. Hiện nay Khoa có tiếp nhận và bổ nhiệm nhân sự vào vị trí phụ trách kỹ thuật để phụ trách theo dõi và quản lý trang thiết bị và phối hợp các Trưởng bộ môn và các GV dạy thực hành. [H09.09.03.06]

2. Điểm mạnh:

C SVC Khoa được Nhà trường đầu tư trang bị đầy đủ trang thiết bị và cập nhật mới phù hợp với từng bộ môn [H09.09.03.07] và được duy tu bảo trì, bảo dưỡng thường xuyên....[H09.09.03.08] để phục vụ cho việc học và nghiên cứu của GV-SV.

Nhờ đó khoa Design đáp ứng tốt cho SV khối lượng TH, thực tập theo các môn học cũng như đồ án TN. SV khi tốt nghiệp có đủ kiến thức nền và đảm bảo khả năng để tiếp cận công nghệ thực tiễn.

3. Điểm tồn tại

Các trang thiết bị của Khoa được Nhà trường giao cho Khoa phụ trách quản lý sử dụng và giám sát, tuy nhiên quy trình này chưa được thể hiện một cách cụ thể rõ ràng nên các cán bộ trong Khoa cũng chưa nắm vững. Cho nên quá trình thực hiện quy trình bảo trì bảo dưỡng trang thiết bị còn chậm do thủ tục hành chính.

Những trang thiết bị của Khoa thuộc những chuyên môn khác nhau. Cho nên nhân viên kỹ thuật sẽ gặp những trở ngại nhất định.

4. Kế hoạch hành động

TT	Nội dung công việc	Đơn vị thực hiện	Thời gian thực hiện	Kết quả/ Sản phẩm dự kiến
1	Phát huy điểm mạnh: Xây dựng kế hoạch đầu tư các trang thiết bị hiện đại, ứng dụng các công nghệ cao trong TK phù hợp với điều kiện phát triển của ngành TKCN trong nước và thế giới.	Khoa Design	Từ năm học 2023-2024	Kế hoạch đầu tư các TTB hiện đại, ứng dụng các công nghệ cao trong TK phù hợp với điều kiện phát triển của ngành TKCN trong nước và thế giới.
2	Khắc phục tồn tại: Khoa xây dựng quy trình cho việc quản lý sử dụng và điều hành các hoạt động của các phòng Studio, các xưởng thực hành	Khoa Design,	Từ năm học 2023-2024	Quy trình vận hành và bảo trì phòng Studio, phòng thực hành

5. Tự đánh giá tiêu chí 9.3: Đạt (mức 5/7)

Tiêu chí 9.4. Hệ thống công nghệ thông tin (bao gồm cả hạ tầng cho học tập trực tuyến) phù hợp và được cập nhật để hỗ trợ các hoạt động đào tạo và nghiên cứu.

1. Mô tả hiện trạng

Từ những nhận thức đúng đắn về vai trò của công nghệ thông tin, trong những năm gần đây, Nhà trường và Khoa luôn coi việc đầu tư cơ sở hệ thống công nghệ thông tin phục vụ đào tạo và NCKH là một trong những nhiệm vụ được ưu tiên. Hệ thống máy tính tại các phòng máy, phòng máy của Khoa được thống kê theo danh mục và được cập nhật hàng năm, được bảo trì phần cứng, cập nhật phần mềm. Mạng internet và hệ thống wifi phủ sóng toàn trường, giúp GV và SV của Khoa có thể tìm kiếm thông tin, tài liệu học tập và nghiên cứu hiệu quả [H09.09.04.01] [H09.09.04.02].

Bên cạnh đó Khoa được trang bị 2 phòng máy tính, Phòng C210 và C209 được trang bị 50 máy tính cấu hình cao, đáp ứng tốt với các phần mềm chuyên ngành. Các máy tính được kết nối hệ thống mạng LAN và kết nối vào hệ thống internet chung của trường. Đảm bảo kết nối ổn định và liên tục [H09.09.04.03].

Phòng máy tính là phòng thực hành của các môn học vẽ máy, được cài đặt các phần mềm chuyên ngành, được kết nối đáp ứng nhu cầu cho toàn bộ sinh viên trong khoa từ năm 1 đến năm 4, để đảm bảo an toàn và vận hành hiệu quả Nhà trường có ban hành quyết định 204 nội quy dành cho phòng máy tính [H09.09.04.04]. 02 phòng máy tính do Khoa Design trực tiếp vận hành và quản lý. Để đảm bảo tính ổn định và khai thác không bị gián đoạn, Khoa bố trí 01 nhân sự phụ trách về công nghệ thông tin, đảm nhận việc triển khai và bảo trì thường xuyên.

Ngoài ra tại văn phòng khoa C203 và Phòng chuyên đề C205 được trang bị 5 máy tính bàn, 02 máy Imac và 2 laptop. (01 máy cho thư ký khoa và 01 trợ lý khoa, 2 laptop cho BCNK, 2 máy bàn và 2 Imac phục vụ cho các giảng viên khi có nhu cầu sử dụng). Các máy tính được kết nối internet và hệ thống mạng LAN nội bộ của trường, được cài đặt các phần mềm phục vụ tốt cho nhu cầu công việc.

Việc vận hành và bảo trì phòng máy tính, phần cứng, phần mềm được đội ngũ kỹ thuật viên của trường và 01 kỹ thuật viên của khoa thường trực đảm nhận, để hỗ trợ xử lý kịp thời các sự cố xảy ra.

Trường cũng đã mua bản quyền phần mềm Zoom để tổ chức họp, dạy và học trực tuyến thời gian vừa qua do đại dịch, có giai đoạn vừa kết hợp dạy trực tiếp và trực tuyến, hiện tại vẫn được duy trì sử dụng cho toàn trường khi có nhu cầu **[H09.09.04.05]**.

Ngoài ra khoa còn có riêng 01 website phục vụ cho việc kết nối, cung cấp thông tin, chia sẻ những sự kiện kịp thời đến với SV và GV, góp phần truyền thông giới thiệu khoa hỗ trợ tuyển sinh hằng năm **[H09.09.04.06]**.

Kết thúc HK, GV và SV đều được khảo sát ý kiến về mức độ phù hợp của hệ thống CNTT trong việc hỗ trợ các hoạt động ĐT và NCKH **[H09.09.04.07]**.

Thống kê số liệu từ khảo sát ý cho thấy mức độ hài lòng về sự phù hợp của hệ thống CNTT tăng dần theo các năm. Cụ thể, đối với website thì mức độ hài lòng và rất hài lòng là 55,88% (2018); 66,04% (2019); 75,70% (2020); 82,60% (2021); 81,31% (2022) và đối với Internet là 22,37% (2018); 30,77% (2019); 41,90% (2020); 52,90% (2021); 54,96% (2022). Kết quả này phản ánh hệ thống CNTT của Trường ngày càng hoàn thiện và đáp ứng ngày càng tốt hơn cho việc đào tạo và nghiên cứu (Bảng 09.04 – Phụ lục II).

2. Điểm mạnh

Khoa có phòng máy tính riêng, máy tính có cấu hình cao, có nhân viên bảo trì xử lý sự cố khi cần.

Website của Trường và Khoa cung cấp cho SV các thông tin cần thiết liên quan đến hoạt động ĐT và các hoạt động khác, giúp GV và SV có thể chủ động trong kế hoạch giảng dạy, học tập và nghiên cứu.

3. Điểm tồn tại

Chưa có các hệ điều hành bản quyền cung cấp cho các máy tính trong toàn trường, đội ngũ trong bộ phận CNTT còn thiếu để vận hành, sửa chữa hệ thống mạng Lan nội bộ, hệ thống máy tính trong Nhà trường.

Hệ thống wifi tuy phủ khắp nhưng chưa đủ mạnh và chưa ổn định trong toàn trường, kinh phí đầu tư cho các phòng thực hành của Khoa Design từ Nhà trường vẫn còn khiêm tốn, một số các thiết bị đã hết thời gian khấu hao cần thay mới.

4. Kế hoạch hành động

TT	Nội dung công việc	Đơn vị thực hiện	Thời gian thực hiện	Kết quả/ Sản phẩm dự kiến
1	<p>Phát huy điểm mạnh:</p> <p>Đảm bảo 2 phòng máy tính được vận hành và khai thác hiệu quả cho hoạt động giảng dạy của Khoa.</p> <p>Tiếp tục cập nhật thông tin, duy trì công tác số hoá để cung cấp đầy đủ thông tin kịp thời lên website trường và Khoa</p>	Khoa Design	Từ năm học 2023-2024	Kế hoạch nâng cấp, đầu tư và sử dụng phần mềm chuyên dụng trong 5 năm
2	<p>Khắc phục tồn tại:</p> <p>Khoa đề xuất mua sắm thêm các thiết bị cần thiết phục vụ cho NCKH; thay mới thiết bị khi hết thời gian khấu hao.</p> <p>Nâng cấp hệ thống wifi, đầu tư thêm thiết bị phát sóng và hệ thống dây truyền dẫn để mở rộng phạm vi phát sóng wifi.</p> <p>Xây dựng và thực hiện kế hoạch mua bản quyền các phần mềm chuyên dụng phục vụ CTDH như Photoshop, 3DSMax, Indesign,... cho các phòng máy tính.</p>	Khoa Design, Phòng HC-QT	Từ năm học 2023-2024	Khoa lập kế hoạch đầu tư, mua sắm, sửa chữa, bảo dưỡng trang thiết bị hàng năm và tầm nhìn 5 năm

5. Tự đánh giá tiêu chí 9.4: Đạt (mức 5/7)

Tiêu chí 9.5. Các tiêu chuẩn về môi trường, sức khỏe, an toàn được xác định và triển khai có lưu ý đến nhu cầu đặc thù của người khuyết tật.

1. Mô tả hiện trạng

Khuôn viên của trường được duy trì sạch sẽ, thông thoáng và nhiều cây xanh, tạo nên một môi trường đẹp và an toàn cho mọi hoạt động giảng dạy và học tập. Đặc biệt, trường đã tích hợp các yếu tố thiết yếu về an toàn và tiện ích, giúp tất cả mọi người có cơ hội tham gia một cách thoải mái và hiệu quả.

Các lối đi vào các văn phòng và tòa nhà đều được thiết kế để thuận tiện cho tất cả, bao gồm cả những người khuyết tật. Có đường riêng dành cho xe lăn, giúp họ di chuyển dễ dàng lên xuống. Hơn nữa, để lên các tầng, trường đã trang bị các thang máy, và đặc biệt có thang máy dành riêng cho SV và GV, cùng với sự bố trí đi chung cho người khuyết tật. Điều này giúp đảm bảo an toàn và sự hỗ trợ kịp thời cho tất cả những người tham gia học tập, nghiên cứu và làm việc tại trường.

Nhà trường có ban hành các quyết định về quy định công tác y tế học đường [H09.09.05.01], Khoa Design đã thực hiện các tiêu chuẩn về môi trường, sức khỏe, an toàn theo các văn bản quy định của Trường [H09.09.05.02].

GV và NV của Khoa được khám sức khỏe định kỳ hàng năm bởi các tổ chức y tế chuyên nghiệp. Phòng y tế của Nhà trường (được đặt trong khuôn viên KTX) luôn có Cán bộ y tế hỗ trợ chăm sóc (khám, xử lý sơ bộ tại chỗ, cấp phát thuốc miễn phí) khi có các vấn đề đột xuất về sức khỏe. Đầu mỗi năm học, Nhà trường phối hợp cùng cơ quan y tế thực hiện khám sức khỏe định kỳ cho SV nhằm theo dõi sức khỏe của SV trong suốt quá trình học tập tại trường, kịp thời có các biện pháp can thiệp, hỗ trợ cho SV khi có vấn đề về sức khỏe. Việc này đảm bảo cho mỗi cá nhân có đủ sức khỏe để làm việc, học tập hiệu quả [H09.09.05.03].

GV, NV của Khoa cũng được tổ chức y tế tập huấn, trang bị một số kỹ năng, biện pháp phòng ngừa dịch Covid-19. Nhà trường và Khoa cũng nhắc nhở bằng văn bản đối với cá nhân làm việc và học tập tại Trường tự giác nâng cao ý thức bảo vệ sức khỏe cho chính bản thân và cộng đồng [H09.09.05.04].

Nhằm đảm bảo sức khỏe cho toàn thể CB, GV – NV và sinh viên trong việc sử dụng nguồn nước uống, Nhà trường đã trang bị hệ thống máy lọc nước uống RO phục

vụ CB, GV-NV, sinh viên toàn trường. Thường xuyên bảo trì bảo dưỡng thay vật máy lọc nước, tiến hành kiểm nghiệm nước chất lượng theo định kỳ [H09.09.05.05].

Trường bố trí Phòng Y tế học đường có cán bộ y tế trực hàng ngày để giải quyết vấn đề sức khỏe khẩn cấp và hỗ trợ chăm sóc sức khỏe cho CB, GV – NV và sinh viên. Bên cạnh trường có Bệnh viện Quận 08 thuận tiện trong việc đưa đi cấp cứu, sơ cứu những trường hợp bất thường xảy ra. Ngoài ra trường cũng tổ chức phun thuốc chống dịch theo định kỳ và khi có nguy cơ xảy ra dịch bệnh [H09.09.05.06].

Để đảm bảo môi trường an toàn cho SV, GV và CB-NV, Nhà trường đã ban hành các quy định về: Nội quy an ninh trật tự; Quy định công tác bảo vệ; Nội quy về PCCC, chức năng nhiệm vụ đội PCCC; Nội quy sử dụng điện; Có phương án chữa cháy; Có giấy chứng nhận cháy nổ. Bên cạnh đó, Nhà trường cũng đã thành lập đội PCCC bao gồm 34 thành viên là CB-NV các khoa, phòng ban [H09.09.05.07].

Để đảm bảo môi trường làm việc luôn an toàn, Khoa cử GV và NV thường xuyên tham gia các buổi tuyên truyền và diễn tập do phòng Cảnh sát PCCC huấn luyện. Nhờ đó giúp GV và NV có thể làm chủ các phương tiện PCCC và biết phối hợp với lực lượng PCCC chuyên nghiệp và diễn tập cứu nạn, quyết định về an ninh, PCCC [H09.09.05.08].

Kết thúc HK, việc khảo sát ý kiến cán bộ, NV, GV, SV về môi trường, sức khỏe, an toàn đều được thực hiện. Kết quả khảo sát, đánh giá được phản ánh trong báo cáo hàng năm của Trường, từ đó, giúp cho việc lập kế hoạch nâng cấp, cải tạo khuôn viên Nhà trường, chăm sóc sức khỏe cho cán bộ, NV, GV, SV tốt hơn, tạo môi trường sạch đẹp, an toàn cho làm việc, giảng dạy và học tập [H09.09.05.09].

Thông qua kết quả khảo sát SV và GV về mức độ hài lòng đối với vấn đề môi trường, an toàn và sức khỏe. Cho thấy tỷ lệ hài lòng và rất hài lòng của SV đối với vấn đề môi trường và an toàn tăng theo các năm, cụ thể: vấn đề môi trường (2018 : 61,34%; 2019 : 71,54%; 2020 : 77,60%; 2021 : 89,30%; 2022 : 87,91%) và vấn đề an toàn (2018 : 47,06%; 2019 : 66,81%; 2020 : 73,00%; 2021 : 82,80%; 2022 : 82,47%). Trong khi đó, sự hài lòng của GV về vấn đề sức khỏe cũng tăng dần qua các năm: 61,61% (2017); 72,57% (2019); 85,28% (2020) và giảm nhẹ xuống 80,98% (2021) (xem Bảng 09.05.01 – Phụ lục II và Bảng 09.05.02 – Phụ lục I)

2. Điểm mạnh

Khuôn viên Nhà trường được cải tạo, nâng cấp tạo nên môi trường làm việc đảm bảo vệ sinh và thoáng mát, thích hợp cho nghiên cứu, giảng dạy và học tập, bên cạnh đó, Nhà trường phối hợp với phòng Cảnh sát PCCC tổ chức tập huấn, trang bị kiến thức và kỹ năng về PCCC cho lực lượng tại chỗ, giúp giữ môi trường làm việc an toàn.

Việc tổ chức khám sức khỏe định kỳ đảm bảo cho mỗi cá nhân có đủ sức khỏe để công tác tốt, phòng y tế của Trường có thể xử lý kịp thời các trường hợp sơ cứu tại chỗ.

Công tác vệ sinh môi trường và cảnh quan luôn đảm bảo sạch, đẹp, đồng thời sau khi khai trương Trung tâm thể dục thể thao tại khu nhà mới 9 tầng, nhu cầu về rèn luyện thể chất và các hoạt động thể thao của CB, GV, NV và SV toàn trường được nâng cao hiệu quả.

Công tác chăm sóc sức khỏe, khám sức khỏe đầu khóa, khám sức khỏe đầu năm học, BHXH/BHYT cho CB, GV – NV và sinh viên được thực hiện đầy đủ.

3. Điểm tồn tại

Diện tích ký túc xá nhỏ nên chưa đáp ứng đủ nhu cầu lưu trú cho SV mà chỉ ưu tiên cho SV năm nhất.

Cơ sở vật chất dành cho người khuyết tật còn hạn chế.

4. Kế hoạch hành động

TT	Nội dung công việc	Đơn vị thực hiện	Thời gian thực hiện	Kết quả/ Sản phẩm dự kiến
1	Phát huy điểm mạnh: Nâng cao chất lượng công tác PCCC, vệ sinh, mảng cây xanh, an ninh trật tự, khám sức khỏe, vệ sinh môi trường, đảm bảo sức khỏe, an toàn NH và người dạy.	Khoa Design, Phòng HC-QT	Từ năm học 2023-2024	Trường khảo sát ý kiến GV và SV về mức độ hài lòng về môi trường làm việc học tập của GV và SV theo từng năm

2	<p>Khắc phục tồn tại:</p> <p>Nghiên cứu đầu tư mở rộng KTX đáp ứng nhu cầu của SV và tăng nguồn thu cho Trường.</p> <p>Đầu tư CSVC cho đối tượng khuyết tật,</p>	<p>Khoa Design, Phòng HC-QT</p>	<p>Năm học 2024 - 2025</p>	<p>Đề án cải tạo nâng cấp KTX Trường.</p> <p>Kế hoạch nâng cấp và đầu tư CSVC dành cho người khuyết tật.</p>
---	---	---------------------------------	----------------------------	--

5. *Tự đánh giá tiêu chí 9.5:* Đạt (mức 5/7)

Kết luận về Tiêu chuẩn 9

Những điểm mạnh nổi bật:

Với cơ sở vật chất và trang thiết bị hiện có tại Khoa đã đảm bảo đáp ứng phù hợp với công tác giảng dạy, học tập và NCKH của GV và SV như: các phòng học được trang bị máy chiếu, máy lạnh, bảng, bàn, ghế; phòng máy thực hành được cài đặt và cập nhật phần mềm, phòng làm việc được trang bị máy tính, máy in, tủ đựng tài liệu, Trung tâm Thông tin Thư viện được đầu tư các nguồn tài liệu dồi dào, môi trường và vị trí thuận lợi. Công tác đảm bảo an toàn, trật tự, an ninh trong Nhà trường luôn được quan tâm. Khoa Design đảm bảo môi trường làm việc an toàn, sức khỏe của GV, NV, SV được chú trọng, trong đó người khuyết tật được quan tâm hỗ trợ, tất cả những điều đó đã hỗ trợ tốt cho việc thực hiện CTĐT

Những tồn tại cơ bản:

CSVC của Trường và khoa Design còn một số hạn chế, vẫn còn sử dụng thiết bị cũ, việc đầu tư chưa đồng bộ và thường xuyên. Trong thời gian tới Khoa sẽ đề xuất Nhà trường đầu tư nâng cấp CSVC nhằm nâng cao chất lượng ĐT và NCKH.

Kết quả đánh giá chung Tiêu chuẩn 9: có 5/5 tiêu chí đạt; 0/5 tiêu chí chưa đạt.

Tiêu chuẩn 10. Nâng cao chất lượng

Mở đầu

Từ khi thành lập Trường ĐHCNSG (1997), HĐQT và Ban giám hiệu luôn yêu cầu các khoa chuyên môn phải xem chất lượng đào tạo là yếu tố quyết định sự tồn tại

của một trường ĐH. Nhằm thực hiện tốt chủ trương đổi mới giáo dục và đào tạo theo tinh thần Nghị quyết 29-NQ/TW, Nhà nước đã từng bước thể chế hóa các quan điểm, nội dung của Nghị quyết thành chính sách cụ thể.

Ban đầu Trường ĐHCNSG chỉ đào tạo bậc Cao đẳng (1997), chất lượng đầu ra của NH cao đẳng tại Khoa Design nói riêng và Trường nói chung đã được xã hội công nhận. Số lượng SV và CSVC cũng có bước phát triển rõ ràng, nhờ đó Trường ĐHCNSG được Bộ GD&ĐT cho phép mở đào tạo bậc ĐH (2004). Đến năm 2009, sự phát triển của xã hội đã tác động đến đào tạo ĐH, yêu cầu nâng cao chất lượng đào tạo từ Bộ GD&ĐT và từ các bên liên quan đòi hỏi phải có thay đổi phương thức đào tạo ĐH. Hiệu trưởng ban hành quyết định toàn trường chuyển sang đào tạo theo HCTC. Cũng trong năm này, Trường ĐHCNSG công bố CDR của CTĐT cho tất cả các ngành đào tạo trong trường.

Cùng với sự phát triển của Trường, để nâng cao chất lượng đào tạo, đáp ứng yêu cầu cao hơn khi chuyển sang HCTC, Khoa Design ưu tiên thứ nhất cho việc tuyển dụng và đào tạo đội ngũ GV, kế tiếp là xây dựng CTDH đáp ứng CDR, song song với việc hoàn thiện Studio, phòng học thực hành, phòng máy tính chuyên đề, phòng máy in khắc gỗ, phòng thực hành thiết kế công nghiệp. Bên cạnh đó, khoa cũng nhanh chóng tăng cường cơ sở học liệu, bài giảng, giáo trình các môn cơ sở ngành và chuyên ngành mà Khoa đang phụ trách.

Sau 5 năm triển khai HCTC, với sự chỉ đạo của Trường và hướng dẫn của Ban ĐB&KĐCLGD, Khoa đã tiến hành TĐG những kết quả đạt được. Năm 2017, sau các đợt tập huấn về KĐCLGD cùng với hướng dẫn bằng văn bản của Trường, Khoa đã thực hiện rà soát Mục tiêu đào tạo, CDR, điều chỉnh CTDH thỏa mãn quy định của Luật giáo dục, khung trình độ của Bộ GD&ĐT, sứ mạng và tầm nhìn của Trường, phù hợp với năng lực của Khoa và nhất là đáp ứng yêu cầu của các bên liên quan. Để thực hiện CTDH đáp ứng CDR, Khoa đã tham khảo các CTDH có uy tín và tiên tiến, từ đó làm mới bộ ĐCCT các môn học, xem xét làm mới nội dung, phương thức tổ chức dạy học, phương thức đánh giá liên tục kết quả học tập.

Việc thực hiện rà soát CTĐT và khảo sát ý kiến từ các bên liên quan định kỳ 2 năm một lần được xem là yếu tố không thể bỏ qua khi triển khai tổ chức đào tạo chất lượng.

Tiêu chí 10.1. Thông tin phản hồi và nhu cầu của các bên liên quan được sử dụng làm căn cứ để thiết kế và phát triển CTDH.

1. Mô tả hiện trạng

Năm 2023, sau nhiều đợt tập huấn về ĐB&KĐCLGD, Trường ra văn bản hướng dẫn, Khoa Design cùng toàn trường tiến hành rà soát điều chỉnh CTĐT [H10.10.01.01]. Quá trình thực hiện rà soát điều chỉnh lần này có nhiều khác biệt so với đợt điều chỉnh năm 2021, 2022. Sự khác biệt thể hiện rõ ràng nhất ở việc quá trình rà soát bài bản, có phương pháp khoa học, chú trọng khảo sát ý kiến của các bên liên quan về mục tiêu đào tạo, CĐR của CTĐT, các môn học trong CTDH, làm mới bộ ĐCCT các môn học. Thông tin phản hồi của các bên liên quan có nhiều thành phần bao gồm: ý kiến GV, HĐKH, DN sử dụng lao động, cựu SV và các chuyên gia trong ngành. Khoa sử dụng ý kiến các bên liên quan làm căn cứ để thiết kế và phát triển CTDH.

Theo quy định của Bộ GD&ĐT và của Trường ĐHCNSG, sự rà soát và điều chỉnh CTĐT được thực hiện định kỳ 2 năm một lần. Vì vậy, năm 2019 Khoa Design đã điều chỉnh các môn học và dự thảo điều chỉnh CĐR, dự thảo tăng thêm môn học tự chọn. Năm 2021, dựa trên quy định của Bộ GD&ĐT về khung trình độ quốc gia, yêu cầu của Trường về ĐB&KĐCLGD của CTĐT, các yêu cầu cấp chứng chỉ của hội nghề nghiệp, ý kiến của GV, Khoa rà soát mục tiêu đào tạo, CĐR của CTĐT, làm mới CTDH, xác định các môn học mới trình độ ĐH [H10.10.01.02], [H10.10.01.03], [H10.10.01.04].

Trong các lần cập nhật điều chỉnh CTĐT, thông qua một số hình thức như: gửi phiếu khảo sát lấy ý kiến, gặp gỡ trao đổi trực tiếp tại trường hoặc địa điểm ngoài trường, Ban Chủ nhiệm Khoa Design mời các chuyên gia cùng chuyên ngành có uy tín từ các trường đại học, các học viện có đào tạo ngành thiết kế, các chuyên gia, nhà thiết kế uy tín trong ngành, cùng đội ngũ GV, doanh nghiệp, cán bộ quản lý, các cựu SV và SV của khoa Design [H10.10.01.05], [H10.10.01.06], [H10.10.01.07].

Sau khi hoàn thành việc rà soát, điều chỉnh, làm mới CTĐT, tổ ĐB&KĐCLGD của Khoa tiến hành gửi phiếu khảo sát đến cựu SV, DN xây dựng, các chuyên gia ngành xây dựng ở các trường đại học, GV trong Khoa. Kết quả khảo sát được gửi đến các BM để họp lấy ý kiến. Sau đó, ý kiến từ các BM được báo cáo BCN Khoa và

Trưởng khoa họp HĐKH để lấy ý kiến sau cùng. Kết quả thông qua của HĐKH làm căn cứ để Khoa lập tờ trình đề nghị Trường ban hành CTĐT ngành MTCN trình độ ĐH năm 2021.

Trong phiếu khảo sát, Khoa Design đã hỏi người được khảo sát về các vấn đề sau: CDR được nêu trong CTDH hoàn toàn có thể đáp ứng được mục tiêu đào tạo; CTDH có sự sắp xếp thoả đáng giữa thời lượng các môn đại cương, môn cơ sở ngành và chuyên ngành; Nội dung CTDH có mang tính cập nhật; CTDH có sự cân đối hợp lý giữa lý thuyết và thực hành; Các môn học tự chọn đã đủ làm cho chương trình linh hoạt, sáng tạo, nhiều sự lựa chọn cho SV, ...

2. Điểm mạnh

Khoa Design có liên hệ chặt chẽ với DN sử dụng lao động, cựu SV và các chuyên gia trong lĩnh vực chuyên môn để có những đánh giá cần thiết phù hợp giữa nội dung CTDH và yêu cầu thực tế của các nhà tuyển dụng, từ đó phản ánh hoạt động dạy và học của Khoa, đặc biệt các thay đổi về xu hướng cũng như ứng dụng công nghệ mới vào thiết kế đã được Khoa tiếp thu, cải tiến trong chương trình dạy học, nhằm giúp NH sau khi tốt nghiệp có thể hội nhập nhanh với môi trường làm việc, giảm bớt khả năng doanh nghiệp phải đào tạo lại. [H10.10.01.08], [H10.10.01.09].

Quá trình khảo sát và lấy ý kiến các bên liên quan được thực hiện định kỳ 2 năm một lần. Các kênh phản hồi đa dạng: bảng hỏi, thực tập thực tế, tọa đàm phương pháp học tập, họp hội đồng khoa học và đào tạo Khoa, họp bộ môn.

3. Điểm tồn tại

Việc lấy ý kiến phản hồi được tiêu chuẩn hóa qua các bộ câu hỏi đang thực hiện theo yêu cầu của Nhà trường, còn thiếu sự chủ động từ phía khoa.

Quá trình lấy ý kiến từ các DN sử dụng lao động có sự hạn chế về mặt số lượng DN và quy mô DN.

Khi khảo sát ý kiến của DN sử dụng lao động, đa phần thường là DN trong một lĩnh vực cụ thể của ngành thiết kế nên ý kiến đóng góp của họ rất cụ thể, thực tế theo yêu cầu riêng của từng DN đó, chưa bao quát được diện rộng của ngành. CTDH được xây dựng trên cơ sở kiến thức bao quát chung của toàn ngành nên rất khó có thể đáp ứng được đầy đủ yêu cầu riêng của từng DN cụ thể. Vì vậy, số lượng các môn học tự

chọn bố trí trong CTDH chưa đáp ứng đủ yêu cầu thực tế của DN và yêu cầu cấp chứng chỉ của hội nghề nghiệp.

4. Kế hoạch hành động

TT	Nội dung công việc	Đơn vị thực hiện	Thời gian thực hiện	Kết quả sản phẩm dự kiến
1	<p>Khắc phục tồn tại:</p> <p>Khoa phát triển mạng lưới kết nối với cụm SV, tìm kiếm cơ hội hợp tác thêm với nhiều DN xây dựng, liên hệ chặt chẽ để tìm hiểu các yêu cầu chuyên môn của hội nghề nghiệp.</p>	Khoa Design	Từ năm học 2023-2024	Khoa Design có website cung cấp thông tin, kết nối và chia sẻ với SV cụm SV; mỗi khi hoàn thành hồ sơ ra trường, SV đều được yêu cầu để lại thông tin liên lạc. GV Khoa có mối quan hệ với nhiều DN ngành xây dựng.
2	<p>Phát huy điểm mạnh:</p> <p>Tiếp tục hợp tác chặt chẽ với các DN xây dựng, tìm hiểu yêu cầu thực tế của DN, từ đó điều chỉnh, cải tiến CTDH cho phù hợp.</p>	Khoa Design	Từ năm học 2023-2024	Mỗi lần thực hiện việc điều chỉnh, cập nhật CTĐT, Khoa đều lấy ý kiến của DN.

5. Tự đánh giá Tiêu chí 10.1: Đạt (mức 5/7).

Tiêu chí 10.2. Việc thiết kế và phát triển chương trình dạy học được thiết lập, được đánh giá và cải tiến.

1. Mô tả hiện trạng

Nâng cao chất lượng giáo dục nói chung, giáo dục đại học (GDĐH) nói riêng là một chủ trương xuyên suốt các quan điểm chỉ đạo của Đảng về phát triển giáo dục

trong hơn 35 năm đổi mới. Dĩ nhiên cách tiếp cận về chính sách trong việc nâng cao chất lượng GDĐH có sự vận động cùng với sự vận động trong mô hình quản lý nhà nước (QLNN) về giáo dục. Mỗi năm, khi một khóa nhập học mới, Khoa Design phối hợp cùng Phòng ĐT thực hiện và ban hành CTDH cho năm học đó. CTDH của một ngành học là bản thiết kế hướng dẫn người dạy và NH nhằm đạt CĐR của CTĐT.

Năm 2018, Khoa không thực hiện điều chỉnh CTDH nên lấy theo CTDH năm 2017 để giảng dạy. Từ năm 2019, Khoa đã bắt đầu hiệu chỉnh CTDH và tiếp tục cải tiến điều chỉnh CTDH đến năm 2021. CTDH được cập nhật theo quy định chung của Bộ GD&ĐT, cải tiến theo ý kiến của các bên liên quan và nhu cầu của xã hội. CTDH được cải tiến theo hướng tăng cường các môn tự chọn chuyên ngành, định hướng khởi nghiệp cho SV nhằm đáp ứng nhu cầu xã hội, giúp SV thích ứng tốt hơn sau khi tốt nghiệp. Tất cả các bước trên ban đầu chỉ được Khoa thực hiện theo yêu cầu của Nhà trường, tuy nhiên từ năm 2019, Khoa đã áp dụng quy trình thiết kế và phát triển CTDH theo quy định chung của Nhà trường [H10.10.02.01]. Việc vận dụng các quy trình do nhà trường ban hành đôi khi gặp một vài khó khăn do tính đặc thù của chuyên ngành Thiết kế, Khoa chủ động đề xuất với Nhà trường về tính đặc thù riêng để làm cơ sở điều chỉnh một vài bước nhỏ trong quy trình cho phù hợp với ngành Thiết kế công nghiệp [H10.10.02.02].

Quá trình rà soát định kỳ được thực hiện theo quy định của Trường và hướng dẫn sát sao của Phòng ĐT. Trên cơ sở rà soát và kết quả lấy ý kiến của các bên liên quan, Trường khoa họp HĐKH lấy ý kiến và thông qua các điều chỉnh, làm mới, cải tiến CTDH, sau đó yêu cầu các BM chuyên môn xem xét chỉnh sửa, làm mới và tổ chức thông qua ĐCCT môn học.

Sự đánh giá CTDH được thực hiện hàng năm thông qua việc rà soát của Phòng ĐT và BCN Khoa trước khi ban hành CTDH bao gồm việc công bố CTDH và bộ ĐCCT môn học. Cùng với việc đó, cứ 2 năm một lần, Khoa thực hiện rà soát CTĐT theo quy định của Trường và hướng dẫn của Phòng ĐT. Trên cơ sở rà soát và kết quả lấy ý kiến các bên liên quan, Trường khoa họp HĐKH lấy ý kiến và thông qua các điều chỉnh, làm mới, cải tiến CTDH, sau đó yêu cầu các BM chuyên môn xem xét chỉnh sửa, làm mới và tổ chức thông qua ĐCCT môn học. Đợt rà soát năm 2021 đã được thực hiện đồng bộ nhiều mặt đưa đến nhiều cải tiến so với CTDH năm 2019 như chỉnh sửa mục tiêu đào tạo, thay đổi CĐR, tái cấu trúc và bố trí các môn học hợp lý

hơn, đặc biệt tăng môn học tự chọn chuyên ngành nhằm khuyến khích SV cố gắng học tập tích lũy nhiều hơn để có điều kiện tốt hơn khi tìm việc làm sau ngày ra trường [H10.10.02.03], [H10.10.02.04].

2. Điểm mạnh

Nhà trường có quy trình xây dựng và điều chỉnh CTĐT, được công khai phổ biến đến các Khoa. CTDH ngành TKCN được thiết kế, đánh giá, cải tiến thường xuyên dựa trên các quy trình chung để có thể đáp ứng yêu cầu nâng cao chất lượng đào tạo, đáp ứng được yêu cầu của xã hội. Các ý kiến của các GV, cựu SV, chuyên gia và DN là những đóng góp chủ yếu, hỗ trợ Khoa rất nhiều trong việc thiết kế và phát triển CTDH.

3. Điểm tồn tại

Các ý kiến về quy trình xây dựng, điều chỉnh CTĐT chỉ mới thể hiện trong các cuộc họp và thảo luận, chưa trình bày thành văn bản chính thức đề xuất với Nhà trường.

4. Kế hoạch hành động

TT	Nội dung công việc	Đơn vị thực hiện	Thời gian thực hiện	Kết quả sản phẩm dự kiến
1	Khắc phục tồn tại: Tiến hành đề xuất bằng văn bản các kiến nghị của Khoa về cải tiến quy trình thiết kế và phát triển CTDH.	Khoa Design	Từ năm học 2023-2024	Bản cập nhật quy trình xây dựng và điều chỉnh CTDH có chỉnh sửa theo đề xuất của Khoa.
2	Phát huy điểm mạnh: Thiết kế và phát triển CTDH theo đúng quy trình Nhà trường ban hành, quan tâm tới các vấn đề đặc thù riêng để linh hoạt vận dụng	Khoa Design	Từ năm học 2023-2024	CTDH cập nhật theo chu kỳ.

5. Tự đánh giá Tiêu chí 10.2: Đạt (mức 5/7).

Tiêu chí 10.3. Quá trình dạy và học, việc đánh giá kết quả học tập của NH được rà soát và đánh giá thường xuyên để đảm bảo sự tương thích và phù hợp với chuẩn đầu ra.

1. Mô tả hiện trạng

Kể từ khi chuyển sang đào tạo theo HCTC, Khoa Design đã công bố CDR [H10.10.03.01] nhằm hướng đến đào tạo đáp ứng CDR và ĐCCT môn học đã được xem xét, điều chỉnh, làm mới. Trong QCĐT, các quy định về đánh giá kết quả môn học được công bố công khai, rõ ràng, đồng thời được thể hiện chi tiết và đầy đủ trong ĐCCT môn học của ngành MTCN trình độ ĐH [H10.10.03.02].

Việc rà soát đánh giá quá trình dạy và học, rà soát đánh giá quá trình nhận xét kết quả NH tại Khoa Design chỉ mới được thực hiện ở một vài môn học và một vài GV tích cực. Mặc dù chưa được triển khai đồng bộ và trở thành nề nếp, nhưng bằng nhiều cách như sự quan tâm góp ý của các Trưởng ngành, sự nhắc nhở từ BCN Khoa trong các cuộc họp chuyên môn, các cuộc họp Khoa cũng góp phần vào việc giúp GV rà soát lại quá trình dạy và học, quá trình đánh giá NH để đảm bảo môn học được triển khai đúng đề cương và bám sát CDR, mặt khác, việc BCN Khoa và Trưởng ngành thực hiện dự giờ GV trong các môn học, nhận xét góp ý để cải tiến cũng góp phần nâng cao chất lượng dạy và học của GV [H10.10.03.03], [H10.10.03.04].

Tại Khoa, việc đánh giá kết quả môn học liên tục được công khai, thể hiện ở việc lấy điểm thành phần: điểm quá trình được lấy suốt thời gian học tập (điểm danh, câu hỏi ngắn, kiểm tra ghi bài, kiểm tra ngắn, kiểm tra làm bài tập về nhà, ...); điểm kiểm tra giữa kỳ được lấy khi học xong phần nội dung ứng với phân nửa thời gian chương trình để kiểm tra mức độ chuyên cần và tiếp thu của SV nhằm đánh giá và nhắc nhở, động viên SV; điểm thi cuối kỳ có trọng số lớn nhất, nội dung thi phải chiếm phần lớn nội dung cốt lõi của môn học [H010.10.03.05].

Các hình thức đánh giá kết quả học tập của NH cho mỗi môn học tại Khoa đa dạng theo yêu cầu đặc thù môn học và sự chủ động của GV để đáp ứng mục tiêu môn học bao gồm: bài tập cá nhân, bài tập nhóm, thảo luận trên lớp, tiểu luận, tự luận, trắc nghiệm, vấn đáp theo chủ đề.

Trong 5 năm vừa qua, CTDH có sự điều chỉnh, cải tiến qua các năm 2017, 2019 và 2021 để đáp ứng CDR. Từ CDR của CTĐT, Khoa triển khai xây dựng CDR của

từng môn học, CĐR của từng môn học phải phù hợp với CĐR của CTĐT. Trên cơ sở đó, GV điều chỉnh ĐCCT môn học cho phù hợp với từng CĐR. Trong ĐCCT môn học, GV chú trọng vào quá trình dạy học và đánh giá điểm quá trình, điểm chuyên cần, điểm thi cuối kỳ, tất cả các đánh giá này phải đảm bảo bám sát theo CĐR của môn học cũng như CĐR của CTĐT.

Đánh giá kết quả học tập của NH đa dạng và liên tục được công bố công khai hàng năm trên website, trong Niên giám, trong buổi giảng đầu tiên của GV phụ trách môn học, được ghi rõ và đầy đủ trong ĐCCT môn học. CTDH được thiết kế để đảm bảo mỗi nội dung đánh giá đều phải đáp ứng CĐR môn học, qua đó đáp ứng CĐR của CTĐT.

Việc định kỳ hàng năm công bố nội dung CTDH bao gồm mô tả tóm tắt môn học và các phương pháp kiểm tra đánh giá học phần trong Niên giám và định kỳ 2 năm rà soát CTĐT chứng tỏ việc đánh giá kết quả học tập của NH luôn được chú trọng rà soát thường xuyên nhằm đảm bảo sự tương thích và phù hợp với CĐR.

Vai trò của Ban thanh tra giáo dục được phát huy trong việc đảm bảo thời gian lên lớp của GV, đảm bảo quá trình dạy học đúng chương trình và TKB, thông qua kết quả tổng kết hàng tuần và sau mỗi HK của Ban thanh tra, các góp ý nhận xét từ lãnh đạo Khoa, chủ nhiệm Bộ môn về tình hình giảng dạy giúp GV trong Khoa có cơ hội kiểm tra thông tin, rà soát, điều chỉnh quá trình dạy học, nâng cao chất lượng giảng dạy môn học [H010.10.03.06].

2. Điểm mạnh

Đội ngũ GV trong Khoa trẻ và nhiệt tình, sẵn sàng thực hiện rà soát và điều chỉnh theo các góp ý từ lãnh đạo Khoa và Trưởng bộ môn để việc dạy và học, việc đánh giá kết quả học tập của NH được hiệu quả và tương thích với CĐR.

3. Điểm tồn tại

Việc rà soát và đánh giá quá trình dạy và học chưa được thực hiện định kỳ theo kế hoạch, chưa được thực hiện thường xuyên và đi vào thực chất.

4. Kế hoạch hành động

TT	Nội dung công việc	Đơn vị thực hiện	Thời gian thực hiện	Kết quả sản phẩm dự kiến
1	<p>Khắc phục tồn tại:</p> <p>Khoa và Bộ môn xây dựng kế hoạch, triển khai việc rà soát, đánh giá quá trình dạy và học, quá trình đánh giá kết quả NH một cách thường xuyên và nghiêm túc</p>	Khoa Design và các bộ môn	Từ năm học 2023-2024	Kế hoạch đánh giá quá trình dạy và học theo từng HK
2	<p>Phát huy điểm mạnh:</p> <p>Phổ biến các gương GV điển hình về dạy và học, các sáng kiến về đánh giá việc thực hiện đánh giá kết quả NH phù hợp CĐR môn học và CĐR của CTĐT.</p>	Khoa Design	Từ năm học 2023-2024	Bảng phân tích và so sánh kết quả từng HK về công tác rà soát, đánh giá quá trình dạy và học.

5. Tự đánh giá Tiêu chí 10.3: Đạt (mức 5/7).

Tiêu chí 10.4. Các kết quả nghiên cứu khoa học được sử dụng để cải tiến việc dạy và học.

1. Mô tả hiện trạng

Tại khoa Design, các hoạt động NCKH nhằm thúc đẩy, rèn luyện năng lực và niềm say mê tìm tòi, nghiên cứu, học tập. Hoạt động NCKH đem lại các nội dung chuyên sâu hơn trong bài giảng, nhờ đó có thể dẫn đến phương pháp tốt hơn giải pháp sẵn có để giải quyết vấn đề hoặc bài toán cụ thể, có thể giúp tìm ra kết quả tốt hơn kết quả hiện có cho một hoặc nhiều vấn đề.

Trong 06 năm vừa qua (2018 - 2023), GV Khoa Design đã thực hiện và được nghiệm thu 05 đề tài NCKH cấp trường, các nghiên cứu tập trung vào các vấn đề chuyên môn đang được giảng dạy tại trường. Các đề tài NCKH là cơ hội để GV bổ

sung kiến thức chuyên môn cho SV nhằm giúp SV nâng cao kiến thức chuyên ngành. Thông qua những hoạt động NCKH này, GV giúp SV có thêm động cơ để học tập, động lực để NCKH nhằm nâng cao hiểu biết, tìm tòi, khám phá chân trời tri thức. Ngoài ra, trong giai đoạn 2018 - 2023, GV Khoa đã thực hiện được 07 bài báo khoa học đăng tạp chí trong nước. Số lượng báo cáo khoa học đăng kỷ yếu hội nghị và hội thảo trong nước là 10 và quốc tế là 12.

Trong giai đoạn đánh giá, Khoa Design đã đạt được mục tiêu đề ra về NCKH cấp trường, về số bài báo đăng tạp chí cũng như số báo cáo hội nghị trong và ngoài nước. Tuy nhiên, số lượng GV tham gia NCKH chưa nhiều, dưới 50% đội ngũ GV cơ hữu. Đây là thực trạng cần được cải thiện. Do đó, thông qua các chế độ khen thưởng cũng như các chính sách khuyến khích, Khoa và Nhà trường quan tâm, động viên GV tham gia nhiều hơn vào công tác NCKH nhằm nâng cao chất lượng dạy và học **[H010.10.04.01]**.

Kết quả nghiên cứu của GV và SV tại Trường ĐHCNSG sau khi được Hội đồng nghiệm thu xét duyệt đạt yêu cầu sẽ được chủ nhiệm đề tài công bố trên Tạp chí khoa học & Đào tạo của Trường hay các tạp chí uy tín trong và ngoài nước. Ngoài ra, chủ nhiệm đề tài và các thành viên còn được yêu cầu báo cáo tại các buổi sinh hoạt học thuật cấp khoa hay trường nhằm giúp GV bổ sung, cập nhật kiến thức, cải tiến bài giảng. Các đề tài NCKH liên quan đến môn học có trong CTDH của ngành, GV phụ trách môn học sẽ báo cáo trên lớp hay trong các buổi chuyên đề do Khoa tổ chức. Nhờ đó, NH sẽ được mở rộng thêm kiến thức chuyên môn của môn học đó. **[H010.10.04.02]**.

Ngoài việc được khuyến khích tham gia NCKH cùng GV, SV ngành TKCN trình độ ĐH tại Khoa Design còn được động viên tham gia các kỳ thi có nội dung đào sâu nội dung các môn học, tạo điều kiện nghiên cứu, tranh đua giữa các SV như một sân chơi học thuật, sáng tạo sản phẩm. Trường và Khoa cũng thường xuyên tạo điều kiện để SV tham gia các cuộc thi thiết kế do các doanh nghiệp tổ chức. Một số giải thưởng thiết kế tiêu biểu trong vòng 06 năm qua (2018-2023) của SV khoa Design có thể kể đến như: Cuộc thi Hoa Mai (cuộc thi thiết kế đồ gỗ nội thất); cuộc thi IDA An Cường (giải thưởng Thiết kế nội thất do công ty An cường tổ chức) cuộc thi thiết kế trang sức thương hiệu PNJ dành cho SV chuyên ngành Thiết kế sản phẩm; Cuộc thi Fashion Voyage dành cho SV chuyên ngành Thời trang. **[H010.10.04.03]**, **[H010.10.04.04]**.

Điểm mạnh

Trường và Khoa ủng hộ, tạo điều kiện cho các hoạt động NCKH của GV và SV nhằm nâng cao năng lực giảng dạy và học tập.

Đội ngũ GV trẻ, đầy nhiệt huyết và có nhiều kinh nghiệm trong lĩnh vực chuyên môn, nhiều GV có học vị cao, làm nòng cốt cho hoạt động NCKH của Khoa. SV các chuyên ngành với tinh thần năng động và bản lĩnh khi tham gia các cuộc thi thiết kế là những trải nghiệm và thành tích đáng ghi nhận.

2. Điểm tồn tại

Số lượng GV tham gia NCKH chưa nhiều và còn có những đề tài nghiên cứu chưa ứng dụng được ngay vào thực tiễn. Nhiều SV thụ động trong việc học tập, chưa hứng thú với việc NCKH, chưa được tiếp cận với NCKH từ khi còn là SV năm 1.

3. Kế hoạch hành động

TT	Nội dung công việc	Đơn vị thực hiện	Thời gian thực hiện	Kết quả sản phẩm dự kiến
1	Khắc phục tồn tại: Khoa và BM lập kế hoạch hàng năm đề ra chỉ tiêu thực hiện NCKH, cụ thể về số lượng đề tài, bài báo khoa học, biên soạn giáo trình, bài giảng, ... nhất là các đề tài ứng dụng vào công tác giảng dạy.	Khoa Design chịu trách nhiệm chính, Phòng ĐT phối hợp	Từ năm học 2023-2024.	Hoạt động NCKH là một trong những tiêu chí xét thi đua khen thưởng hàng năm của Khoa Design.
2	Phát huy điểm mạnh: Khoa đề xuất với Nhà trường xây dựng chính sách hấp dẫn hơn để khuyến khích và ra chỉ tiêu yêu cầu GV NCKH.	Khoa Design chịu trách nhiệm chính, Phòng ĐT phối hợp	Từ năm học 20223-2024.	Trường ĐHCNSG đã ban hành Quy chế hoạt động khoa học & công nghệ.

4. Tự đánh giá Tiêu chí 10.4: Đạt (mức 6/7).

Tiêu chí 10.5. Chất lượng các dịch vụ hỗ trợ và tiện ích (tại thư viện, phòng thí nghiệm, hệ thống công nghệ thông tin và các dịch vụ hỗ trợ khác) được đánh giá và cải tiến.

1. Mô tả hiện trạng

Chất lượng các dịch vụ hỗ trợ và tiện ích có ảnh hưởng rất lớn đến chất lượng công tác giảng dạy, học tập, NCKH. Khu thực hành thí nghiệm của Khoa Design được thành lập từ năm 2007, bao gồm: phòng máy vi tính, xưởng tạo dáng, xưởng may thời trang, phòng vẽ hình họa. Các phòng thực hành được trang bị khá đầy đủ các dụng cụ, thiết bị máy móc quan trọng cho các môn thực hành, hỗ trợ đắc lực cho công tác đào tạo và NCKH của GV cũng như SV của Khoa. Công tác bảo trì và đầu tư mua sắm trang thiết bị thực hành đã được thực hiện vào các năm gần đây (2018-2023) **[H10.10.05.01]**.

Các dịch vụ hỗ trợ và tiện ích bao gồm: hệ thống thư viện, hệ thống CNTT, PTN được Khoa và Trường lấy ý kiến đánh giá chất lượng dịch vụ và cải tiến thường xuyên, định kỳ hàng năm. Theo kết quả khảo sát qua các năm thì mức độ hài lòng của SV có chiều hướng tăng lên. Đó là kết quả của quá trình cải tiến, đầu tư và nâng cao chất lượng phục vụ cho SV học tập và sinh hoạt tại trường. Nhà trường coi trọng việc tạo ra môi trường học tập tốt nhất cho SV của Trường, đồng thời tiến hành khảo sát và thống kê về mức độ hài lòng của SV đối với các dịch vụ hỗ trợ và tiện ích **[H10.10.05.02]**, từ đó đề ra các biện pháp cải tiến và nâng cao chất lượng. Kế hoạch cải tiến sẽ được Lãnh đạo Trường xem xét các tiêu chí có mức hài lòng còn thấp để có hướng chỉ đạo các đơn vị có liên quan thực hiện các hoạt động cải tiến nhằm nâng cao chất lượng phục vụ và hỗ trợ GV và sinh viên được tốt hơn **[H010.10.05.03]**, **[H010.10.05.04]**.

Nhà trường chú trọng đầu tư đầy đủ học liệu, sách giáo trình, sách tham khảo, tạp chí chuyên ngành cho thư viện, đầu tư cảnh quan và không gian cho NH tập nghiên cứu nhằm tạo môi trường thân thiện, dễ tiếp cận với NH. PTN, thực hành được trang bị đầy đủ thiết bị dạy và học cho SV. Ngoài ra, Nhà trường trang bị đầy đủ nhà ăn, bãi xe, KTX, hệ thống mạng không dây, hệ thống máy lọc nước uống tại các tầng, cửa hàng văn phòng phẩm, ... để phục vụ SV

Định kỳ, Khoa và Trường đều tổ chức chương trình đối thoại với SV, tiếp nhận và giải đáp các thắc mắc chính đáng từ phía NH để có những biện pháp cải tiến, nâng cấp CSVC nhằm góp phần nâng cao chất lượng đào tạo.

2. Điểm mạnh

Nhà trường xây dựng các phòng thực hành với nhiều trang thiết bị cần thiết cho việc dạy và học. Phòng máy tính phục vụ cho 02 chuyên ngành thiết kế đồ họa và thiết kế nội thất được lắp đặt đầy đủ máy chiếu, máy tính với cấu hình mạnh và các phần mềm thiết kế chuyên nghiệp.

Xưởng tạo dáng phục vụ cho chuyên ngành thiết kế sản phẩm với nhiều máy móc chuyên dụng đáp ứng yêu cầu của quy trình chế tác mô hình mẫu sản phẩm.

Xưởng may thời trang là nơi SV ngành thiết kế thời trang có thể tự tay mình thực hiện các mẫu trang phục theo từng đề án thiết kế với nhiều máy may và trang thiết bị chuyên dụng. Phòng vẽ hình họa tại lầu 9 khu C với không gian rộng và thoáng, nhiều ánh sáng tự nhiên, được bố trí sắp đặt hợp lý để GV và SV có điều kiện dạy và học theo từng nhóm, thuộc bộ môn Hình họa – rèn luyện kỹ năng mỹ thuật cơ sở cho SV chuyên ngành TKCN.

Các dịch vụ hỗ trợ và tiện ích được đánh giá thông qua ý kiến phản hồi của NH, thông qua quá trình sử dụng của GV, thông qua các đợt bảo trì hàng năm, làm cơ sở thực hiện cải tiến, nâng cao chất lượng dịch vụ hỗ trợ.

3. Điểm tồn tại

Một số dịch vụ, tiện ích như nhà ăn cho CB, GV, NV và SV, khu KTX, ... chưa được đầu tư đáp ứng đủ nhu cầu của GV và SV. Số lượng SV đến sử dụng Thư viện và các dịch vụ tại Thư viện chưa cao.

Một số phòng học chưa thông thoáng, máy móc hư hỏng chưa được sửa chữa bảo trì kịp thời làm giảm hiệu quả giảng dạy và học tập. Hệ thống wifi trong một số trường hợp quá tải dẫn tới nhu cầu sử dụng của NH bị gián đoạn.

4. Kế hoạch hành động

TT	Nội dung công việc	Đơn vị thực hiện	Thời gian thực hiện	Kết quả sản phẩm dự kiến
1	<p>Khắc phục tồn tại:</p> <p>Đầu tư nâng cấp nhà ăn, KTX đáp ứng nhu cầu sử dụng của SV.</p> <p>Có cơ chế hỗ trợ xử lý kịp thời các phát sinh hòng học về CSVC.</p>	Khoa Design, Phòng HC- QT	Từ năm học 2023-2024.	Đề án mở rộng và nâng cấp KTX, nhà ăn STU.
2	<p>Phát huy điểm mạnh:</p> <p>Tiếp tục đánh giá các dịch vụ và tiện ích, qua đó dành ngân sách bổ sung, mua sắm trang thiết bị mới để đáp ứng nhu cầu học tập cho SV.</p>	Khoa Design, Phòng ĐT phối hợp	Từ năm học 2023-2024.	Hàng năm, Trường ĐHCNSG tiến hành khảo sát, lấy ý kiến của người học về môi trường học tập.

5. Tự đánh giá Tiêu chí 10.5: Đạt (mức 6/7).

Tiêu chí 10.6. Cơ chế phản hồi của các bên liên quan có tính hệ thống, được đánh giá và cải tiến.

1. Mô tả hiện trạng

Việc thu thập ý kiến phản hồi của các bên liên quan được Trường và Khoa Design thực hiện thường xuyên, có tính hệ thống nhằm đánh giá và cải tiến CTDH. Chức năng, nhiệm vụ của các đơn vị thu thập thông tin phản hồi của các bên liên quan được xác định rõ ràng và đầy đủ.

Trường đã ban hành quy định về việc “Hướng dẫn thực hiện khảo sát phục vụ công tác ĐB&KĐCLGD trong năm học” và việc khảo sát được tiến hành thực hiện định kỳ mỗi năm một lần. Theo đó, hàng năm Trường thực hiện 7 loại khảo sát như sau:

- Khảo sát SV năm cuối về sự hài lòng đối với chất lượng của CTĐT và CĐR. Mục đích khảo sát là thu nhận ý kiến của SV về CTDH nhằm phát hiện ra những điểm mạnh, điểm không hợp lý, điểm yếu trong việc đưa ra CĐR làm cơ sở để có những điều chỉnh về CTDH. Hình thức thực hiện là khảo sát trực tuyến và khảo sát bằng bảng hỏi. Sau khi có kết quả khảo sát, HĐKH Khoa tiến hành phân tích kết quả thu được nhằm cải tiến CTDH.

- Khảo sát học giả, giáo sư, TS, chuyên gia, GV về CTDH và CĐR. Mục đích khảo sát là lấy ý kiến các bên liên quan phục vụ cho việc xây dựng và cải tiến CTDH. Hình thức khảo sát là khảo sát trực tuyến, khảo sát bằng bảng hỏi, phỏng vấn thông qua hội thảo, hội nghị, HĐKH Khoa, ...

- Khảo sát cựu SV về chất lượng đào tạo tại Trường, tình hình việc làm và thu nhập sau tốt nghiệp. Mục đích khảo sát là lấy ý kiến của cựu SV và những ý kiến đóng góp của họ sẽ giúp Khoa và Trường có những điều chỉnh thích hợp cho CTDH trong tương lai. Hình thức khảo sát là khảo sát trực tuyến, khảo sát bằng bảng hỏi.

- Khảo sát SV về chất lượng môn học, hoạt động giảng dạy lý thuyết hoặc thực hành của GV. Mục đích khảo sát là xem xét phản ánh của SV về chất lượng giảng dạy của đội ngũ GV để từ đó có sự điều chỉnh cho phù hợp nhằm nâng cao chất lượng đào tạo tại Trường. Hình thức khảo sát là khảo sát trực tuyến, khảo sát bằng bảng hỏi.

- Khảo sát CB-NV, GV về môi trường làm việc. Mục đích khảo sát là lắng nghe tâm tư, nguyện vọng của CB-NV, GV để phát hiện ra những điểm mạnh, điểm yếu trong việc đề ra các chính sách trong khâu quản lý, phục vụ của Trường. Hình thức khảo sát là khảo sát trực tuyến, khảo sát bằng bảng hỏi.

- Khảo sát SV về dịch vụ, trang thiết bị, NV của Trường. Mục đích khảo sát là lắng nghe ý kiến của SV về các dịch vụ, trang thiết bị, NV của Trường nhằm nâng cao chất lượng phục vụ đồng thời hiểu được những điều SV hài lòng và chưa hài lòng để đề ra biện pháp cải tiến, khắc phục. Hình thức khảo sát là khảo sát trực tuyến.

- Khảo sát DN, công ty về năng lực của SV tốt nghiệp và nhu cầu nhân lực của thị trường lao động. Mục đích khảo sát là lấy ý kiến thực tiễn của DN, công ty, nhà tuyển dụng về nhu cầu nhân lực của thị trường trong ngắn hạn và dài hạn. Họ là những nhà tuyển dụng hiện tại và tương lai đối với SV của Khoa Design nói riêng và của Trường ĐHCNSG nói chung. Những ý kiến của họ sẽ giúp cho lãnh đạo Trường,

Khoa và cả SV đang theo học có những điều chỉnh hợp lý. Hình thức khảo sát là phỏng vấn; khảo sát trực tuyến; khảo sát bằng bảng hỏi thông qua hội nghị, hội thảo, email [H010.10.06.01], [H010.10.06.02], [H010.10.06.03], [H010.10.06.04].

Thông tin kết quả đánh giá và cải tiến về khảo sát các bên liên quan được Nhà trường thực hiện, đối sánh và cải tiến hàng năm. Kết quả khảo sát được rà soát và phân tích để từ đó Trường và Khoa có các nhận định, đánh giá về cơ chế phản hồi, đánh giá về độ tin cậy của thông tin nhận được, từ đó xác định các nội dung cần cải tiến để có cơ chế phản hồi hiệu quả và tin cậy hơn [H010.10.06.04], [H010.10.06.05].

2. Điểm mạnh

Cơ chế phản hồi của các bên liên quan đã được thiết lập có tính hệ thống và đã nhận được các ý kiến đóng góp cho các hoạt động của Trường đặc biệt là về CTĐT, CTDH, công tác GVCV, đánh giá hoạt động giảng dạy của GV thông qua các hoạt động giảng dạy, hoạt động cố vấn học tập, các buổi đối thoại SV với lãnh đạo Khoa và với lãnh đạo Nhà trường hàng năm.

3. Điểm tồn tại

Việc khảo sát, đánh giá cơ chế phản hồi được thực hiện chưa có tính hệ thống, dẫn đến các đề xuất cải tiến cơ chế phản hồi chưa được thực hiện nghiêm túc.

4. Kế hoạch hành động

TT	Nội dung	Đơn vị thực hiện	Thời gian thực hiện	Kết quả sản phẩm dự kiến
1	Khắc phục tồn tại: Dựa trên kết quả rà soát và đánh giá cơ chế phản hồi, Khoa tiến hành cải tiến nâng cao chất lượng phản hồi	Khoa Design, Phòng ĐT phối hợp	Từ năm học 2023-2024.	Kế hoạch ra soát, cải tiến cơ chế phản hồi hàng năm.
2	Phát huy điểm mạnh: Tiếp tục đánh giá, hoàn thiện cơ chế và hệ thống thu thập ý kiến từ các bên liên quan.	Khoa Design, Phòng ĐT phối hợp	Từ năm học 2023-2024.	Duy trì và đánh giá hiệu quả của cơ chế thu thập thông tin các BLQ

5. Tự đánh giá Tiêu chí 10.6: Đạt (mức 6/7).

Kết luận về Tiêu chuẩn 10:

Những điểm mạnh nổi bật: Việc nâng cao chất lượng giáo dục được Nhà trường và Khoa Design hết sức quan tâm. Việc thu thập các thông tin phản hồi từ NH, nhà tuyển dụng, GV của Nhà trường và đối tác được chú trọng, thực hiện đầy đủ, có hệ thống và thường xuyên. Các thông tin này là cơ sở để xây dựng và hoàn thiện cũng như cải tiến CTDH. Quá trình dạy và học và việc đánh giá kết quả học tập của NH được định kỳ rà soát, đánh giá thường xuyên để đảm bảo đạt CDR. Các đề tài NCKH các cấp và đề tài NCKH trong SV được quan tâm, sử dụng trong việc cải tiến phương pháp dạy và học. Giải thưởng SV đạt được trong các cuộc thi thiết kế là những thành tích đáng khích lệ cho Khoa Design. Chất lượng các dịch vụ hỗ trợ và tiện ích (thư viện, phòng máy tính, phòng vẽ hình họa, xưởng tạo dáng, xưởng may, văn phòng Khoa, ...) thường xuyên được rà soát và nâng cao.

Những tồn tại cơ bản: Các DN sử dụng lao động tham gia góp ý kiến về CTDH còn ít. Số lượng các môn học tự chọn bố trí trong CTDH chưa đủ đa dạng để đáp ứng đủ yêu cầu thực tế của DN và yêu cầu cấp chứng chỉ của hội nghề nghiệp. Khoa Design chưa thể hiện thực hóa tất cả các ý kiến đóng góp của DN vào CTDH. Hình thức đánh giá kết quả học tập bằng thi tự luận và đồ án còn phụ thuộc vào nhận định chủ quan của GV. Số lượng GV tham gia NCKH còn ít và có những đề tài nghiên cứu chưa ứng dụng được ngay vào thực tiễn. Một số dịch vụ, tiện ích như nhà ăn, KTX, ... chưa đáp ứng đủ nhu cầu của SV.

Kết quả đánh giá chung Tiêu chuẩn 10: có 6/6 tiêu chí đạt; 0/6 tiêu chí chưa đạt.

Tiêu chuẩn 11. Kết quả đầu ra

Mở đầu

Kết quả đầu ra là một trong những mục tiêu – sứ mệnh và tầm nhìn quan trọng của trường ĐHCNSG nên Nhà trường đã xây dựng hệ thống quản lý, giám sát, cập nhật thông tin để kịp nắm bắt tình hình học tập của SV, từ đó có những nhắc nhở kịp thời đối với NH. Đặc biệt thời gian tỷ lệ tốt nghiệp, chậm tiến độ, thôi học của NH được quan tâm sát sao.

Một trong những điểm đáng tự hào về SV Khoa Design STU là khả năng có việc làm cao sau khi tốt nghiệp và thành công với nghề. Hằng năm Trường đều thực hiện

khảo sát việc làm của SV, tỷ lệ có việc làm của Sv ngành TKCN có tỷ lệ khá cao, tăng dần qua mỗi năm; tỷ lệ bỏ học tăng (giảm). Kết quả khảo sát các bên liên quan hàng năm đều được thực hiện và sử dụng làm cơ sở cho việc điều chỉnh, cập nhật CTĐT để kịp thời đáp ứng nhu cầu thực tiễn của xã hội.

Hoạt động NCKH của NH được Nhà trường chú ý, thúc đẩy và khuyến khích với những chính sách phù hợp. Các hoạt động NCKH của NH tuy số lượng chưa nhiều nhưng phong phú và đa dạng.

Việc khảo sát mức độ hài lòng của các bên liên quan như: NH, người sử dụng lao động và các bên liên quan khác về chất lượng dịch vụ giáo dục, CTĐT, kết quả đào tạo được xác lập, triển khai và giám sát chặt chẽ. Thông qua các thông tin phản hồi, hệ thống đảm bảo chất lượng và các hoạt động đảm bảo chất lượng luôn được phân tích và đối sánh, từ đó xây dựng và triển khai các hoạt động cải tiến chất lượng CTĐT ngành TKCN.

Tiêu chí 11.1. Tỷ lệ thôi học, tốt nghiệp được xác lập, giám sát và đối sánh để cải tiến chất lượng.

1. Mô tả hiện trạng

Tỷ lệ thôi học và tốt nghiệp được xác lập một cách chặt chẽ và có hệ thống gồm nhiều bộ phận đảm nhiệm những nhiệm vụ khác nhau. Trong đó, ở cấp độ nhà trường, Phòng ĐT chịu trách nhiệm quản lý tiến độ học tập, tỷ lệ tốt nghiệp và tỷ lệ thôi học của SV toàn trường [H11.11.01.01]. Đây là một quy trình hệ thống chặt chẽ bao gồm các số liệu thống kê từ nhiều kênh thông tin và được thực hiện đều đặn hàng năm trong suốt quá trình sinh viên học tập tại trường đến lúc tốt nghiệp. Đó là các số liệu dựa trên phản hồi của giảng viên phụ trách môn học về thái độ học tập của sinh viên được cập nhật vào giữa các học kỳ [H11.11.01.02], phòng ĐT sẽ đưa ra danh sách cấm thi đối với các sinh viên không đạt yêu cầu [H11.11.01.03]. Ngoài ra phòng ĐT thống kê các vấn đề học vụ như (sinh viên nợ học phí, không đăng ký môn học, cảnh cáo học vụ về kết quả học tập...) được gửi về từng khoa cũng như được cập nhật trên cổng thông tin đào tạo của trường, SV chỉ cần đăng nhập và tra cứu thông tin [H11.11.01.04]. Việc xét tốt nghiệp và công nhận tốt nghiệp cũng được quy định một cách cụ thể, rõ ràng trong Sổ tay đảm bảo chất lượng. Hàng năm tỷ lệ tốt nghiệp và thôi học của SV Khoa Design được xác lập và giám sát chặt chẽ trên phần mềm hệ

thông quản lý đào tạo của nhà trường – được trình bày đầy đủ trong bảng phụ lục minh chứng báo cáo kiểm định của phòng ĐT (trang từ 298-306) [H11.11.01.05]. Nguồn CSDL này giúp nhà trường và Khoa thống kê, phân tích, đánh giá và kiểm soát tỷ lệ SV tốt nghiệp, tỷ lệ thôi học theo từng khóa học, từng năm học.

Bảng 22.01.01: Số sinh viên năm nhất, số hiện diện sau mỗi năm học, tỷ lệ sinh viên hiện diện và bỏ học sau mỗi năm học các khóa tuyển sinh 2015-2022.

	CDT	DDT	DTVT	CNTT	CNTP	QTKD	KTXD	TKCN	Chung
2015 - 2019									
SLSV năm 01	201	239	124	467	278	646	211	104	2.270
SLSV năm 02	155	175	97	364	221	536	175	95	1.818
% Hiện diện	77,11	73,22	78,23	77,94	79,50	82,97	82,94	91,35	80,09
% Bỏ học	22,89	26,78	21,77	22,06	20,50	17,03	17,06	08,65	19,91
SLSV năm 03	136	153	79	279	213	497	155	88	1.600
% Hiện diện	67,66	64,02	63,71	59,74	76,62	76,93	73,46	84,62	70,48
% Bỏ học	32,34	35,98	36,29	40,26	23,38	23,07	26,54	15,38	29,52
SLSV năm 04	123	138	74	242	196	467	131	80	1.451
% Hiện diện	61,19	57,74	59,68	51,82	70,50	72,29	62,09	76,92	63,92
% Bỏ học	38,81	42,26	40,32	48,18	29,50	27,71	37,91	23,08	36,08
Số học đến cuối	119	137	65	225	193	456	120	76	1.391
% với năm 01	59,20	57,32	52,42	48,18	69,42	70,59	56,87	73,08	61,28
Số bỏ học	82	102	59	242	85	190	91	28	879
% với năm 01	40,80	42,68	47,58	51,82	30,58	29,41	43,13	26,92	38,72
2016 - 2020									
SLSV năm 01	130	116	37	417	245	659	150	73	1.827
SLSV năm 02	104	92	32	323	217	576	129	65	1.538
% Hiện diện	80,00	79,31	86,49	77,46	88,57	87,41	86,00	89,04	84,18
% Bỏ học	20,00	20,69	13,51	22,54	11,43	12,59	14,00	10,96	15,82
SLSV năm 03	86	85	26	247	185	495	117	47	1.288
% Hiện diện	66,15	73,28	70,27	59,23	75,51	75,11	78,00	64,38	70,50
% Bỏ học	33,85	26,72	29,73	40,77	24,49	24,89	22,00	35,62	29,50
SLSV năm 04	77	79	21	199	163	462	112	44	1.157
% Hiện diện	59,23	68,10	56,76	47,72	66,53	70,11	74,67	60,27	63,33
% Bỏ học	40,77	31,90	43,24	52,28	33,47	29,89	25,33	39,73	36,67
Số học đến cuối	76	77	20	183	157	448	107	41	1.109
% với năm 01	58,46	66,38	54,05	43,88	64,08	67,98	71,33	56,16	60,70
Số bỏ học	54	39	17	234	88	211	43	32	718
% với năm 01	41,54	33,62	45,95	56,12	35,92	32,02	28,67	43,84	39,30
2017 - 2021									
SLSV năm 01	117	148	40	424	158	548	135	72	1.642
SLSV năm 02	79	118	26	340	121	477	109	61	1.331
% Hiện diện	67,52	79,73	65,00	80,19	76,58	87,04	80,74	84,72	81,06
% Bỏ học	32,48	20,27	35,00	19,81	23,42	12,96	19,26	15,28	18,94
SLSV năm 03	62	109	22	279	107	429	100	49	1.157
% Hiện diện	52,99	73,65	55,00	65,80	67,72	78,28	74,07	68,06	70,46
% Bỏ học	47,01	26,35	45,00	34,20	32,28	21,72	25,93	31,94	29,54
SLSV năm 04	60	105	20	254	98	420	91	46	1.094
% Hiện diện	51,28	70,95	50,00	59,91	62,03	76,64	67,41	63,89	66,63
% Bỏ học	48,72	29,05	50,00	40,09	37,97	23,36	32,59	36,11	33,37
Số học đến cuối	58	104	20	233	93	414	87	45	1.054
% với năm 01	49,57	70,27	50,00	54,95	58,86	75,55	64,44	62,50	64,19
Số bỏ học	59	44	20	191	65	134	48	27	588
% với năm 01	50,43	29,73	50,00	45,05	41,14	24,45	35,56	37,50	35,81
2018 - 2022									
SLSV năm 01	125	87	34	494	117	640	115	82	1.694
SLSV năm 02	103	67	25	391	101	560	99	76	1.422
% Hiện diện	82,40	77,01	73,53	79,15	86,32	87,50	86,09	92,68	83,94
% Bỏ học	17,60	22,99	26,47	20,85	13,68	12,50	13,91	07,32	16,06
SLSV năm 03	96	62	25	340	96	518	91	73	1.301
% Hiện diện	76,80	71,26	73,53	68,83	82,05	80,94	79,13	89,02	76,80
% Bỏ học	23,20	28,74	26,47	31,17	17,95	19,06	20,87	10,98	23,20
2019 - 2022									
SLSV năm 04	90	61	24	307	90	480	85	71	1.208
% Hiện diện	72,00	70,11	70,59	62,15	76,92	75,00	73,91	86,59	71,31
% Bỏ học	28,00	29,89	29,41	37,85	23,08	25,00	26,09	13,41	28,69
Số học đến cuối	88	58	24	260	88	471	77	66	1.132
% với năm 01	70,40	66,67	70,59	52,63	75,21	73,59	66,96	80,49	66,82
Số bỏ học	37	29	10	234	29	169	38	16	562
% với năm 01	29,60	33,33	29,41	47,37	24,79	26,41	33,04	19,51	33,18

Bên cạnh đó phòng CTSV là bộ phận trực tiếp tiếp xúc, nắm bắt, ghi nhận các tâm tư nguyện vọng của sinh viên để có những phản hồi kịp thời, chính xác đến ban lãnh đạo nhà trường để có những biện pháp kịp thời đáp ứng nguyện vọng của NH [H11.11.01.06]. Hàng năm, khi bắt đầu vào học kỳ 1 của năm học mới, phòng ĐT và phòng CTSV sẽ tổ chức Tuần sinh hoạt công dân – sinh viên đầu khóa [H11.11.01.07] để phổ biến quy chế, nội quy của nhà trường, khám sức khỏe, tổ chức các chuyên đề kỹ năng mềm, đi tham quan thực tế và kiểm tra tiếng Anh đầu vào cho các khóa mới nhập học... Đây là những hoạt động cần thiết để tạo mối liên kết chặt chẽ giữa nhà trường và sinh viên, cũng như kiểm soát sĩ số sinh viên vào đầu mỗi năm học.

Ở cấp độ khoa, khoa Design luôn giám sát chặt chẽ tiến độ học tập, tỷ lệ thôi học, tỷ lệ tốt nghiệp của SV thông qua các kênh thông tin từ giáo viên bộ môn, CVHT [H11.11.01.08]. Để việc trao đổi và quản lý thông tin được nhanh chóng và dễ dàng

hơn, Khoa Design sử dụng các nền tảng mạng xã hội như Zalo, Facebook để lập nhóm trao đổi giữa thư ký, trợ lý khoa và các CVHT [H11.11.01.09], cũng như giữa CVHT với lớp sinh viên mà mình phụ trách. Ngoài ra, lịch tiếp SV của CVHT được duy trì đều đặn để kịp thời đón đóc, nhắc nhở sinh viên [H11.11.01.10].

Đã có những trường hợp cụ thể về sự sa sút tinh thần học tập của sinh viên được ghi nhận và cập nhật thông qua các cuộc họp khoa định kỳ vào các tháng của các năm học [H11.11.01.11] và [H11.11.01.12] để từ đó đưa ra kế hoạch điều chỉnh kịp thời. Ngoài ra vào đầu mỗi năm học, nhà trường và Khoa đều tổ chức các cuộc đối thoại sinh viên cấp Khoa và sau đó là cấp trường để ghi nhận ý kiến phản hồi của SV, giải đáp thắc mắc, cũng như có các biện pháp cải tiến và ngày càng nâng cao chất lượng đào tạo [H11.11.01.13].

Với một quy trình chặt chẽ và được kiểm soát qua nhiều kênh, đây là số liệu thống kê tỷ lệ sinh viên học đến cuối, tỷ lệ bỏ học, và tỷ lệ tốt nghiệp đúng hạn của khoa Design niên khóa 2018-2022 trong sự đối sánh với Khoa KTXD (là khoa có số lượng sinh viên nhập học tương đương) và khoa QTKD (khoa có số lượng sinh viên nhập học thuộc diện cao nhất của trường, đối sánh với tỷ lệ chung của toàn trường).

Bảng 22.01.02: Số sinh viên tốt nghiệp đúng hạn khóa tuyển sinh 2014 – 2018.

	CDT	ĐĐT	ĐTVT	CNTT	CNTP	QTKD	KTXD	TKCN	Chung
2014 - 2018									
SLSV năm 01	65	63	46	249	252	552	101	153	1.481
Số học đến cuối	43	41	33	152	198	433	74	108	1.082
% với năm 01	66,15	65,08	71,74	61,04	78,57	78,44	73,27	70,59	73,06
Số bỏ học	22	22	13	97	54	119	27	45	399
% với năm 01	33,85	34,92	28,26	38,96	21,43	21,56	26,73	29,41	26,94
Tốt nghiệp đúng hạn	21	30	20	59	124	343	41	54	691
% với năm 01	32,31	47,62	43,48	23,69	49,21	62,14	40,59	35,29	46,66
2015 - 2019									
SLSV năm 01	201	239	124	467	278	646	211	104	2.270
Số học đến cuối	119	137	65	225	193	456	120	76	1.391
% với năm 01	59,20	57,32	52,42	48,18	69,42	70,59	56,87	73,08	61,28
Số bỏ học	82	102	59	242	85	190	91	28	879
% với năm 01	40,80	42,68	47,58	51,82	30,58	29,41	43,13	26,92	38,72
Tốt nghiệp đúng hạn	70	91	43	74	84	347	33	39	781
% với năm 01	34,83	38,08	34,68	15,85	30,22	53,72	15,64	37,50	34,41
2016 - 2020									
SLSV năm 01	130	116	37	417	245	659	150	73	1.827
Số học đến cuối	76	77	20	183	157	448	107	41	1.109
% với năm 01	58,46	66,38	54,05	43,88	64,08	67,98	71,33	56,16	60,70
Số bỏ học	54	39	17	234	88	211	43	32	718
% với năm 01	41,54	33,62	45,93	56,12	35,92	32,02	28,67	43,84	39,30
Tốt nghiệp đúng hạn	38	56	14	72	69	328	37	26	640
% với năm 01	29,23	48,28	37,84	17,27	28,16	49,77	24,67	35,62	35,03
SLSV năm 01	130	116	37	417	245	659	150	73	1.827
Số học đến cuối	76	77	20	183	157	448	107	41	1.109
% với năm 01	58,46	66,38	54,05	43,88	64,08	67,98	71,33	56,16	60,70
Số bỏ học	54	39	17	234	88	211	43	32	718
% với năm 01	41,54	33,62	45,93	56,12	35,92	32,02	28,67	43,84	39,30
Tốt nghiệp đúng hạn	38	56	14	72	69	328	37	26	640
% với năm 01	29,23	48,28	37,84	17,27	28,16	49,77	24,67	35,62	35,03

2017 - 2021									
SLSV năm 01	117	148	40	424	158	548	135	72	1.642
Số học đến cuối	58	104	20	233	93	414	87	45	1.054
% với năm 01	49,57	70,27	50,00	54,95	58,86	75,55	64,44	62,50	64,19
Số bỏ học	59	44	20	191	65	134	48	27	588
% với năm 01	50,43	29,73	50,00	45,05	41,14	24,45	35,56	37,50	35,81
Tốt nghiệp đúng hạn	38	68	11	68	53	318	25	15	596
% với năm 01	32,48	45,95	27,50	16,04	33,54	58,03	18,52	20,83	36,30
2018 - 2022									
SLSV năm 01	125	87	34	494	117	640	115	82	1.674
Số học đến cuối	88	58	24	260	88	471	77	66	1.132
% với năm 01	70,40	66,67	70,59	52,63	75,21	73,59	66,96	80,49	66,82
Số bỏ học	37	29	10	234	29	169	38	16	562
% với năm 01	29,60	33,33	29,41	47,37	24,79	26,41	33,04	19,51	33,18
Tốt nghiệp đúng hạn	28	34	18	49	52	347	34	39	601

Phụ lục BC_TDG - Trang 41/71

Với các số liệu thống kê, ta thấy được sau năm 1- tỷ lệ hiện diện của sinh viên năm 2 khoa Design khá cao (92,68%), (86,09% - khoa KTXD, 87,50% - khoa QTKD, và 83,94% so với tỷ lệ chung của toàn trường). Sau 4 năm học, tỷ lệ số SV bỏ học của

khoa Design ở mức thấp nhất so với các khoa trong trường (19,51%). Điều này thể hiện phần nào sự hài lòng của SV đối với CTĐT của Khoa và sự quan tâm sâu sát của đội ngũ cán bộ giảng viên.

Theo kết quả số liệu từ các niên khóa (2014-222 – 5 niên khóa), tỷ lệ SV thôi học và tỷ lệ SV tốt nghiệp có sự biến động, tuy nhiên có sự thay đổi tích cực vào niên khóa 2018-2022 khi mà tỷ lệ SV bỏ học giảm một cách rõ rệt từ 37,50% ở niên khóa 2017-2021 giảm còn 19,51% ở niên khóa 2018-2022, tương đương với đó tỷ lệ SV tốt nghiệp đúng hạn tăng từ 20,83% lên 47,56%. Điều này chứng tỏ những cải tiến trong CTĐT là đúng đắn và phù hợp với nhu cầu của SV.

2. Điểm mạnh

Nhà trường và Khoa Design có các bộ phận chuyên trách giám sát tỷ lệ thôi học, tỷ lệ tốt nghiệp của SV. Số lượng SV tốt nghiệp và thôi học được cập nhật trên phần mềm hệ thống quản lý đào tạo của Nhà trường. Ngoài ra, với đặc thù là khoa đào tạo ngành nghề thiết kế – số lượng SV không đồng bằng các lĩnh vực nghề nghiệp khác, nên các CVHT của các lớp có điều kiện quan tâm sâu sát đến tình hình thực tế của từng sinh viên để kịp thời có những giải pháp phù hợp.

3. Điểm tồn tại

Tỷ lệ thôi học, tốt nghiệp của khoa Design chưa được phân tích và đối sánh với các trường ĐH khác trong cùng ngành.

4. Kế hoạch hành động

TT	Nội dung công việc	Đơn vị thực hiện	Thời gian thực hiện	Kết quả/ Sản phẩm dự kiến
1	Khắc phục tồn tại: Khoa thực hiện phân tích và đối sánh tỷ lệ thôi học, tốt nghiệp với các trường ĐH khác cùng ngành.	Khoa Design, Phòng ĐT	Từ năm học 2023-2024	Bảng thống kê, đối sánh tỷ lệ thôi học, tốt nghiệp với các trường ĐH trong nước có ngành đào tạo tương đương.
2	Phát huy điểm mạnh:	Khoa	Từ năm	Thông tin được số

	Phân tích tỷ lệ tốt nghiệp và thời học để làm cơ sở cho việc thống kê quản lý đào tạo và phân tích nhu cầu NH.	Design, Phòng ĐT, Phòng CTSV	học 2023- 2024	hóa trên phần mềm chuyên dụng và phân quyền cho Khoa.
--	--	--	-------------------	---

5. Tự đánh giá tiêu chí 11.1: Đạt (mức 5/7)

Tiêu chí 11.2. Thời gian tốt nghiệp trung bình được xác lập, giám sát và đối sánh để cải tiến chất lượng.

1. Mô tả hiện trạng

Theo quy chế ĐT HCTC đang áp dụng tại Trường ĐHCNSG, thời gian học tập trung bình của SV khoa Design là 4 năm, tối đa là 6 năm và tối thiểu là 3 năm [H11.11.02.01], phòng ĐT chịu trách nhiệm chính trong việc giám sát và theo dõi thời gian tốt nghiệp của SV chính quy khoa Design trình độ ĐH nói riêng và toàn Trường nói chung [H11.11.02.02]

Phòng Đào tạo thống kê, theo dõi thời gian tốt nghiệp trung bình: quyết định tốt nghiệp, bảng điểm tổng kết khóa học, danh sách tốt nghiệp (trước hạn, đúng hạn, trễ hạn), thống kê danh sách tốt nghiệp, tổng hợp xét tốt nghiệp. Khoa Design luôn phối hợp chặt chẽ với phòng ĐT và các đơn vị liên quan để có thể thống kê, quản lý, xác lập và giám sát thời gian tốt nghiệp của SV khoa Design trình độ ĐH, liên thông Cao đẳng. Dựa trên quy chế xét điều kiện tốt nghiệp ở Sổ tay đảm bảo chất lượng, chương VIII, trang 73 [H11.11.02.03] vào các học kỳ, phòng ĐT sẽ lên danh sách SV đủ điều kiện tốt nghiệp để khoa Design thành lập Hội đồng hướng dẫn và bảo vệ tốt nghiệp [H11.11.02.04]. Với những ràng buộc về điều kiện tốt nghiệp nên có những trường hợp SV tuy đã hoàn thành 4 năm học nhưng còn nợ ở một số học phần, tín chỉ nên thời gian tốt nghiệp bị kéo dài hơn so với 4 năm học.

Ngoài ra, lý do sinh viên tốt nghiệp trễ có thể kể đến là vì với đặc thù của ngành kỹ thuật ứng dụng, nhiều sinh viên đã có thể đi làm từ các năm học 3, 4 để trang trải cho chi phí học tập của mình nên đã dẫn đến tình trạng tốt nghiệp trễ hơn so với thời gian dự kiến. Bên cạnh đó, một số chuyên ngành có số lượng SV học tập khá ít (5-10

SV/lớp (ngành Thiết kế sản phẩm, ngành Thiết kế thời trang) nên việc mở lớp cho SV trả nợ kịp thời hạn bảo vệ tốt nghiệp còn hạn chế [H11.11.02.05].

Bảng 22.02.01: Thời gian tốt nghiệp trung bình của sinh viên theo năm học tốt nghiệp và ngành đào tạo trong giai đoạn 2018 – 2022.

Năm học	SL	CDT	DDT	ĐTVT	CNTT	CNTP	QTKD	KTXD	TKCN	Chung
Đại học										
2016 - 2017	914	4,04	4,07	4,00	4,09	4,03	4,03	4,55	4,35	4,15
2017 - 2018	907	4,51	4,29	4,23	4,43	4,22	4,10	4,46	4,55	4,35
2018 - 2019	1.025	4,27	4,10	4,16	4,56	4,47	4,16	4,68	4,51	4,36

Năm học	SL	CDT	DDT	ĐTVT	CNTT	CNTP	QTKD	KTXD	TKCN	Chung
2019 - 2020	1.002	4,51	4,32	4,55	4,66	4,61	4,24	4,55	4,57	4,50
2020 - 2021	948	4,73	4,40	4,77	4,85	4,69	4,24	4,95	4,60	4,65
2021 - 2022	933	4,78	4,60	4,31	4,81	4,61	4,27	4,85	4,52	4,59
Chung	5.729	4,47	4,30	4,34	4,57	4,44	4,17	4,67	4,52	4,43
Liên thông đại học										
2016 - 2017	393	2,27	2,13	2,00	2,06	2,00	2,02	2,09	2,91	2,19
2017 - 2018	267	2,00	2,27	2,18	2,55	2,00	2,64	2,43	2,17	2,28
2018 - 2019	212	3,00	2,45	3,00	2,50	2,10	2,47	2,71	3,33	2,70
2019 - 2020	105		2,11	4,00	4,00		2,62	2,44		3,03
2020 - 2021	38		2,00		2,00	3,50	3,33	2,50		2,67
2021 - 2022	26				5,00	2,00	3,00	3,14	3,00	3,23
Chung	1.041	2,42	2,19	2,80	3,02	2,32	2,68	2,55	2,85	2,68
Cao đẳng										
2016 - 2017	236	4,13	3,94	4,50	4,32	3,66	3,58	4,53	4,33	4,12
2017 - 2018	125	4,22	4,33	3,00	4,00	3,36	3,38	4,57	3,67	3,82
2018 - 2019	69	4,00	4,00	5,00	4,00	4,07	4,28	5,00	3,00	4,17
2019 - 2020	50	5,67	5,67		3,27	3,57	3,95	4,50	4,67	4,47
2020 - 2021	52	3,00	4,40		4,17	4,00	3,71	5,50	3,67	4,06
2021 - 2022	22	4,00	4,00		4,43		4,40	6,00	5,00	4,64
Chung	554	4,17	4,39	4,17	4,03	3,73	3,88	5,02	4,06	4,21

Ghi chú: CDT – Công nghệ kỹ thuật Cơ điện tử; DDT – Công nghệ kỹ thuật Điện điện tử; ĐTVT – Công nghệ kỹ thuật Điện tử viễn thông; CNTT – Công nghệ thông tin; CNTP – Công nghệ thực phẩm; QTKD – Quản trị kinh doanh; KTXD – Kỹ thuật xây dựng; TKCN – Thiết kế công nghiệp.

(Nguồn: Phòng Đào tạo giai đoạn 2018 - 2023)

Điểm mạnh

Thời gian tốt nghiệp trung bình của SV khoa Design trình độ ĐH được Nhà trường cùng Khoa xác lập và giám sát chặt chẽ. Khoa Design có các hoạt động tổng kết, đánh giá hiệu quả các biện pháp hỗ trợ SV hoàn thành CTĐT đúng thời hạn quy

định. Lãnh đạo khoa Design và CVHT hỗ trợ kịp thời cho SV, tạo điều kiện cho SV hoàn thành chương trình học tại Trường.

2. Điểm tồn tại

Chưa đối sánh với các trường ĐH trong nước có đào tạo chuyên ngành tương đương về thời gian tốt nghiệp trung bình của SV.

Còn một số SV gặp khó khăn khi trả nợ môn, do số lượng SV đăng ký môn học đó quá ít.

3. Kế hoạch hành động

TT	Nội dung công việc	Đơn vị thực hiện	Thời gian thực hiện	Kết quả/ Sản phẩm dự kiến
1	<p>Khắc phục tồn tại:</p> <p>Khoa thực hiện đối sánh thời gian tốt nghiệp trung bình của SV Khoa Design các trường ĐH có ngành đào tạo tương đương để có những cải tiến phù hợp.</p>	Khoa Design, Phòng ĐT	Từ năm học 2023-2024	Bảng thống kê, đối sánh thời gian tốt nghiệp trung bình của SV Khoa Design các trường ĐH có ngành đào tạo tương đương. Phân tích các số liệu để đưa ra nhận định và giải pháp.
2	<p>Phát huy điểm mạnh:</p> <p>Khoa Design tiếp tục thực hiện việc phân tích nguyên nhân chậm tốt nghiệp để có biện pháp cải tiến.</p>	Khoa Design	Từ năm học 2023-2024	Bảng đề xuất các giải pháp hỗ trợ SV tốt nghiệp đúng thời hạn và có những kế hoạch cải tiến khắc phục hỗ trợ NH kịp thời.

4. Tự đánh giá tiêu chí 11.2 : Đạt (mức 5/7)

Tiêu chí 11.3. Tỷ lệ có việc làm sau tốt nghiệp của sinh viên được xác lập, giám sát và đối sánh để cải tiến chất lượng.

1. Mô tả hiện trạng

Khoa Design xây dựng CTĐT, CDR và triết lý “Mỗi môn học là một cơ hội nghề nghiệp” của Khoa, mô tả vị trí làm việc của sinh viên sau tốt nghiệp. Hằng năm, trường thực hiện công khai các điều kiện đảm bảo chất lượng, tỷ lệ sinh viên có việc làm sau một năm tốt nghiệp, tỷ lệ sinh viên có việc làm phù hợp với ngành nghề đào tạo. Nhằm tăng tỷ lệ có việc làm của sinh viên, nhà trường chú trọng đến công tác đảm bảo chất lượng; hoạt động dạy học đảm bảo chuẩn đầu ra; tăng cường kết nối với doanh nghiệp; tổ chức cho sinh viên đi thực tập, tham quan ngoài trường, thực tập tốt nghiệp. Bên cạnh đó, chú trọng đến kỹ năng mềm cho sinh viên, tổ chức các hoạt động ngoại khóa, giúp sinh viên rèn luyện phẩm chất và hội nhập.[H11.11.03.03]

Để tạo sự kết nối giữa Nhà trường và cựu SV, cũng như hỗ trợ SV tìm được việc làm sau khi tốt nghiệp, Trường ĐHCNSG đã thành lập ban liên lạc cựu SV [H11.11.03.01].

Để khảo sát việc làm của SV sau khi tốt nghiệp, Trường ĐHCNSG đã xây dựng và ban hành quy trình khảo sát [H11.11.03.01]. Bên cạnh đó, Phòng ĐT, Ban ĐB&KĐCLGD, Khoa Design đã thành lập ban khảo sát để theo dõi, liên hệ với SV sau khi tốt nghiệp; khảo sát ý kiến phản hồi của SV; khảo sát nhu cầu và phản hồi của DN, từ đó, có thể điều chỉnh CTĐT nhằm đáp ứng nhu cầu xã hội [H11.11.03.02].

Việc kết nối giữa khoa Design và cựu SV được thực hiện qua nhiều kênh khác nhau, Khoa đã lập ra một trang facebook dành cho việc tương tác giữa khoa và cựu SV, hoặc qua những dịp Lễ hội truyền thống hằng năm của Khoa, Khoa đã cập nhật được thường xuyên tình hình việc làm của cựu SV. Theo khảo sát của Phòng ĐT, tỷ lệ sinh viên có khả năng tìm được việc làm ngay sau khi tốt nghiệp có xu hướng tăng dần qua từng năm: năm 2018 là 97,33%, năm 2019 là 95.24%, năm 2020 là 91.18% và năm 2021 là 100%. Chi tiết trình bày tại Bảng 11.3 – Phụ lục 2.

Tỷ lệ có việc làm sau tốt nghiệp của SV ngành TKCN trình độ ĐH do Phòng ĐT khảo sát là khá cao [H11.11.03.02]. Tỷ lệ Sv có việc làm trên tổng số sinh viên phản hồi rất cao, vào năm 2018 tỷ lệ lên đến 97.33%, hai năm 2019 và 2020 tỷ lệ này có giảm nhẹ xuống còn 95.24% và 91.18%. Điều này có thể thấy rõ lý do khách quan là

do những năm covid, việc giãn cách xã hội có thể là nguyên nhân cho sự sụt giảm này. Tuy nhiên, năm 2021 thì tỷ lệ đã tăng đến 100%, con số này phản ánh rõ về kết quả đầu ra của khoa Design trong việc đáp ứng với nhu cầu thực tế xã hội **[H11.11.03.02]**.

Về tỷ lệ sinh viên có việc làm trên tổng số SV tốt nghiệp của khoa Design từ năm 2018 đến năm 2021 có sự tăng giảm qua các năm, năm 2018 là 73%, năm 2019 giảm xuống còn 55.56% và tăng đến 63.27% vào năm 2020, năm 2021 tăng đến 80% . Tuy nhiên, tỷ lệ SV có việc làm đúng và liên quan đến ngành trên tổng số SV có việc làm của khoa Design gần như ổn định qua các năm, số chênh lệch không cao, luôn giữ mức khoảng 90% qua các năm. Mặc dù thực tế xã hội trong 05 năm qua có nhiều biến động vì dịch covid, rất nhiều ngành nghề bị ảnh hưởng và suy giảm nhưng với đặc thù ngành nghề, ngành TKCN có thể linh động về không gian, thời gian làm việc cùng với việc SV có thể thích ứng với các vai trò nghề nghiệp khác nhau trong biên độ ngành nghề nên hầu như SV khoa Design sau khi tốt nghiệp đã đạt được tỷ lệ có việc làm là rất cao.

Việc kết nối giữa Khoa và các doanh nghiệp vẫn diễn ra thường xuyên thông qua những buổi chăm đề án môn học, đề án tốt nghiệp; hoặc trong dịp lễ hội truyền thống Khoa. Thông qua những gặp gỡ này, SV khoa Design đã có cơ hội tương tác trực tiếp với DN, đồng thời tạo tiền đề cho việc làm sau tốt nghiệp. **[H11.11.03.03]**. Một số DN đã trực tiếp đến Khoa Design để phỏng vấn và tuyển dụng SV sắp tốt nghiệp của CTĐT và cũng đã có những phản hồi đầy tích cực về cựu SV **[H11.11.03.03]**.

Ngoài ra, để có căn cứ đưa ra các giải pháp cải tiến và nâng cao chất lượng đào tạo, tỷ lệ có việc làm sau tốt nghiệp của SV ngành TKCN trên tổng số SV phản hồi đã được Khoa đối sánh với các ngành khác trong Trường như ngành Kỹ thuật xây dựng (KTXD). Theo đó, tỷ lệ bình quân của các năm tốt nghiệp 2018, 2019, 2020, và 2021 SV có việc làm của ngành TKCN cao tương tự như ngành KTXD, tương ứng là 97.33% so với 99.33% năm 2018, 95.24% so với 97.71% năm 2019, 91.18% so với 92.73% năm 2020 và 100% so với 95.38% năm 2021. Về tỷ lệ SV có việc làm trên tổng số SV tốt nghiệp, ngành TKCN có sự sụt giảm từ năm 2018 đến năm 2019 là 73% xuống còn 56%, năm 2020 tăng nhẹ lên 63.27% và năm 2021 tăng vọt lên 80%.

Bên cạnh đó, để tăng tỷ lệ SV có việc làm và tỷ lệ SV có việc làm phù hợp (liên quan) đến ngành đào tạo, hằng năm, Nhà trường, Khoa Design cùng Phòng CTSV đã

hợp tác với các DN tổ chức ngày hội tư vấn việc làm cho SV nhằm giúp SV trước hết là tìm chỗ thực tập và sau đó là việc làm sau khi tốt nghiệp [H11.11.03.01]

2. Điểm mạnh

Việc xây dựng các công cụ để xác lập và giám sát tỷ lệ có việc làm của SV sau tốt nghiệp ngành TKCN trình độ ĐH được PHÒNG ĐT, Khoa Design và các phòng ban liên quan thực hiện nghiêm túc. Tỷ lệ SV tốt nghiệp ngành TKCN trình độ ĐH Trường ĐHCNSG có việc làm khá cao và phù hợp với chuyên ngành đào tạo. Tỷ lệ có việc làm sau tốt nghiệp của SV ngành TKCN trình độ ĐH đã được đối sánh theo thời gian và đối sánh với các ngành khác trong Trường.

3. Điểm tồn tại

Tỷ lệ có việc làm sau tốt nghiệp của SV ngành KTCN trình độ ĐH chưa được đối sánh với các trường khác có cùng ngành đào tạo.

4. Kế hoạch hành động

TT	Nội dung công việc	Đơn vị thực hiện	Thời gian thực hiện	Kết quả/ Sản phẩm dự kiến
1	Khắc phục tồn tại: Khoa tiến hành đối sánh tỉ lệ có việc làm sau tốt nghiệp của SV ngành TKCN trình độ ĐH với các trường khác có cùng ngành đào tạo.	Khoa Design, Phòng ĐT, Ban ĐB&KĐC LGD.	Từ năm học 2023-2024	Bảng đối sánh và phân tích về tỉ lệ có việc làm sau TN giữa SV ngành TKCN STU với các trường có cùng ngành đào tạo
2	Phát huy điểm mạnh: Duy trì các công cụ xác lập và giám sát tỷ lệ có việc làm của SV sau khi tốt nghiệp ngành TKCN trình độ ĐH.	Khoa Design, Phòng ĐT, Ban ĐB&KĐC LGD.	Từ năm học 2023-2024	Duy trì các kênh liên lạc SV mà Khoa Design, Nhà trường đã xây dựng.

5. Tự đánh giá Tiêu chí 11.3: Đạt (mức 5/7).

Tiêu chí 11.4. Loại hình và số lượng các hoạt động nghiên cứu khoa học của sinh viên được quy định rõ, giám sát và đối sánh để cải tiến chất lượng.

1. Mô tả hiện trạng

Phòng QLKH&SĐH của Trường ĐHCNSG chuyên trách quản lý khoa học và công nghệ, tham mưu cho Nhà trường xây dựng kế hoạch phát triển khoa học công nghệ phù hợp với điều kiện CSVC, đội ngũ nhân lực hiện có cũng như với sứ mạng phát triển của Nhà trường [H11.11.04.01]. Trên websites cũng như phòng QLKH&SĐH có ban hành Quy định về hoạt động nghiên cứu khoa học của sinh viên trong cơ sở giáo dục, trong văn bản này có thể hiện rõ các loại hình NCKH. [H11.11.04.01]. Nhìn chung, loại hình NCKH của sv Trường ĐHCNSG khá đa dạng. Bên cạnh các đề tài NCKH cấp trường dành cho sv còn có các diễn đàn, cuộc thi học thuật diễn ra hằng năm như “Olympic kỹ thuật số”, “Đấu trường Anh ngữ”, trong đó tiêu biểu là cuộc thi Thiết kế logo nhân dịp kỷ niệm 25 năm thành lập Trường ĐHCNSG cũng được đông đảo sv khoa Design tham dự. Ngoài ra các giải thưởng hằng năm dành cho sv và giáo viên như “Giải thưởng NCKH và Công nghệ” đã khích lệ rất nhiều cho công tác NCKH của sv. [H11.11.04.01]

Sinh viên khoa Design bắt đầu học đồ án môn học vào học kỳ 4, với triết lý “Mỗi môn học là một cơ hội nghề nghiệp”, qua từng đồ án môn học sinh viên đã có thể phát huy những tìm tòi nghiên cứu phù hợp với sở thích và năng lực bản thân. Chính vì vậy, NCKH của sinh viên khoa Design là việc tham gia vào các cuộc thi thiết kế của các doanh nghiệp, các Hiệp hội chuyên ngành hoặc các Tổ chức uy tín triển khai hàng năm. [H11.11.04.02]. Các Trưởng bộ môn, cố vấn học tập đã hợp tác với các tổ chức, doanh nghiệp nhằm tìm kiếm các cuộc thi để SV có cơ hội cọ xát thực tế, nghiên cứu học hỏi phù hợp với nhu cầu thực tế xã hội. [H11.11.04.03]

Lãnh đạo khoa Design và Nhà trường luôn quan tâm, khuyến khích và đầu tư đúng mức đến hoạt động NCKH của SV [H11.11.04.01]. Khoa cũng khuyến khích SV tham gia NCKH từ năm học thứ hai, thứ ba của khóa học và luôn ủng hộ, tạo điều kiện cho SV tham gia các cuộc thi thiết kế. Hằng năm Khoa Design đều mời doanh nghiệp đến để triển khai các cuộc thi thiết kế cho sinh viên khoa Design. [H11.11.04.02], [H11.11.04.03].

Được sự đồng viên từ Nhà trường và Khoa Design, SV đã tham gia vào các cuộc thi chuyên ngành, các buổi trình diễn tại thành phố Hồ Chí Minh lẫn cả nước. Cụ thể như ngành Tạo dáng năm 2021 số lượng 01 cuộc thi, ngành Thời trang từ năm 2018 đến 2023: 05 cuộc thi, ngành Đồ họa năm 2023: 06 cuộc thi, ngành Nội thất năm 2022, 2023: 07 cuộc thi (xem bảng 11.4 – Phụ lục 2). Chỉ trừ 02 năm tạm hoãn vì dịch covid, còn lại mỗi năm khoa Design đều tổ chức triển lãm mỹ thuật và thiết kế mang chủ đề Gương hăng năm vào tháng 12 trước kỳ lễ hội truyền thống Khoa. Triển lãm là dịp để trưng bày tất cả các đồ án môn học, tác phẩm sáng tác, tác phẩm nghiên cứu của thầy trò khoa Design; là dịp để sinh viên tất cả các khóa có cơ hội học hỏi, chia sẻ kinh nghiệm học tập, nghiên cứu và sáng tạo trong quá trình học tập. **[H11.11.04.03]**.

Để cải thiện thành tích NCKH của SV về cả loại hình và số lượng, hàng năm, Phòng QLKH&SDH tổ chức hội nghị báo cáo tổng kết hoạt động khoa học của Trường **[H11.11.04.03]**. Ngoài ra, Trường và Khoa Design cũng khuyến khích SV tham gia NCKH bằng cách hỗ trợ kinh phí thực hiện đề tài và tổ chức các lớp bồi dưỡng nâng cao năng lực NCKH cho SV. Kinh phí tham gia ở mỗi cuộc thi hoặc các chương trình là khác nhau, chính vì vậy, việc đề xuất kinh phí luôn thực hiện từ các trưởng ngành thông qua BCN Khoa và sẽ được Nhà trường duyệt chi dựa trên kế hoạch tài chính của Khoa. **[H11.11.04.03]**. Đề NCKH của NH phù hợp với đặc trưng ngành nghề đào tạo, bám sát nhu cầu thực tế, các ngành đào tạo của Khoa Design thường tổ chức các talkshow, workshop, hội thảo. Ở những chương trình này, các ngành đã mời các chuyên gia, doanh nghiệp về tham dự hoặc giáo viên sẽ trực tiếp dẫn NH đi đến các doanh nghiệp tham gian, học hỏi. Ở một số chương trình tổ chức tại Khoa Design, ban tổ chức thường bao gồm các trưởng ngành, giáo viên chuyên ngành còn có NH tham gia trực tiếp cho việc thiết kế, in ấn, quảng bá, điều phối ...Đây cũng là dịp để NH có cơ hội nghiên cứu, học hỏi, phát triển chuyên môn. **[H11.11.04.03]**

Bảng tổng kết các chương trình Workshop, hội thảo chuyên ngành Khoa Design		
Ngành	Tên chương trình	Năm tổ chức
Đồ họa	Talkshow “Ý tưởng sáng tạo trong thiết kế quảng cáo”	2022
	Talkshow “Paper talkshow”	2019
	Workshop “Webtoon & Xu hướng truyện tranh kỹ thuật số”	2023
Nội thất	Hội thảo “Chương trình Vetta Technology days”	2018
	Workshop “Phác thảo ý tưởng”	2019

	Hội thảo “Vmark tuần lễ thiết kế nội thất Việt Nam”	2019
	Workshop “Tư duy thiết kế và Thiết kế thương hiệu”	2021
	Chuyên đề “Sự quan trọng của kết cấu trong kiến trúc và cấu tạo trong nội thất”	2023
Tạo dáng	Workshop “Kỹ thuật sơn sản phẩm”	2020
	Workshop “ Gốm trang trí”	2023
Thời trang	Workshop “Kỹ thuật nhuộm chàm và Batik”	2022
	Tham quan trải nghiệm tại doanh nghiệp, vẽ trên vải với nhà thiết kế Trung Đình	2022

Loại hình và số lượng các hoạt động NCKH của SV Khoa Design chưa được đối sánh với SV các khoa khác trong Trường.

2. Điểm mạnh

Loại hình và số lượng các hoạt động NCKH theo tiêu chuẩn của Trường ĐHCNSG được quy định rõ ràng và được giám sát, thúc đẩy và phát huy được khả năng, năng lực của sinh viên.

Những nỗ lực tìm tòi từ phía SV, được sự hỗ trợ nhiệt tình từ phía GV, lãnh đạo Khoa, lãnh đạo Nhà trường là điều kiện tiên quyết thúc đẩy cho SV khoa Design mạnh dạn tham gia các cuộc thi thiết kế chuyên ngành.

3. Điểm tồn tại

Tỉ lệ sinh viên Khoa Design tham gia đăng ký đề tài còn hạn chế, do một số yếu tố như: năng lực và tinh thần NCKH của SV chưa cao. Mặt khác, Khoa chưa có hướng dẫn chính thức và cụ thể về các hoạt động NCKH để SV đăng ký.

4. Kế hoạch hành động

TT	Nội dung công việc	Đơn vị thực hiện	Thời gian thực hiện	Kết quả/ Sản phẩm dự kiến
1	Khắc phục tồn tại: Khuyến khích, động viên và tạo điều kiện cho SV tham gia các cuộc thi thiết kế chuyên ngành	Khoa Design, Phòng QLKH&S ĐH	Từ năm học 2023-2024	Kế hoạch nâng cao số lượng và chất lượng NCKH của SV

2	Phát huy điểm mạnh: Khoa đề xuất các hoạt động chuyên ngành được tính điểm NCKH cho SV.	Khoa Design	Từ năm học 2023-2024	Bảng quy đổi điểm NCKH với các hoạt động chuyên ngành.
---	---	-------------	----------------------	--

5. Tự đánh giá Tiêu chí 11.4: Đạt (mức 4/7).

Tiêu chí 11.5. Mức độ hài lòng của các bên liên quan được xác định, giám sát và đối sánh để cải tiến chất lượng.

1. Mô tả hiện trạng

Trường ĐHCNSG và khoa Design đã xây dựng các quy trình và các công cụ khảo sát và phương pháp triển khai, tiếp nhận ý kiến phản hồi từ các bên liên quan nhằm cải thiện, nâng cao chất lượng CTĐT, phù hợp với NH và nhu cầu xã hội. Có 04 nhóm BLQ được xác lập: SV, CBNV - GV, Cựu SV, nhà tuyển dụng lao động) [H11.11.05.01], [H11.11.05.02].

Đối với nhóm NH, việc khảo sát lấy ý kiến NH được thực hiện hằng năm thông qua các cuộc khảo sát và các buổi đối thoại SV cấp trường và cấp khoa, ngoài ra những ý kiến phản hồi từ SV với các CVHT về những thắc mắc, khó khăn trong quá trình học tập được tháo gỡ cũng được ghi nhận và giải quyết kịp thời [H11.11.05.03].

Để đánh giá mức độ hài lòng của SV về dịch vụ giáo dục, Phòng Đào tạo đã thực hiện các phiếu khảo sát hằng năm đối với NH, ở mỗi phiếu khảo sát, việc xây dựng 05 tiêu chí về: Tiếp cận dịch vụ giáo dục, cơ sở vật chất, môi trường đào tạo, hoạt động đào tạo, kết quả đào tạo đã tạo được cơ sở cho việc điều chỉnh CTĐT sau này. Các mức độ khảo sát bao gồm: Rất không hài lòng, không hài lòng, phân vân, hài lòng và rất hài lòng. Đặc biệt, ở tiêu chí 5, kết quả đào tạo thì mức độ hài lòng là 65.2% và rất hài lòng 18.7%. Nhìn chung, mức độ hài lòng của NH về dịch vụ giáo dục tăng dần theo từng năm, năm 2018 là 49.5%, năm 73.2019 là 61.6%, năm 2020 là 73.9%, năm 2022 là 83.22%. Ngoài ra, những tiêu chí khảo sát khác cũng được thực hiện như:

- Kết quả khảo sát SV về mức độ hài lòng đối với thư viện cho thấy mức độ hài lòng của SV về thư viện tăng theo thời gian: 55,78% năm 2018; 69,56% năm 2019; 74,30% năm 2020; 80,90% năm 2021 và 85,17% năm 2022.

- Kết quả khảo sát SV về mức độ hài lòng đối với việc sử dụng phòng máy tính cho thấy mức độ hài lòng của SV về phòng máy tính tăng theo thời gian: 42,65% năm 2018; 53,30% năm 2019; 63,70% năm 2020; 75,10% năm 2021 và 76,36% năm 2022.

- Kết quả khảo sát SV về mức độ hài lòng đối với mức độ phù hợp của hệ thống CNTT cho thấy mức độ hài lòng của SV về website và internet tăng theo thời gian lần lượt: 55,88% và 22,37% (2018); 66,04% và 30,77% (2019); 75,70% và 41,90% (2020); 82,60% và 52,90% (2021); 81,31% và 54,96% (2022).

- Kết quả khảo sát SV về mức độ hài lòng đối với vấn đề môi trường và an toàn cho thấy mức độ hài lòng của SV về môi trường và an toàn tăng theo thời gian (chỉ giảm nhẹ vào năm 2022) lần lượt: 61,34% và 47,06% (2018); 71,54% và 66,81% (2019); 77,60% và 73,00% (2020); 89,30% và 82,80% (2021); 87,91% và 82,47% (2022). Ngoài ra, kết quả khảo sát ý kiến các bên liên quan về chất lượng đào tạo, khả năng tìm việc làm và hiệu quả giảng dạy do Phòng ĐT tiến hành được trình bày trong **[H11.11.05.01]**.

Thông qua các buổi đối thoại SV cấp trường và cấp khoa được tổ chức hằng năm, Trường ĐHCNSG và khoa Design đã ghi nhận được những ý kiến về những ưu, nhược điểm, những vướng mắc, khó khăn mà SV đang gặp phải trong học tập và các hoạt động khác. Từ đó, Nhà trường và Khoa có thể hỗ trợ SV một cách tốt nhất, đồng thời, giúp Khoa và các đơn vị liên quan kịp thời điều chỉnh các quy định, các hoạt động cho phù hợp hơn **[H11.11.05.03]**. Ngoài ra, được sự hỗ trợ từ phía Nhà trường, hằng năm khoa Design đều tổ chức các buổi gặp gỡ tân sinh viên. Để các tân SV có cái nhìn khách quan, thực tiễn với ngành nghề, khoa Design đã mời các cựu SV về giao lưu, trao đổi và học hỏi. Hoặc vào các dịp lễ hội truyền thống hằng năm của khoa Design, luôn có sự tham gia nhiệt tình của các cựu SV, khoa Design luôn có chương trình giao lưu cựu SV là một trong những phần quan trọng trong phần lễ của lễ hội. Ngay cả, trong một số buổi giảng đề, một số ngành cũng đã mời cựu SV về tham dự để các em có những đóng góp thực tiễn đối với các thế hệ SV đàn em. Thông qua trải nghiệm thực tế về ngành nghề từ các cựu SV, cũng là một cơ sở cho BCN khoa điều chỉnh CTĐT cho phù hợp với thực tiễn. **[H11.11.05.03]**, **[H11.11.04.03]**.

Đối với nhóm CBNV – GV, việc khảo sát cũng được thực hiện hằng năm bởi Ban ĐB&KĐCLGD. Nội dung của phiếu khảo sát phong phú, dễ dàng nắm bắt thực

tế, dựa vào kết quả khảo sát này có thể xem là cơ sở để điều chỉnh để nâng cao CLĐT. Các tiêu chí khảo sát gồm: hài lòng với công việc thực tại, đánh giá về tổng thu nhập so với mặt bằng chung, số lần được tham gia hội nghị, hội thảo trong nước và ngoài nước trong 01 năm; số lần tham gia các lớp bồi dưỡng nghiệp vụ trong 01 năm, mức độ sử dụng ngoại ngữ, tin học trong giảng dạy và nghiên cứu; tần suất sử dụng thư viện; về tư liệu thư viện cung cấp; tỷ lệ muốn luân chuyển công việc; về lương bổng và phúc lợi, về chính sách và quy trình làm việc, về cơ hội đào tạo và thăng tiến; về cấp quản lý trực tiếp... Nhìn chung, mức độ hài lòng của GV – CBNV về môi trường làm việc qua các năm có xu hướng tăng, phản ánh những điều chỉnh kịp thời về CLGD từ phía nhà trường, cụ thể: năm 2018 là 76.90%, năm 2019 là 82.22%, năm 2020 là 83.33%, năm 2021 là 85.71%, năm 2022 là 84.41%. Kết quả khảo sát GV về mức độ hài lòng đối với vấn đề sức khỏe cho thấy mức độ hài lòng của GV về vấn đề sức khỏe là khá cao: 72,57% năm 2019; 85,28% năm 2020 và 80,98% năm 2021.

Khoa Design cũng đã lấy ý kiến khảo sát đối với GV cho việc điều chỉnh nội dung CTĐT ngành TKCN. Trong đó, các ý kiến khảo sát bao gồm các nội dung như: Đánh giá chung về bản dự thảo CTĐT; NH tốt nghiệp ngành TKCN cần có kiến thức, kỹ năng, yêu cầu gì; và một số ý kiến khác về CTĐT. Những khảo sát từ phía GV là cơ sở hết sức quan trọng để khoa Design điều chỉnh CTĐT [H11.11.05.02].

Đối với người sử dụng lao động, Khoa đã có những khảo sát của các đơn vị tuyển dụng và sử dụng lao động mà NH đã và đang làm việc ở các lĩnh vực thông qua hình thức khảo sát online: đào tạo – nghiên cứu (6.7%), thiết kế (60%), truyền thông – dịch vụ (10%), stylist (6.7%), sản xuất – thương mại (10%), kỹ thuật nội thất (3.3%), truyền thông đa phương tiện (3.3%). Nội dung khảo sát đa dạng, bao quát qua các nội dung như: năng lực chuyên môn; tinh thần, thái độ làm việc; ý thức, kỷ luật; kỹ năng giao tiếp, kỹ năng làm việc nhóm, kỹ năng giải quyết vấn đề, khả năng sử dụng tiếng Anh, khả năng sử dụng phần mềm chuyên ngành phục vụ công việc, khả năng hội nhập... Dựa trên những tiêu chí đó, đánh giá từ phía DN đối với SV như sau: tốt (33.3%), khá (50%), bình thường (13.3%), không đạt yêu cầu (3.4) [H11.11.05.02].

Ngoài ra, thông qua các buổi hội thảo, các cuộc thi từ phía doanh nghiệp, Khoa cũng đã nhận được những ý kiến trực tiếp từ doanh nghiệp. Năm 2023, khoa Design đã mời doanh nghiệp tham gia làm thành viên Ban soạn thảo CTĐT của khoa. Trong những buổi làm việc, những ý kiến góp ý đóng góp từ phía doanh nghiệp là cơ sở để

khoa nghiên cứu điều chỉnh về CTĐT các khóa sau này [H11.11.05.02]. Tóm lại, kết quả khảo sát về mức độ hài lòng của các bên liên quan được xác định, giám sát, đối sánh theo thời gian và là căn cứ để Khoa và Nhà trường thực hiện những cải tiến chất lượng ở mọi khía cạnh nhằm nâng cao chất lượng đào tạo.

2. Điểm mạnh

Trường ĐHCNSG và khoa Design chú trọng và định kì thực hiện các khảo sát về mức độ hài lòng của các BLQ bao gồm: CBNV - GV, SV, cựu SV, DN. Kết quả khảo sát là cơ sở quan trọng cho việc điều chỉnh CTĐT ngày càng phù hợp hơn với nhu cầu, năng lực NH và đáp ứng phù hợp nhu cầu thực tiễn xã hội. Ý kiến phản hồi và mức độ hài lòng của các bên liên quan được xác định, giám sát, đối sánh, là cơ sở để Khoa và Nhà trường cải tiến chất lượng hoạt động.

3. Điểm tồn tại

Các mẫu khảo sát chưa nhiều, chưa thực sự bao quát hết nên việc ghi nhận ý kiến các BLQ chưa đầy đủ. Kết quả khảo sát chưa phân tích và đối sánh với các trường ĐH khác về mức độ hài lòng của các bên liên quan trong việc cải tiến chất lượng.

4. Kế hoạch hành động

TT	Nội dung công việc	Đơn vị thực hiện	Thời gian thực hiện	Kết quả/ Sản phẩm dự kiến
1	Khắc phục tồn tại: Khoa thực hiện phân tích và đối sánh mức độ hài lòng của các bên liên quan với các trường ĐH khác.	Khoa Design, Ban ĐB&KĐC LGD	Từ năm học 2023-2024	Kết quả phân tích sau khảo sát các bên liên quan.
2	Phát huy điểm mạnh: Đánh giá hiệu quả của các hoạt động khảo sát, phân tích kết quả và đưa ra định hướng cải tiến, thay đổi.	Khoa Design, Phòng CTSV	Từ năm học 2023-2024	Kết quả đánh giá về hiệu quả trong các hoạt động khảo sát.

5. Tự đánh giá Tiêu chí 11.5: Đạt (mức 5/7).

Kết luận về Tiêu chuẩn 11:

Kết quả đầu ra là một trong những mục tiêu – sứ mệnh và tầm nhìn quan trọng của trường ĐHCNSG nên Nhà trường đã xây dựng hệ thống quản lý, giám sát, cập nhật thông tin để kịp nắm bắt tình hình học tập của SV, từ đó có những nhắc nhở kịp thời đối với NH. Đặc biệt thời gian tỷ lệ tốt nghiệp, chậm tiến độ, thôi học của NH được quan tâm sát sao. Hoạt động NCKH của NH được Nhà trường chú ý, thúc đẩy và khuyến khích với những chính sách phù hợp.

Hàng năm Trường đều thực hiện khảo sát việc làm của SV, tỷ lệ có việc làm của Sv ngành TKCN có tỷ lệ khá cao, tăng dần qua mỗi năm; tỷ lệ bỏ học tăng (giảm). Kết quả khảo sát các bên liên quan hàng năm đều được thực hiện và sử dụng làm cơ sở cho việc điều chỉnh, cập nhật CTĐT để kịp thời đáp ứng nhu cầu thực tiễn của xã hội.

Các hoạt động NCKH của NH tuy số lượng chưa nhiều nhưng phong phú và đa dạng.. Với những ưu, nhược điểm trên đã được khoa Design làm cơ sở cho việc điều chỉnh, cập nhật CTĐT phù hợp với chất lượng đầu vào và nhu cầu thực tiễn của xã hội.

Những điểm mạnh nổi bật: Chất lượng đầu ra của SV Khoa Design đã được xã hội thừa nhận, được thể hiện qua tỷ lệ SV có việc làm. Tỷ lệ thôi học, tốt nghiệp, thời gian tốt nghiệp trung bình và tỷ lệ có việc làm của SV sau khi tốt nghiệp được Nhà trường và Khoa Design xác lập, giám sát chặt chẽ. Mặt khác, các hoạt động hướng nghiệp, khởi nghiệp và sáng tạo của SV cũng được Nhà trường chú trọng cùng với sự hỗ trợ phòng ban có liên quan, của GV Khoa Design. Nhà trường có hệ thống thu thập ý kiến phản hồi của các bên liên quan.

Những tồn tại cơ bản: Các thông tin cần được phân tích, đối sánh với các trường ĐH khác trong cùng ngành nhằm cải tiến và nâng cao chất lượng hơn nữa.

Kết quả đánh giá chung Tiêu chuẩn 11: số tiêu chí đạt: 5/5; số tiêu chí chưa đạt: 0/5

Phần III

KẾT LUẬN

Khoa Design nhận thức sâu sắc tầm quan trọng của công tác tự đánh giá để không ngừng cải tiến và nâng cao chất lượng đào tạo. Khoa đã triển khai công tác tự đánh một cách nghiêm túc, công khai, minh bạch. Quy trình tự đánh giá được thực hiện theo đúng hướng dẫn của Cục Khảo thí và Kiểm định chất lượng giáo dục – Bộ GD&ĐT. Báo cáo tự đánh giá được công bố lấy ý kiến đóng góp trong toàn Khoa và các đơn vị liên quan.

Từ việc tự đánh giá đối chiếu các tiêu chuẩn, Khoa đã thấy được những điểm mạnh, những điểm còn hạn chế trong công tác quản lý, đào tạo, trong các hoạt động chuyên môn của Khoa,... từ đó đề xuất những giải pháp để khắc phục tồn tại, cải tiến chất lượng đào tạo.

1. Tóm tắt những điểm mạnh và những điểm cần phát huy

1.1 Mục tiêu và CĐR của CTĐT

Mục tiêu của CTĐT ngành TKCN trình độ ĐH được xác định rõ ràng, phù hợp với sứ mạng và tầm nhìn của Trường ĐHCNSG, đồng thời đáp ứng các mục tiêu đào tạo của GDDH theo Luật GDDH sửa đổi, bổ sung các năm 2018 và 2019. Tương thích với mục tiêu đó là các CĐR của CTĐT.

CĐR của CTĐT ngành TKCN trình độ ĐH được xác định rõ ràng, bao quát được các yêu cầu chung và các yêu cầu chuyên biệt của ngành TKCN trình độ ĐH; bao gồm yêu cầu về kiến thức, kỹ năng và thái độ mà SV cần đạt được ngay khi tốt nghiệp. Quy trình xây dựng CĐR được thực hiện khoa học theo từng cấp độ nhận thức của thang Bloom và nội dung CĐR được cập nhật, bổ sung những kiến thức năng lực mới.

Khoa tiếp tục định kỳ rà soát, cập nhật mục tiêu và CĐR của CTĐT trên cơ sở tham khảo các bên liên quan một cách có chọn lọc và đảm bảo NH, người sử dụng lao động và các bên liên quan biết và hiểu các phát biểu về mục tiêu và CĐR của CTĐT.

1.2 Bản mô tả CTĐT

Bản mô tả CTĐT của ngành TKCN trình độ ĐH cung cấp cho NH và các bên liên quan tất cả thông tin về chương trình giáo dục của ngành TKCN trình độ ĐH như: tên cơ sở đào tạo, tên gọi của văn bằng, tên CTĐT, thời gian đào tạo, mục tiêu,

CĐR của CTĐT, tiêu chí tuyển sinh, cấu trúc CTDH, ma trận kỹ năng (thể hiện sự đóng góp của các môn học vào việc đạt CĐR của CTĐT), đề cương các môn học, thời điểm ban hành (theo quy định tại Thông tư 12/2017/TT-BGDĐT ngày 19/5/2017 của Bộ GD&ĐT). Bản mô tả CTĐT được điều chỉnh, cập nhật định kỳ theo xu hướng phát triển của ngành đào tạo TKCN trình độ ĐH và nhu cầu xã hội. Toàn bộ CTĐT và các ĐCCT môn học được công bố công khai. Khi đọc kỹ bản mô tả, NH, các bên liên quan có thể thấy tiến trình và sự kết nối giữa các môn học, biết được kế hoạch đào tạo, phương pháp dạy-học và cách thức kiểm tra đánh giá kết thúc của từng môn học nhằm đạt CĐR của CTĐT.

1.3 Cấu trúc và nội dung CTDH

CĐR của CTĐT được sử dụng để xác định cấu trúc chương trình, khối lượng kiến thức cần thiết tương ứng với số môn học cụ thể. Mỗi môn học trong CTĐT đều đóng góp vào việc đạt được CĐR của CTĐT.

Vì vậy, Khoa Design đã rất quan tâm đến cấu trúc và tính logic của CTĐT sao cho các môn học được sắp xếp để SV tích lũy được kiến thức, kỹ năng và thái độ từ cơ bản đến nâng cao, từ tổng quát đến chuyên sâu. Kể từ khóa 2021, CTĐT được mềm hóa thông qua việc tăng cường số môn tự chọn trên cơ sở các điều kiện thực tế về nhu cầu của thị trường lao động, khả năng mở rộng công việc sau khi tốt nghiệp của người học và xu hướng phát triển ngành nghề.

Các môn học cơ sở và chuyên ngành bổ trợ nhau, các môn học sau không trùng lặp mà được tích hợp từ những môn học trước. Ngoài ra, sự sắp xếp này cũng không cứng nhắc mà linh hoạt để không gây khó khăn cho SV trong việc lựa chọn, đăng ký môn học. Việc xác định các môn tiên quyết, môn trước, môn sau giúp NH chủ động xác định lịch trình học tập..

1.4 Phương pháp tiếp cận trong dạy và học

Trường ĐHCNSG và Khoa Design đã xác định rõ ràng TLGD và truyền thông một cách chủ động đến các bên liên quan. Triết lý này được thể hiện trong CTĐT theo hướng ứng dụng, và cụ thể hóa bằng các CĐR của CTĐT, định hướng cho việc thiết kế nội dung các môn học và đa dạng hóa các hoạt động giảng dạy và học tập phù hợp.

Bên cạnh việc dạy và học trên lớp, nhiều hoạt động khác của Trường và Khoa

cũng giúp SV củng cố kiến thức, rèn luyện kỹ năng và bồi dưỡng đạo đức nghề nghiệp cũng như trách nhiệm cộng đồng thông qua việc SV tham gia các buổi nói chuyện chuyên đề (talkshow), các chương trình tham quan, kiến tập, thực tập ngoài trường, các cuộc thi thiết kế, các cuộc triển lãm chuyên ngành, giúp SV rèn luyện thêm kỹ năng tự khám phá và giải quyết vấn đề mang tính thực tiễn. Một số chương trình như Mùa hè xanh, hiến máu nhân đạo, tham gia vẽ trang trí tại các địa điểm trong thành phố, chương trình lễ hội Khoa hàng năm..., các hoạt động đặc biệt này đã trở thành nét đặc trưng của Khoa Design, giúp SV có cơ hội thực hành nghề và nâng cao trải nghiệm thực tế về ngành nghề cho SV.

1.5 Đánh giá kết quả học tập của NH

Việc đánh giá kết quả học tập của SV Khoa Design được thực hiện theo những quy định, quy trình rõ ràng và nhất quán của Trường. Các quy định này (bao gồm thời gian, phương pháp, tiêu chí, trọng số, thông báo kết quả, khiếu nại, giải quyết khiếu nại) được công bố công khai tới SV bằng nhiều kênh. GV được bồi dưỡng kiến thức và kỹ năng về đánh giá kết quả học tập. Kết quả học tập mỗi môn được đánh giá khá đa dạng đảm bảo có giá trị, đáng tin cậy và công bằng..

Kết quả đánh giá được công bố kịp thời, nhất là kết quả đánh giá quá trình và giữa kỳ được GV nhận xét, phân tích ngay trên lớp, giúp SV có thể cải thiện kết quả học tập. Việc khiếu nại và giải quyết khiếu nại về đánh giá kết quả học tập cũng được quy định rõ ràng và công bố công khai, SV dễ dàng tiếp cận quy định này để khiếu nại, nếu cần.

Tỉ lệ SV tốt nghiệp ngành TKCN có việc làm phù hợp sau tốt nghiệp cao, điều này giải thích cho việc kết quả đào tạo của Khoa phù hợp nhu cầu xã hội và chất lượng đào tạo ngày càng được nâng cao.

1.6 Đội ngũ giảng viên và nghiên cứu viên

Khoa Design đã quy hoạch và phát triển được đội ngũ GV đủ về số lượng và có trình độ chuyên môn cao, có kinh nghiệm nhiều năm trong nghề, đa số giảng viên hoạt động thường xuyên trong lĩnh vực thiết kế và có doanh nghiệp riêng. Giảng viên có đầy đủ sức khỏe và năng lực, phẩm chất đạo đức tốt, đáp ứng nhu cầu đào tạo. Khoa luôn đảm bảo tỷ lệ GV/SV theo đúng quy định. Nhà trường và Khoa luôn theo dõi, rà soát sự biến động đội ngũ GV để có kế hoạch tuyển dụng phù hợp. Các tiêu chí tuyển

dụng GV được quy định rõ ràng và phổ biến công khai. Trong quá trình làm việc tại Khoa, GV được tiếp tục bồi dưỡng, đào tạo cập nhật kiến thức để đạt trình độ chuyên môn tốt hơn.

Năng lực và kết quả công việc của GV được đánh giá toàn diện, công bằng, khách quan và thỏa đáng. Các GV đã đạt được nhiều thành tích trong công tác giảng dạy liên tục trong nhiều năm qua. Song song với công tác giảng dạy, công tác NCKH cũng được Khoa chú trọng. Từ năm 2018 đến nay hoạt động NCKH của Khoa với sự tham gia của cả GV và SV đã có sự khởi đầu và phát triển đáng ghi nhận.

1.7 Đội ngũ nhân viên

Nhà trường có đầy đủ các văn bản quy định đối với đội ngũ NV hỗ trợ như tuyển dụng, bổ nhiệm và điều chuyển, xác định và đánh giá năng lực, xếp loại thi đua và khen thưởng.

Đội ngũ NV của Nhà trường và Khoa Design được tuyển dụng kỹ lưỡng, có năng lực và đáp ứng tốt các nhiệm vụ hỗ trợ công tác đào tạo, NCKH và các hoạt động khác. Hàng năm, các NV hỗ trợ và thư ký Khoa được tập huấn, bồi dưỡng nâng cao trình độ chuyên môn, nghiệp vụ theo kế hoạch.

Việc đánh giá năng lực, đánh giá kết quả công việc, xét thi đua, khen thưởng được thực hiện định kỳ, công khai, công bằng và khách quan cũng góp phần khuyến khích các NV hỗ trợ cố gắng hoàn thành tốt các công việc được giao.

1.8 NH và các hoạt động hỗ trợ NH

Chính sách, tiêu chí và phương pháp tuyển sinh được Nhà trường và Khoa Design xây dựng rõ ràng, triển khai đúng quy định, được công khai, rà soát và cập nhật hàng năm. Đặc biệt, hệ thống giám sát về sự tiến bộ trong học tập và rèn luyện, kết quả học tập, khối lượng học tập của được thực hiện đồng bộ với sự hỗ trợ của phần mềm Công thông tin đào tạo đạt được hiệu quả cao. Khoa cũng thường xuyên tổ chức đối thoại SV nhằm giải quyết các khó khăn, vướng mắc của người học.

Các hoạt động tư vấn học tập, hoạt động ngoại khóa, hoạt động thi đua và các dịch vụ hỗ trợ khác để giúp cải thiện việc học tập và khả năng có việc làm của NH được Nhà trường, Khoa và các phòng ban phối hợp thực hiện hiệu quả, là nền tảng để CTĐT đạt được chất lượng cao thông qua phản ánh về số liệu việc làm của NH sau tốt

nghiệp. Nhà trường cũng chú trọng đến việc tạo môi trường giảng dạy, học tập và nghiên cứu thuận tiện, thân thiện, môi trường xanh, sạch đẹp, an toàn, trang bị đầy đủ các tiện ích phục vụ cho các hoạt động của SV.

Các hoạt động trên cũng thường xuyên được rà soát và đánh giá thông qua các khảo sát với nhiều hình thức với các bên liên quan nhằm tạo nền tảng cho các kế hoạch đảm bảo và nâng cao chất lượng giáo dục của CTĐT và CSGD.

1.9 Cơ sở vật chất và trang thiết bị

Với cơ sở vật chất và trang thiết bị hiện có tại Khoa đã đảm bảo đáp ứng phù hợp với công tác giảng dạy, học tập và NCKH của GV và SV như: các phòng học được trang bị máy chiếu, máy lạnh, bảng, bàn, ghế; phòng máy thực hành được cài đặt và cập nhật phần mềm, phòng làm việc được trang bị máy tính, máy in, tủ đựng tài liệu, Trung tâm Thông tin Thư viện được đầu tư các nguồn tài liệu dồi dào, môi trường và vị trí thuận lợi. Công tác đảm bảo an toàn, trật tự, an ninh trong Nhà trường luôn được quan tâm. Khoa Design đảm bảo môi trường làm việc an toàn, sức khỏe của GV, NV, SV được chú trọng, trong đó người khuyết tật được quan tâm hỗ trợ, tất cả những điều đó đã hỗ trợ tốt cho việc thực hiện CTĐT

Tất cả những điều kiện vật chất đó đã hỗ trợ thực hiện đào tạo cho ngành TKCN trình độ ĐH. Nhà trường khảo sát lấy ý kiến của GV, NV và SV hàng năm về CSVC và trang thiết bị để đảm bảo chất lượng và có những cải tiến kịp thời.

1.10 Nâng cao chất lượng

Cách thức thu nhận thông tin phản hồi từ các bên liên quan được Khoa cải tiến, để CTĐT được điều chỉnh theo hướng đáp ứng yêu cầu của xã hội ngày càng thiết thực hơn.

Quá trình dạy và học, đánh giá kết quả học tập của SV được kiểm tra, rà soát để bảo đảm phù hợp mục tiêu và CDR của CTĐT. Chất lượng các dịch vụ hỗ trợ và tiện ích được cải thiện đáng kể, CSVC cùng trang thiết bị được Nhà trường đầu tư, nâng cấp mạnh trong ba năm gần đây, đặc biệt với việc hoàn thành thi công phần thô tòa nhà mới 9 tầng và khai trương Nhà thi đấu đa năng vào tháng 11/2023 góp phần nâng cao chất lượng sinh hoạt cho GV và SV, làm thay đổi và nâng tầm vị thế của STU.

Tất cả nhằm nâng cao chất lượng đào tạo nhân lực của Trường ĐHCNSG nói

chung và Khoa Design nói riêng.

1.11 Kết quả đầu ra

Có thể nói, chất lượng SV tốt nghiệp ngành TKCN trình độ ĐH của Trường ĐHCNSG đã được xã hội thừa nhận, thể hiện qua tỷ lệ SV có việc làm, đúng ngành nghề, làm tốt công việc được giao và hài lòng về mức thu nhập.

Tỷ lệ thôi học, tỷ lệ tốt nghiệp, thời gian tốt nghiệp trung bình và tỷ lệ có việc làm của SV sau khi tốt nghiệp được Nhà trường và Khoa Design theo dõi, thống kê, giám sát chặt chẽ.

Trường có các hoạt động và các biện pháp hỗ trợ SV hoàn thành CTĐT đúng thời hạn quy định và có đơn vị chuyên trách giúp SV tìm kiếm việc làm sau khi tốt nghiệp. Các hoạt động hướng nghiệp, khởi nghiệp và đổi mới sáng tạo của SV được Nhà trường, Khoa chú trọng trong thời gian học tập và sau khi tốt nghiệp.

Kết quả khảo sát, ý kiến phản hồi và mức độ hài lòng của các bên liên quan được xác lập, là cơ sở để Khoa và Nhà trường luôn cải tiến chất lượng đào tạo, cung cấp nhân lực đáp ứng yêu cầu xã hội.

2. Tóm tắt những điểm tồn tại và những vấn đề cải tiến chất lượng

2.1 Mục tiêu và CĐR của CTĐT

Việc lấy ý kiến nhận xét về mục tiêu và CĐR của CTĐT từ cựu SV cũng như nhà tuyển dụng chưa đạt hiệu quả mong muốn. Ngoài ra, mức độ đáp ứng CĐR của CTĐT của một số môn học được bố trí trong CTĐT không đều. Bên cạnh đó, do nhiều yếu tố khách quan, CĐR của CTĐT chưa được các bên liên quan quan tâm nhiều.

CĐR của CTĐT mặc dù được phổ biến cho các bên liên quan nhưng chỉ tập trung chủ yếu qua website của Khoa, của Trường và Niên giám. Do đó, Khoa cần có thêm kênh thông tin (GV, CVHT, các buổi đối thoại SV, ...) để người quan tâm dễ tiếp cận.

2.2 Bản mô tả CTĐT

Bản mô tả CTĐT và ĐCCT các môn học chưa nhận được nhiều góp ý như mong muốn từ các bên liên quan, nhất là NH quan tâm không đủ để thấy rõ các điểm mạnh của bản mô tả CTĐT. Một số môn học sử dụng giáo trình, tài liệu tham khảo chưa

được cập nhật mới. Tài liệu tham khảo chính và phụ của một số môn học chưa được cập nhật hiệu quả như mong muốn. Ngoài ra, do tính chuyên biệt ngành nghề và có khối lượng thông tin lớn nên bản mô tả CTĐT và bộ ĐCCT các môn học khó thu hút được sự quan tâm đầy đủ của NH và các bên liên quan.

2.3 Cấu trúc và nội dung CTDH

Mặc dù đã tiếp thu các ý kiến của các bên liên quan qua các đợt khảo sát lấy ý kiến định kỳ nhưng các thông tin phản hồi của SV về chất lượng CTDH chưa đầy đủ và liên tục. Khoa vẫn chưa xác định hiệu quả mức độ ảnh hưởng của từng môn học đối với nhận thức của SV trong quá trình theo học CTĐT KSXD. Bên cạnh đó, một số môn học học chung toàn Trường chỉ đáp ứng một vài CDR không tương xứng với tỷ lệ thời gian trong CTĐT. NH vẫn tập trung vào việc hoàn thành CTĐT, việc học thêm các môn tự chọn để mở rộng cơ hội nghề nghiệp vẫn còn hạn chế.

2.4 Phương pháp tiếp cận trong dạy và học

Mặc dù TLGD được truyền thông rộng rãi nhưng Khoa Design chưa đo lường được sự cảm nhận, sự thấu hiểu của các bên liên quan, cụ thể là đối với GV và SV mới. Công học tập trực tuyến của Trường hiện nay chỉ mới được triển khai ở mức độ cung cấp tài liệu học tập cơ bản cho NH và hỗ trợ tương tác trực tuyến trong khi một hệ thống nhiều công cụ hỗ trợ để đa dạng hóa tài liệu học tập, cách tiếp cận, cách tương tác linh hoạt và hiệu quả là rất cần thiết để phù hợp với các phương pháp dạy và học tập mới. Hơn nữa, nguồn tư liệu phục vụ dạy và học còn thiếu tính đa dạng và hệ thống, cản trở sự hình thành thói quen của SV trong việc tự cập nhật những kiến thức, thông tin mới trong bối cảnh xã hội thay đổi nhanh chóng. Đổi mới phương pháp dạy và học theo hướng ứng dụng CNTT trong thời đại công nghiệp 4.0 cần được tiếp tục thúc đẩy.

2.5 Đánh giá kết quả học tập của NH

Chưa có quy trình và tài liệu hướng dẫn chi tiết dành cho GV về thiết kế phương pháp, công cụ kiểm tra đánh giá, rà soát, điều chỉnh việc kiểm tra đánh giá cho phù hợp với mục tiêu cần đánh giá và CDR của môn học. Trên thực tế, nhiệm vụ này do GV Khoa Design tự quyết định. Hiệu quả của công tác đánh giá kết quả môn học chưa được kiểm tra, rà soát định kỳ mà chỉ được thực hiện khi xuất hiện các trường hợp bất thường. Việc đổi mới bộ đề thi, cách ra đề thi cho một số môn học chưa được tiến

hành thường xuyên, liên tục để phù hợp với thực tiễn. Mức độ hài lòng của SV về cách thức và thời gian phản hồi kết quả đánh giá môn học cũng chưa được khảo sát chính thức. Việc khiếu nại của SV về kết quả đánh giá mới dừng lại ở hình thức trực tiếp chứ chưa thể thực hiện qua email hoặc qua tài khoản cá nhân của SV.

2.6 Đội ngũ giảng viên, nghiên cứu viên

Tại Khoa Design, công tác đào tạo nâng cao trình độ, chuyên môn nghiệp vụ còn chưa mạnh mẽ do năng lực ngoại ngữ và NCKH chưa đồng đều trong đội ngũ GV. Công tác quy hoạch đội ngũ GV chưa có tính đột phá. Việc chuẩn bị đội ngũ GV để đáp ứng yêu cầu mở ngành mới chưa đáp ứng được tiến độ đề ra. Số lượng GV đang làm nghiên cứu sinh trong và ngoài nước chưa nhiều và nhiều GV không tham gia nhiệm vụ NCKH. Chưa có sự hợp tác NCKH giữa Khoa với các trường bạn.

Số lượng các bài báo do các GV trong Khoa đăng trên các tạp chí khoa học quốc tế được xếp hạng ISI, SCIE còn ít. Việc đánh giá GV theo kết quả, khối lượng công việc là chưa phù hợp vì một số môn chuyên ngành có số tín chỉ thấp, ít SV đăng ký. Các loại hình và số lượng các hoạt động nghiên cứu của GV chưa được đối sánh với các khoa khác trong Trường cũng như với các trường bạn có cùng ngành đào tạo.

2.7 Đội ngũ nhân viên

Số lượng NV hỗ trợ có bằng Thạc sĩ còn thấp, mức độ hài lòng của SV và GV đối với các hoạt động hỗ trợ của Trường chưa cao. Bên cạnh đó, việc đánh giá năng lực của NV chỉ tập trung vào kết quả cuối cùng mà chưa tính đến tính hiệu quả, sáng tạo trong công việc. Đội ngũ NV hỗ trợ của Khoa Design chưa nhận được sự hỗ trợ chuyên môn, nghiệp vụ đều đặn và liên tục. Các tiêu chí đánh giá thi đua khen thưởng chưa hoàn toàn hợp lý với tính chất công việc của đội ngũ NV hỗ trợ.

2.8 NH và các hoạt động hỗ trợ NH

Công tác quảng bá tuyển sinh chưa thật sự hấp dẫn để thu hút thí sinh dự tuyển. Quy chế tuyển sinh thay đổi hằng năm nên phải điều chỉnh tiêu chí và phương pháp tuyển sinh đồng thời điều chỉnh khối lượng học tập phù hợp với thực tế. Hệ thống giám sát SV trên cổng thông tin điện tử của Trường chưa được triển khai hiệu quả. Một số SV chưa tích cực tham gia các hoạt động ngoại khóa, công tác xã hội. Ý thức một số SV còn kém trong việc bảo vệ tài sản chung của Nhà trường.

2.9 Cơ sở vật chất và trang thiết bị

Chưa có phòng họp riêng cho Khoa và các BM cũng chưa có phòng làm việc. Hệ thống âm thanh và máy chiếu ở một số phòng học thỉnh thoảng bị trục trặc làm ảnh hưởng tới việc giảng dạy và học tập. Số đầu sách, giáo trình, bài giảng của GV trong Khoa viết, xuất bản hằng năm và lưu hành tại thư viện phục vụ trực tiếp cho NH chưa nhiều. Thiết bị thí nghiệm chuyên sâu phục vụ cho NCKH rất ít. Kinh phí đầu tư cho các PTN, thực hành của Khoa Design từ Nhà trường vẫn còn khiêm tốn, một số các thiết bị thí nghiệm đã hết thời gian khấu hao mà chưa được thay mới. Công tác tập huấn về bảo vệ an ninh chung của Nhà trường chưa được tổ chức thường xuyên.

2.10 Nâng cao chất lượng

Các DN tham gia lấy ý kiến góp ý về CTDH còn ít về số lượng và nhỏ về quy mô. Các ý kiến của DN tuy phong phú và đa dạng nhưng Khoa Design chưa thể hiện thực hóa các ý kiến đó vào CTDH. Số lượng GV tham gia vào công tác NCKH chưa nhiều, nhiều đề tài nghiên cứu chưa đáp ứng được yêu cầu thực tiễn. SV còn thụ động trong việc học tập, chưa hứng thú với việc NCKH. Một số dịch vụ, tiện ích như nhà ăn, KTX, ... chưa đáp ứng đủ nhu cầu của SV.

2.11 Kết quả đầu ra

Tỷ lệ tốt nghiệp, thời gian tốt nghiệp trung bình của SV ngành TKCN trình độ ĐH chưa được phân tích và đối sánh với các khoa khác trong Trường và với những trường ĐH khác trong cùng ngành đào tạo và cùng hình thức đào tạo. Tỷ lệ có việc làm của SV sau tốt nghiệp cũng chưa được đối sánh với các trường bạn để có thêm nhiều biện pháp cải tiến chất lượng. Chưa triển khai được nhiều hoạt động nghiên cứu cho NH. Các đề tài nghiên cứu thực nghiệm, khảo sát thực tế còn chưa nhiều do hạn chế về kinh phí.

3. Tóm tắt các kế hoạch cải tiến chất lượng CTĐT

3.1 Mục tiêu và CDR của CTĐT

Khoa Design luôn cập nhật những thay đổi bổ sung của Luật GDĐH và sứ mạng, tầm nhìn của Trường để tiếp tục điều chỉnh mục tiêu CTĐT trong giai đoạn sắp tới. Cụ thể đến cuối năm 2022, CTĐT theo hướng ứng dụng sẽ được điều chỉnh theo yêu cầu của Bộ GD&ĐT là cần có 8 tín chỉ về thực tập, đồng thời người tốt nghiệp cần đạt

chuẩn bậc 3 về tiếng Anh trong khung năng lực ngoại ngữ quốc gia.

Ngoài ra, Khoa còn hợp tác với Ban ĐB&KĐCLGD và Phòng ĐT trong việc nâng cao hiệu quả của việc lấy ý kiến các bên liên quan về mục tiêu CTĐT. Tiếp tục khảo sát các bên liên quan một cách hệ thống qua các kênh thông dụng: Phiếu khảo sát trực tiếp, đường link khảo sát trực tuyến, thư mời đóng góp ý kiến, ... nhằm rà soát và điều chỉnh CĐR.

3.2 Bản mô tả CTĐT

Thông qua buổi đối thoại với SV hàng năm, BCN Khoa cùng các thầy cô phổ biến một số nội dung chính của bản mô tả CTĐT để NH có thể thấy được nội dung cốt lõi của bản mô tả CTĐT nhằm có nhận thức đúng và đầy đủ về CTĐT từ đó xây dựng phương pháp học tập tốt hơn để đạt CĐR. Đẩy mạnh việc công khai rộng rãi bản mô tả CTĐT và bộ ĐCCT các môn học đến NH và các bên liên quan thông qua các kênh giao tiếp thông dụng giữa Khoa, Trường và các bên liên quan.

Tổ chức lấy ý kiến SV các lớp hàng năm về đề cương môn học để rà soát chỉnh sửa, giúp việc dạy và học được hiệu quả hơn. GV trong Khoa cố gắng hoàn thành bộ tài liệu giảng dạy hiệu quả. Ngoài ra, mức độ đáp ứng của môn học theo thang Bloom sẽ được ghi trong lần chỉnh sửa CĐR định kỳ sắp tới.

3.3 Cấu trúc và nội dung CTDH

Khoa Design phối hợp chặt chẽ với các bên liên quan, tiếp tục tổ chức giao lưu đối thoại với NH hàng năm để rà soát và điều chỉnh CTDH nhằm tăng đáp ứng CĐR của các môn học chung đã nêu. Trong kỳ rà soát kế tiếp, ban rà soát CTĐT sẽ tiếp tục xem xét và điều chỉnh để tăng thời lượng các môn học có thực tập công trường.

Xây dựng và quản lý các kênh giao lưu cần để tăng tương tác giữa GV, CVHT và người học nhằm xác định được mức độ ảnh hưởng của từng môn học đối với nhận thức của SV trong quá trình theo CTĐT, động viên NH sắp xếp kế hoạch học tập hợp lý, tăng cường tự học để có điều kiện mở rộng cơ hội việc làm.

3.4 Phương pháp tiếp cận trong dạy và học

Tăng cường phổ biến TLGD trong toàn thể GV, CB-NV và SV trong Khoa, đồng thời giao nhiệm vụ cho GV trong buổi giảng đầu tiên của môn học cần thông tin và giải thích ý nghĩa về TLGD của Khoa. Bên cạnh đó, Khoa tạo môi trường học tập minh

bach, thân thiện thông qua việc tăng cường tương tác với SV, lắng nghe SV phản hồi về các môn học, từ đó rà soát, cải tiến phương pháp giảng dạy đồng thời có sự hỗ trợ phù hợp về thiết bị giảng dạy. Ngoài ra, Khoa tiếp tục thúc đẩy đổi mới phương pháp dạy và học theo hướng ứng dụng công nghệ hiện đại, phối hợp với phòng ban liên quan trong việc hoàn thiện công học tập trực tuyến, thư viện điện tử, xây dựng kênh tương tác trực tuyến giữa Nhà trường với cựu SV để hỗ trợ và thúc đẩy NH cả sau khi ra trường.

3.5 Đánh giá kết quả học tập của NH

Kiểm tra, rà soát tính hiệu quả của các phương pháp đánh giá sau mỗi HK thông qua việc hợp tác với Phòng ĐT tổ chức khảo sát định kỳ các môn học, động viên NH tham gia khảo sát tích cực, đầy đủ. Định kỳ 2 năm, các BM sẽ rà soát nội dung môn học, xác định phương pháp đánh giá phù hợp cho từng môn học, tiến tới chuẩn hoá đề thi, phương thức thi các môn học.

Bổ sung vào nội dung khảo sát tiêu chí mức độ hài lòng của SV về công tác phản hồi của Nhà trường đối với khiếu nại kết quả đánh giá học tập. Cho phép SV khiếu nại trực tuyến về kết quả học tập thông qua email hay tài khoản học tập cá nhân.

3.6 Đội ngũ giảng viên, nghiên cứu viên

Chú trọng công tác quy hoạch đội ngũ GV trên cơ sở tăng cường đội ngũ GV có trình độ TS và có học hàm thông qua những chính sách tuyển dụng hấp dẫn nhằm đảm bảo đội ngũ GV đáp ứng được nhu cầu về đào tạo, NCKH và phục vụ cộng đồng. Thúc đẩy phong trào NCKH trong đội ngũ GV bằng cách ghi nhận kết quả NCKH khi bình xét thi đua trong Khoa.

Định kì hàng năm, Khoa tổ chức khảo sát nhu cầu đào tạo của đội ngũ GV cơ hữu để từ đó tạo điều kiện cho GV có năng lực đi học nâng cao trình độ chuyên môn. Đồng thời, mỗi GV sẽ được phân công tham gia giảng dạy đồng thời nhiều môn chuyên ngành để tất cả GV cùng đảm bảo tiết chuẩn. Các loại hình và số lượng các hoạt động NCKH của GV sẽ được đối sánh với các khoa khác trong Trường cũng như với các trường bạn có cùng ngành đào tạo.

3.7 Đội ngũ nhân viên

Nâng cao năng lực đội ngũ NV hỗ trợ nhằm đáp ứng nhu cầu về đào tạo, NCKH

và phục vụ cộng đồng thông qua việc lập kế hoạch, dự trù kinh phí và tổ chức các khóa bồi dưỡng, tập huấn nghiệp vụ. Tổ chức thu thập, khảo sát lấy ý kiến đánh giá hoạt động của đội ngũ NV hỗ trợ từ GV và NH. Phổ biến công khai công tác tuyển dụng và bổ nhiệm NV hỗ trợ theo đúng quy định. Hội đồng thi đua khen thưởng của Nhà trường bổ sung và điều chỉnh các tiêu chí đánh giá, phân loại đội ngũ NV hỗ trợ chính xác và phù hợp làm cơ sở để khen thưởng, động viên, khuyến khích đội ngũ này làm tốt nhiệm vụ được phân công.

3.8 NH và các hoạt động hỗ trợ NH

Chú trọng công tác tuyển sinh thông qua việc tăng thêm tần suất quảng bá, thành lập đội ngũ chuyên trách thực hiện công tác tuyển sinh, tham khảo ý kiến chuyên gia để xây dựng tiêu chí và phương pháp tuyển chọn thí sinh. Tăng cường sự phối hợp hiệu quả giữa Phòng ĐT và CVHT nhằm giám sát hiệu quả quá trình học tập của SV đồng thời nâng cấp hệ thống giám sát trên cổng thông tin điện tử theo hướng kiểm soát và tự động đưa ra khuyến khích hoặc cảnh báo đối với SV.

Phòng CTSV nghiên cứu xây dựng kế hoạch hoạt động ngoại khóa phù hợp và thu hút hơn, tạo sức hấp dẫn hơn với SV, song song với việc Khoa đánh giá, khen thưởng khích lệ cho các SV hoàn thành tốt nhiệm vụ.

Ban TTGD và Phòng CTSV kiểm tra, giám sát và nâng cao ý thức SV trong bảo vệ tài sản Nhà trường. Ngoài ra, Nhà trường thường xuyên thay thế, sửa chữa trang thiết bị phòng học, PTN, phòng thực hành khi có sự cố hỏng hóc.

3.9 Cơ sở vật chất và trang thiết bị

Nhà trường nâng cấp, trang bị mới hệ thống máy chiếu và âm thanh cho các phòng học khi có nhu cầu. Khoa phân công GV viết giáo trình, bài giảng phục vụ cho việc giảng dạy. Tiếp tục cập nhật, bổ sung thêm đầu sách mới, các tài liệu chuyên môn. Nhà trường mua sắm thêm các thiết bị thí nghiệm cần thiết phục vụ cho việc nghiên cứu chuyên sâu, thay mới thiết bị khi hết thời gian khấu hao, nâng cấp đường truyền internet để đáp ứng nhu cầu học tập của SV. Nhà trường phối hợp với địa phương tổ chức tập huấn về bảo vệ an ninh chung trong Trường định kỳ hàng năm.

3.10 Nâng cao chất lượng

Khoa phát triển mạng lưới kết nối với cựu SV cũng như quan tâm đến cựu SV

trong quá trình khởi nghiệp của họ, tìm kiếm cơ hội hợp tác với nhiều DN thiết kế, các tổ chức, hiệp hội nghề, tìm hiểu các yêu cầu chuyên môn của hội nghề nghiệp, mở thêm môn học tự chọn để hỗ trợ SV mở rộng cơ hội nghề nghiệp sau khi tốt nghiệp. Khoa và Nhà trường tăng cường việc lấy ý kiến của các DN, từng bước hiện thực hóa các ý kiến của các bên liên quan phù hợp với điều kiện của Trường, Khoa, qua đó thiết kế, cải tiến CTDH cho phù hợp với thực tế. Khoa và các BM tiếp tục cải tiến hình thức đánh giá môn học nhằm đảm bảo tính minh bạch và công bằng cho NH, đồng thời bám sát yêu cầu của CĐR môn học.

Tăng cường tương tác giữa CVHT và SV sao cho CVHT là cầu nối giữa GV và SV, qua đó giảm thiểu việc phức khảo hoặc khiếu nại điểm. Khoa và BM lập kế hoạch, đề ra chỉ tiêu NCKH cụ thể đối với GV, ưu tiên các đề tài ứng dụng vào công tác giảng dạy. Nhà trường đẩy nhanh việc hoàn thiện nội thất khối nhà D để cung cấp thêm nhiều tiện ích nhằm phục vụ tốt nhất cho SV. Khoa xây dựng cơ chế hợp tác với DN để tạo cơ hội trải nghiệm thực tế và cơ hội nghề nghiệp cho SV sau khi tốt nghiệp.

3.11 Kết quả đầu ra

Khoa và Phòng ĐT tạo điều kiện cho SV trả nợ môn học sớm nhất có thể thông qua việc thường xuyên mở các lớp trong HK hè và linh động quy đổi môn học tương đương. Nhà trường và Khoa tăng cường năng lực NCKH của SV thông qua việc tổ chức các buổi tập huấn về phương pháp NCKH, kỹ năng viết bài báo khoa học và khích lệ tinh thần của SV bằng các phần thưởng xứng đáng.

Khoa tiến hành công tác đối sánh tỷ lệ thôi học, tỷ lệ tốt nghiệp, thời gian tốt nghiệp trung bình, loại hình và số lượng hoạt động NCKH của SV, mức độ hài lòng của các bên liên quan đối với CTĐT ngành TKCN trình độ ĐH với các khoa khác trong Trường và với các trường ĐH khác trong cùng ngành nhằm cải tiến và nâng cao chất lượng. Đồng thời, Khoa thực hiện việc đối sánh tỷ lệ có việc làm sau tốt nghiệp của SV Khoa với các trường ĐH khác có cùng ngành đào tạo.

4. Tổng hợp kết quả tự đánh giá CTĐT

Tên cơ sở giáo dục: Trường Đại học Công nghệ Sài Gòn

Mã trường: DSG

Tên CTĐT: Chương trình đào tạo cử nhân ngành Thiết kế Công nghiệp

Mã CTĐT: 7210402

Bảng tổng hợp kết quả tự đánh giá CTĐT ngành TKCN trình độ ĐH

Tiêu chuẩn, tiêu chí	Thang đánh giá							Tổng hợp theo tiêu chuẩn		
	Chưa đạt			Đạt				Mức trung bình	Số tiêu chí đạt	Tỉ lệ số tiêu chí đạt (%)
	①	②	③	④	⑤	⑥	⑦			
Tiêu chuẩn 1							5,00	3	100	
Tiêu chí 1.1					X					
Tiêu chí 1.2					X					
Tiêu chí 1.3					X					
Tiêu chuẩn 2							5,00	3	100	
Tiêu chí 2.1					X					
Tiêu chí 2.2					X					
Tiêu chí 2.3					X					
Tiêu chuẩn 3							5,00	3	100	
Tiêu chí 3.1					X					
Tiêu chí 3.2					X					
Tiêu chí 3.3					X					
Tiêu chuẩn 4							5,00	3	100	
Tiêu chí 4.1					X					
Tiêu chí 4.2					X					
Tiêu chí 4.3					X					
Tiêu chuẩn 5							5,00	5	100	
Tiêu chí 5.1					X					
Tiêu chí 5.2					X					
Tiêu chí 5.3					X					
Tiêu chí 5.4					X					
Tiêu chí 5.5					X					
Tiêu chuẩn 6							5,00	7	100	
Tiêu chí 6.1					X					
Tiêu chí 6.2					X					
Tiêu chí 6.3					X					
Tiêu chí 6.4					X					
Tiêu chí 6.5					X					
Tiêu chí 6.6					X					
Tiêu chí 6.7					X					
Tiêu chuẩn 7							5,60	5	100	
Tiêu chí 7.1						X				
Tiêu chí 7.2					X					

Phần IV. PHỤ LỤC

Phụ lục I

CƠ SỞ DỮ LIỆU

KIỂM ĐỊNH CHẤT LƯỢNG CHƯƠNG TRÌNH ĐÀO TẠO

Thời điểm báo cáo: Tính đến ngày 31/10/2023

I. Thông tin chung về cơ sở giáo dục

1. Tên cơ sở giáo dục (theo quyết định thành lập)
Tiếng Việt: Trường Đại học Công nghệ Sài Gòn
Tiếng Anh: Saigon Technology University
2. Tên viết tắt của cơ sở giáo dục
Tiếng Việt: Trường ĐHCNSG
Tiếng Anh: STU
3. Tên trước đây (nếu có):
Trường Cao đẳng Kỹ nghệ Dân lập TP. Hồ Chí Minh (SEC);
Trường ĐH Dân lập Kỹ nghệ TP. Hồ Chí Minh (SEU);
Trường Đại học Dân lập Công nghệ Sài Gòn (STU);
Trường Đại học Công nghệ Sài Gòn (STU);
4. Cơ quan quản lý trực tiếp: Bộ Giáo dục và Đào tạo
5. Địa chỉ: 180 Cao Lỗ, Phường 4, Quận 8, TP.HCM
6. Thông tin liên hệ:
Điện thoại (028) 38 505 520
Số fax (028) 3850 6595
Thư điện tử: stu@stu.edu.vn
Website: <http://stu.edu.vn/>
7. Năm thành lập cơ sở giáo dục (theo quyết định thành lập): 24/09/1997

8. Thời gian bắt đầu đào tạo khóa I: ngày 29/12/1997, cao đẳng (1997 – 2000)
9. Thời gian cấp bằng tốt nghiệp cho khoá I: Năm 2000
10. Loại hình cơ sở giáo dục:
 Công lập Bán công Dân lập Tư thục

11. Loại hình khác (đề nghị ghi rõ): Không

II. Thông tin chung về đơn vị thực hiện chương trình đào tạo

12. Tên Khoa/Bộ môn thực hiện CTĐT (theo quyết định thành lập)

Tiếng Việt: Khoa Design

Tiếng Anh: Faculty of Design

13. Tên viết tắt của Khoa/Bộ môn thực hiện CTĐT:

Tiếng Việt: Khoa Design

Tiếng Anh: FD

14. Tên trước đây (nếu có): Không

15. Mã CTĐT: [7210402]

16. Tên trước đây của CTĐT (nếu có): Thiết kế Công nghiệp

17. Địa chỉ của Khoa/Bộ môn thực hiện CTĐT: VPK C203 – Lầu 2 Khu C, 180 Cao
 Lỗ, Phường 4, Quận 8, TP.HCM

18. Số điện thoại liên hệ: (028) 38 505520 (Số nội bộ: 220)

E-mail: design@stu.edu.vn

Website: <http://designstu.vn>

19. Năm thành lập Khoa/Bộ môn (theo quyết định thành lập): 2007

20. Thời gian bắt đầu đào tạo khóa I (của CTĐT): 2007

21. Thời gian cấp bằng tốt nghiệp cho khóa I (của CTĐT): 2011

III. Giới thiệu khái quát về đơn vị thực hiện chương trình đào tạo

22. Giới thiệu Khoa Design

- Giới thiệu chung

Khoa Design– Trường Đại học Công nghệ Sài Gòn được thành lập năm 2007. Khoa có 4 chuyên ngành đào tạo đại học ngành Thiết kế công nghiệp, bao gồm: Thiết kế Đồ họa; Thiết kế Nội thất; Thiết kế sản phẩm; Thiết kế Thời trang.

- Hoạt động đào tạo: Với mong muốn SV tốt nghiệp đáp ứng được yêu cầu của thị trường lao động, Khoa Design luôn chú trọng:

- Xây dựng CTĐT tham khảo từ các bên liên quan và CTĐT của các trường ĐH khác có cùng ngành đào tạo;
- Cải tiến phương pháp và nội dung giảng dạy, tăng cường kỹ năng thực hành thông qua các vấn đề thực tế của doanh nghiệp, thông qua ứng dụng công nghệ thông tin;
- Nâng cao chất lượng đội ngũ GV bằng cách khuyến khích GV tham gia làm nghiên cứu sinh, tạo điều kiện cho GV tham gia NCKH, tham gia báo cáo tại hội thảo trong nước và quốc tế;
- Tập huấn cho GV và SV những kiến thức liên quan đến khởi nghiệp và đổi mới sáng tạo; những nội dung được tài trợ bởi chương trình hợp tác với nước ngoài (Phần Lan, Hội đồng Anh).

23. Cơ cấu tổ chức của cơ sở giáo dục và đơn vị thực hiện CTĐT.

Cơ cấu tổ chức Trường Đại học Công nghệ Sài Gòn:

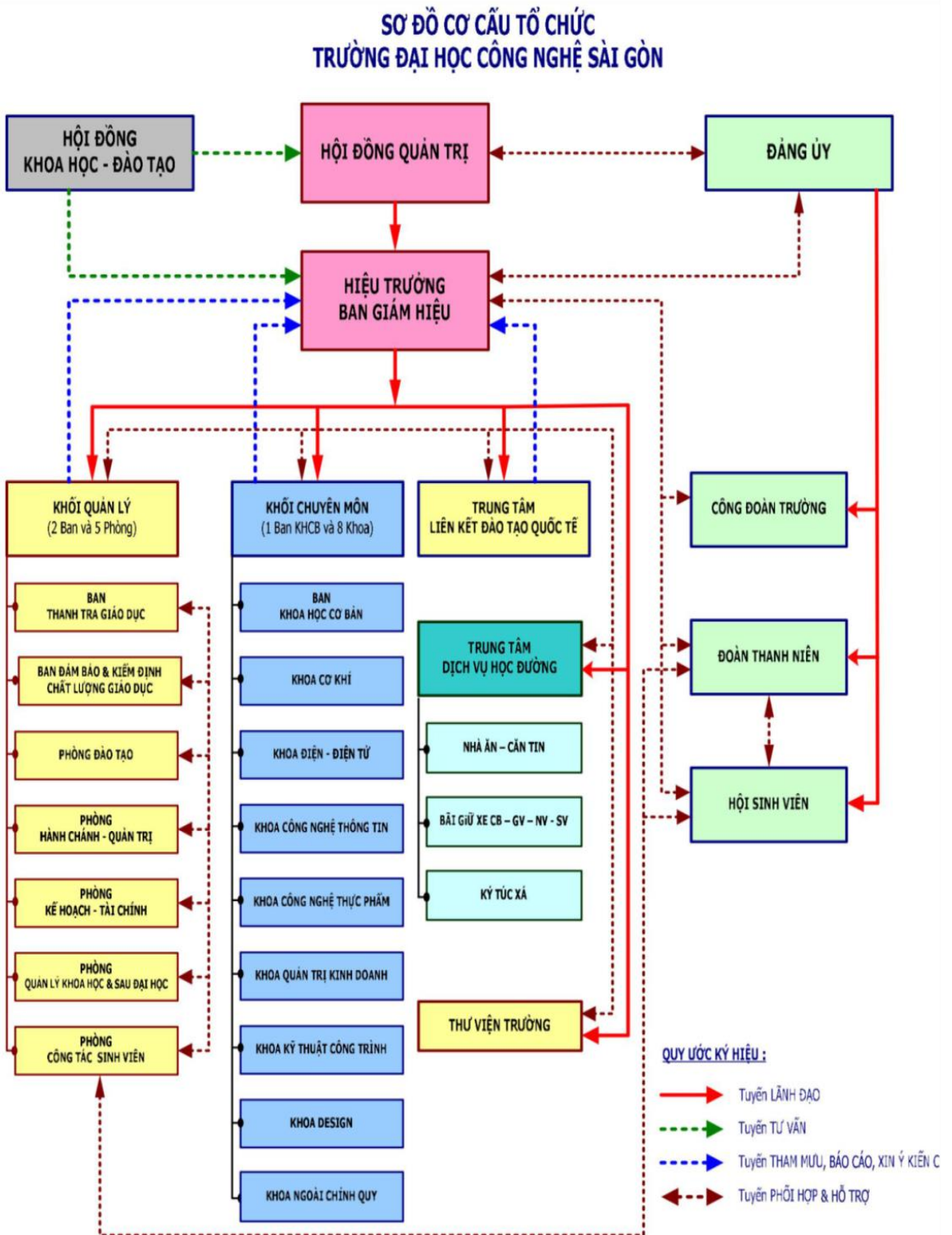

Cơ cấu tổ chức Khoa Design:

SƠ ĐỒ TỔ CHỨC KHOA DESIGN

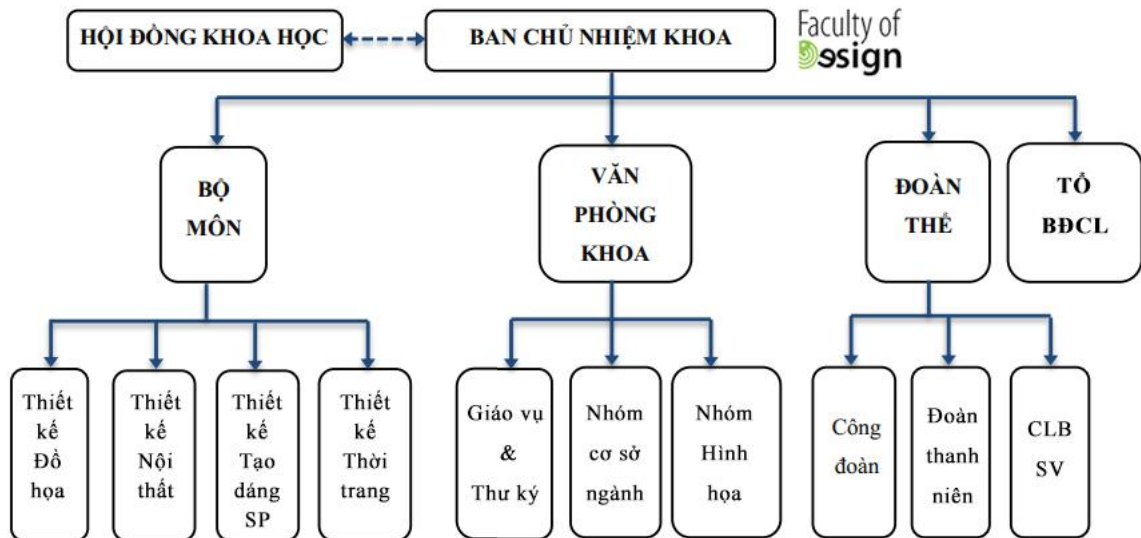

24. Danh sách Ban lãnh đạo cơ sở giáo dục và danh sách cán bộ lãnh đạo chủ chốt

TT	Họ và tên	Học hàm, học vị, chức vụ	Email
I	Hội đồng quản trị		
1.	Trương Quang Mùi	TS, Chủ tịch HĐQT	mui.truongquang@stu.edu.vn
2.	Nguyễn Quang Tuyền	ThS, Phó chủ tịch HĐQT	tuyen.nguyenquang@stu.edu.vn
3.	Ngô Văn Tấn	Ủy viên thường trực	tan.nguyenvan@stu.edu.vn
4.	Lê Thị Ngọc Phượng	ThS, Ủy viên	phuong.lehthingoc@stu.edu.vn
5.	Nguyễn Kiều Oanh	ThS, Ủy viên	oanh.nguyenkiều@stu.edu.vn
6.	Lưu Mai Hương	ThS, Ủy viên	maihuongluu.stu@gmail.com
7.	Lê Nguyên Đại	Cử nhân, Ủy viên	dai.lenguyen@stu.edu.vn
8.	Cao Hào Thi	PGS. TS, Ủy viên	thi.caohao@stu.edu.vn
9.	Nguyễn Ngọc Diễm	Kỹ sư, Ủy viên	dien.nguyenngoc@stu.edu.vn

10.	Phạm Quốc Lâm	ThS, Ủy viên	lam.phamquoc@stu.edu.vn
II	Ban Giám hiệu		
1.	Cao Hào Thi	PGS. TS, Hiệu trưởng	thi.caohao@stu.edu.vn
III	Đảng, Đoàn thể		
1.	Trương Quang Mùi	Bí thư Đảng ủy	mui.truongquang@stu.edu.vn
2.	Nguyễn Kiều Oanh	Chủ tịch Công Đoàn	oanh.nguyenkieu@stu.edu.vn
3.	Nguyễn Tấn Anh Nguyễn	Bí thư Đoàn trường	nguyen.nguyentananh@stu.edu.vn
4.	Nguyễn Thị Phương Huyền	Chủ tịch Hội SV	huyen.nguyenthiphuong@stu.edu.vn
IV	Phòng, ban chức năng		
1.	Lê Thị Ngọc Phượng	ThS Trưởng Phòng ĐT	phuong.lehthingoc@stu.edu.vn
2.	Lê Thị Phương Hằng	ThS Phụ trách P. CTSV	hang.lethiphuong@stu.edu.vn
3.	Nguyễn Thành Trung	ThS, Phụ trách P. HC-QT	trung.nguyenthanh@stu.edu.vn
4.	Võ Xuân Thịnh	ThS, Phụ trách P. QLKH&SDH	thinh.voxuan@stu.edu.vn
5.	Trương Mỹ Châu	CN, Phụ trách P. KHTC	chau.truongmy@stu.edu.vn
6.	Trần Quang Hiếu	PGS. TS, Trưởng Ban KHCB	hieu.tranquang@stu.edu.vn
7.	Tống Thụy Mai Huyền	CN, chuyên viên Ban ĐB&KĐCLGD	huyen.tongthimai@stu.edu.vn
8.	Hoàng Ngọc Khải	ThS, Trưởng Ban TTGD	khai.hoangngoc@stu.edu.vn
V	Khoa, ban chuyên môn		
1.	Trần Quang Hiếu	PGS, TS Trưởng Ban KHCB	hieu.tranquang@stu.edu.vn
2.	Lê Khánh Điền	PGS, TS Trưởng Khoa Cơ khí	dien.lekhanh@stu.edu.vn
3.	Tăng Văn Tơ	TS Trưởng khoa ĐĐT	to.tanGVan@stu.edu.vn
4.	Nguyễn Kiều Oanh	ThS Phụ trách khoa CNTT	oanh.nguyenkieu@stu.edu.vn
5.	Hoàng Kim Anh	PGS, TS Trưởng khoa CNTP	anh.hoangkim@stu.edu.vn

6.	Phạm Thiên Phú	ThS Phó khoa QTKD	phu.phamthien@stu.edu.vn
7.	Ngô Thị Thu	TS Phó khoa QTKD	thu.ngothi@stu.edu.vn
8.	Bùi Công Thành	PGS, TS Trưởng khoa KTCT	Thanh.buicong@stu.edu.vn
9.	Đỗ Lệnh Hùng Tú	PGS, TS Trưởng khoa Design	Tu.dolenhhung@stu.edu.vn
VI	Trung tâm đào tạo quốc tế		
1.	Nguyễn Tùng Lâm	TS, Phụ trách TT Đào tạo quốc tế	Lam.nguyentung@stu.edu.vn

25. Các ngành/chuyên ngành đào tạo của đơn vị thực hiện CTĐT:

Ngành Thiết kế Công nghiệp [7210402]

26. Số lượng ngành đào tạo tiến sĩ: 0

27. Số lượng ngành đào tạo thạc sĩ: 0

28. Số lượng ngành đào tạo đại học: 1

29. Số lượng ngành đào tạo cao đẳng: 1 (kể từ năm 2020, chấm dứt tuyển sinh)

30. Số lượng ngành (chuyên ngành) đào tạo khác (đề nghị nêu rõ): Không

31. Các loại hình đào tạo của đơn vị thực hiện CTĐT (đánh dấu x các ô tương ứng)

	Có	Không
Chính quy	<input checked="" type="checkbox"/>	<input type="checkbox"/>
Không chính quy	<input type="checkbox"/>	<input checked="" type="checkbox"/>
Từ xa	<input type="checkbox"/>	<input checked="" type="checkbox"/>
Liên kết đào tạo với nước ngoài	<input type="checkbox"/>	<input checked="" type="checkbox"/>
Liên kết đào tạo trong nước	<input type="checkbox"/>	<input checked="" type="checkbox"/>

Các loại hình đào tạo khác (nếu có, ghi rõ từng loại hình): Liên thông

32. Tổng số các ngành đào tạo: 01

IV. Đội ngũ quản lý, giảng viên, nhân viên của đơn vị thực hiện CTĐT

33. Thống kê số lượng cán bộ giảng dạy và sinh viên Khoa Design

PHÂN LOẠI HỆ SỐ QUY ĐỔI	SỐ LƯỢNG GIẢNG VIÊN						
	GS 5.0	PGS 3.0	TS 2.0	THS 1.0	DH 0.5	Tổng (người)	Số GV quy đổi
Năm học 2022 - 2023	0	1	8	57	15	81	63.70
Cơ hữu	0	1	6	29	3	39	45.50
- Khoa Design		1	5	21	3	30	
- Ban Khoa học cơ bản			1	8	0	9	
Thỉnh giảng	0	0	2	28	12	42	38.00
- Khoa Design				16	10	26	
- Ban Khoa học cơ bản			2	12	2	16	
Năm học 2023 - 2024	0	1	6	57	32	96	66.50
Cơ hữu	0	1	5	32	5	43	47.50
- Khoa Design		1	5	24	4	34	
- Ban Khoa học cơ bản				8	1	9	
Thỉnh giảng	0	0	1	25	27	53	40.50
- Khoa Design				14	24	38	
- Ban Khoa học cơ bản			1	11	3	15	

34. Thống kê số lượng nhân viên Trường D9HCNSG và Khoa Design

NV hỗ trợ	Trình độ học vấn				Tổng
	Phổ thông hoặc Cao đẳng	Cử nhân	ThS	TS	
Phòng ĐT		9	2		11
Ban ĐB&KĐCLGD		1			1
Ban thanh tra GD	3	5	1		9
Phòng KH-TC		6			6
Phòng QLKH&SDH: - Thư viện		11 5	2		13 5
Phòng HC-QT	30	10	3		43
Phòng CTSV	1	6	1		8
NV CNTT		4	1		5
Thư ký các Khoa: - Khoa Design	1	9 1			10 1

V. NH (chỉ tính số lượng NH của chương trình đào tạo)

35. Bảng 6-1: Tỷ lệ quy đổi SV/GV trong các năm học của Khoa Design

Năm học	Số lượng GV quy đổi	Tổng số SV	Tỷ lệ SV/GV	Qui định của Bộ GD&ĐT
2018-2019	54,60	270	4,95	15
2019-2020	47,60	224	4,71	15
2020-2021	46,90	263	5,61	15
2021-2022	44,80	358	7,99	15
2022-2023	63,70	472	7,41	15

36. Bảng 8-1: So sánh chỉ tiêu tuyển sinh và phương thức xét tuyển qua các năm

Năm	Phương thức xét tuyển	Chỉ tiêu
2018	Xét tuyển kết quả thi THPT quốc gia.	60
	Xét tuyển học bạ lớp 12 THPT.	40
2019	Xét tuyển kết quả thi THPT quốc gia.	50
	Xét tuyển học bạ lớp 12 THPT.	50
2020	PT1. Xét tuyển học bạ THPT lấy điểm 5 HK.	35
	PT2. Xét tuyển học bạ lớp 12 THPT lấy điểm trung bình cuối năm lớp 12 của 3 môn trong tổ hợp xét tuyển.	25
	PT3. Xét tuyển bằng kết quả thi THPT năm 2020 lấy tổng điểm trung bình của 3 môn trong tổ hợp xét tuyển.	30
	PT4. Xét tuyển bằng kết quả thi Đánh giá năng lực của Đại học Quốc gia TP. Hồ Chí Minh năm 2020 để xét tuyển.	10
2021	PT1. Xét tuyển học bạ THPT lấy điểm 3 HK.	25

Năm	Phương thức xét tuyển	Chỉ tiêu
	PT2. Xét tuyển học bạ THPT lấy điểm 5 HK.	25
	PT3. Xét tuyển học bạ lớp 12 THPT lấy điểm trung bình cuối năm lớp 12 của 3 môn trong tổ hợp xét tuyển.	25
	PT4. Xét tuyển bằng kết quả thi THPT năm 2021 lấy tổng điểm trung bình của 3 môn trong tổ hợp xét tuyển.	20
	PT5. Xét tuyển bằng kết quả thi Đánh giá năng lực của Đại học Quốc gia TP. Hồ Chí minh năm 2021 để xét tuyển.	5
	2022	PT1. Xét tuyển học bạ THPT lấy điểm 3 HK.
PT2. Xét tuyển học bạ THPT lấy điểm 5 HK.		25
PT3. Xét tuyển học bạ lớp 12 THPT lấy điểm trung bình cuối năm lớp 12 của 3 môn trong tổ hợp xét tuyển.		25
PT4. Xét tuyển bằng kết quả thi THPT năm 2022 lấy tổng điểm trung bình của 3 môn trong tổ hợp xét tuyển.		20
PT5. Xét tuyển bằng kết quả thi Đánh giá năng lực của Đại học Quốc gia TP. Hồ Chí minh năm 2022 để xét tuyển.		0 5

37. Hình 8-3-1: Sơ đồ tổ chức hoạt động giám sát quá trình học tập và rèn luyện của NH tại Khoa Design, STU

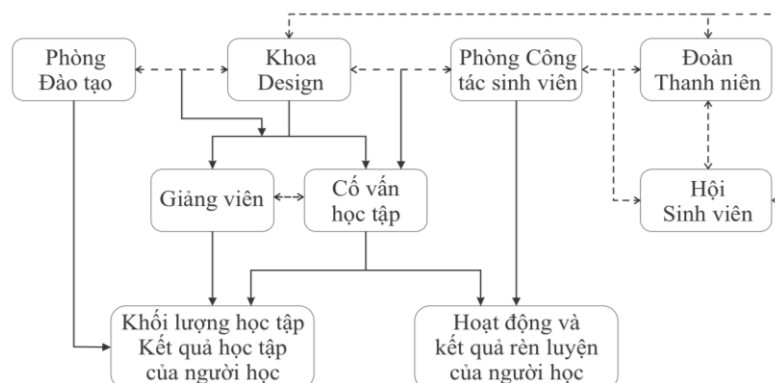

→ Quan hệ chỉ đạo, hỗ trợ việc giám sát NH
 ----- Quan hệ phối hợp

38. Hình 8-3-2: Quy trình giám sát sự tiến bộ trong học tập, kết quả học tập, khối lượng học tập của NH

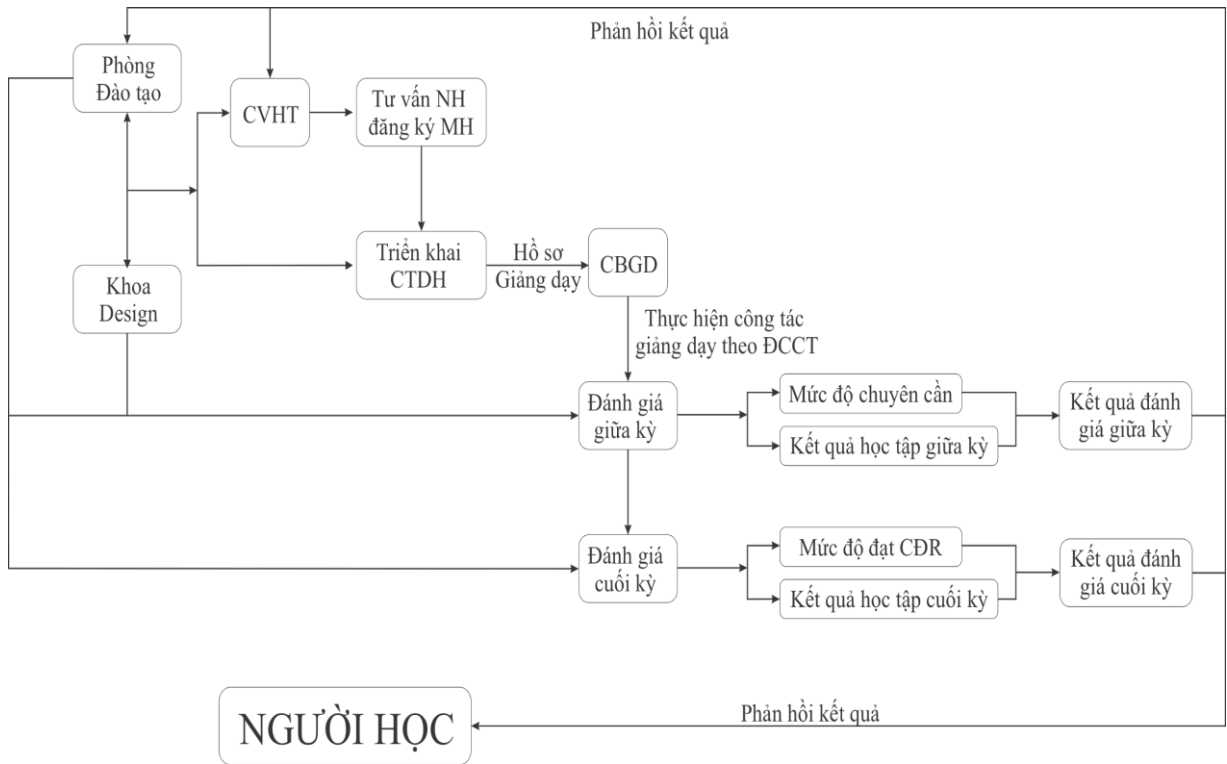

39. Hình 8-3-3: Quy trình đánh giá kết quả rèn luyện của NH



40. Hình 8-1-1: Hình mô tả sự tham gia các hoạt động hỗ trợ NH của các bộ phận trong CTĐT Ngành TKCN, Khoa Design, STU

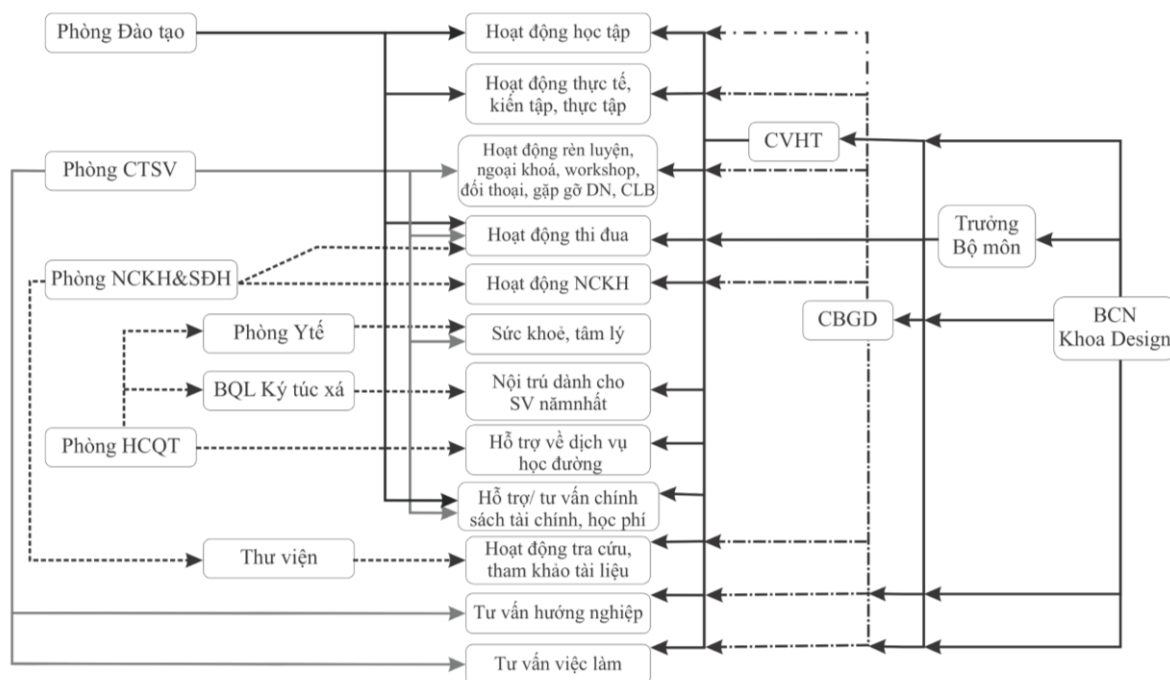

41. Bảng 08.04.02: Thống kê các cuộc thi đã triển khai cho NH bởi STU

STT	Tên cuộc thi	Thời gian tổ chức	Hình thức tổ chức	Đơn vị tổ chức
1	Hội thi Olympic các môn khoa học Mác - Lênin năm 2018	09/2018	Trực tiếp	Thành Đoàn TP.HCM
2	Lead The Change 2018 Competition	10/2018	Trực tiếp	ĐH Kinh Tế
3	Cuộc thi Khoảnh khắc STU	11/2018	Trực tiếp	STU
4	Cuộc thi Thách thức 2019 - sân chơi học thuật của SV IT	02/2019	Trực tiếp	ĐH KHTN
5	Hội thi văn nghệ truyền thống STU 2019	04/2019	Trực tiếp	STU
6	Cuộc thi Ý tưởng khởi nghiệp CIC 2019	05/2019	Trực tiếp	ĐH Quốc gia TP.HCM
7	Cuộc thi NHÀ HÙNG BIỆN TRẺ STU "STU YOUTH SPEAKER 2019"	11/2019	Trực tiếp	STU

8	Cuộc thi Khoảnh khắc STU	11/2019	Trực tiếp	STU
9	Cuộc thi Tìm hiểu thân thể, sự nghiệp, tư tưởng, đạo đức và phong cách của Chủ tịch Hồ Chí Minh	05/2020	Trực tiếp	Đảng ủy STU
10	Cuộc thi Hoa hậu Việt Nam	05/2020	Hỗ trợ truyền thông	Báo Tiền Phong
11	Tuổi trẻ học tập và làm theo tư tưởng, đạo đức, phong cách Hồ Chí Minh" lần IV	09/2020	Hỗ trợ truyền thông	Bộ GD&ĐT
12	Sinh viên nghiên cứu khoa học EUREKA	10/2020	Hỗ trợ truyền thông	Thành Đoàn TP.HCM
13	Cuộc thi trực tuyến "Tìm hiểu pháp luật về bầu cử đại biểu Quốc Hội và đại biểu Hội đồng nhân dân"	04/2021	Hỗ trợ truyền thông	Trung ương Đoàn
14	Cuộc thi Ánh sáng soi đường	05/2021	Hỗ trợ truyền thông	Thành Đoàn TP.HCM
15	Sinh viên với Ý tưởng khởi nghiệp sáng tạo năm 2021	06/2021	Hỗ trợ truyền thông	ĐH Nguyễn Tất Thành
16	Cuộc thi Tìm kiếm giải pháp chuyển đổi số quốc gia: Viet Solution 2021	07/2021	Hỗ trợ truyền thông	Bộ TT&TT
17	Cuộc thi Ảnh online 2021	07/2021	Online	STU
18	Tuổi trẻ học tập và làm theo tư tưởng, đạo đức, phong cách Hồ Chí Minh	08/2021	Hỗ trợ truyền thông	Bộ GD&ĐT
19	Cuộc thi Trực tuyến tìm hiểu "Biên cương Tổ Quốc tôi"	10/2021	Hỗ trợ truyền	Bộ quốc phòng

			thông	
20	Cuộc thi “Chung tay phòng, chống dịch COVID-19”	11/2021	Online	DH STU
21	Cuộc thi "Học tập và làm theo tư tưởng, đạo đức, phong cách Hồ Chí Minh"	09/2022	Trực tiếp	STU
22	Cuộc thi Việt Stock ARENA 2023 - Đấu trường chứng khoán Sinh viên toàn quốc	05/2023	Hỗ trợ truyền thông	Hội Sinh Viên
23	Cuộc thi Ảnh sáng soi đường	05/2023	Hỗ trợ truyền thông	Trung ương Đoàn

42. Bảng 08.04.03: Thống kê các hoạt động kết nối STU và đối tác

STT	Các hoạt động	Thời gian tổ chức	Hình thức tổ chức	Đơn vị tổ chức
1	Tin vui từ Grab - MIỄN LỆ PHÍ THAM DỰ TALK SHOW" Ý nghĩa doanh nhân xã hội	03/2019	Trực tiếp	STU
2	GreenTech - Sáng kiến, giải pháp và mô hình giảm thiểu và xử lý chất thải rắn sinh hoạt	03/2020	Trực tiếp	STU
3	Hưởng ứng tuần lễ quốc gia nước sạch và vệ sinh môi trường	05/2020	Trực tiếp	STU
4	Chương trình cho sinh viên mượn laptop	08/2020	Hỗ trợ truyền thông	Quỹ Dariu
5	Hiển máu an toàn - Không ngại covid19	08/2020	Hỗ trợ truyền thông	ĐH Y Khoa Phạm Ngọc Thạch

6	Chuyến xe mùa xuân	01/2021	Hỗ trợ truyền thông	Trung ương Hội Sinh viên
7	Tuyên truyền phòng chống Bệnh Covid-19	01/2021	Hỗ trợ truyền thông	Bộ Y tế
8	Lễ phát động hưởng ứng cuộc vận động đóng góp VẮC-XIN COVID19	03/2021	Trực tiếp	STU
9	Hướng dẫn phòng chống dịch Covid-19	04/2021	Hỗ trợ truyền thông	Bộ Y tế
10	Thank you – Việt Nam	06/2021	Hỗ trợ truyền thông	Trung ương Đoàn
11	Bước chân tiếp sức tới trường	07/2021	Hỗ trợ truyền thông	Trung ương Hội Sinh viên
12	Máy tính cho mượn miễn phí	07/2021	Hỗ trợ truyền thông	The Dariu Foudation
13	Tổng đài tư vấn trực tuyến miễn phí cho bệnh nhân Covid-19	07/2021	Hỗ trợ truyền thông	ĐH Y Khoa Phạm Ngọc Thạch
14	Tổng đài tư vấn trực tuyến to y tế từ xa hỗ trợ theo dõi F0 tại nhà	08/2021	Hỗ trợ truyền thông	ĐH Y Khoa Phạm Ngọc Thạch
15	Công tác hỗ trợ tiêm Vacxin tại trường	08/2021	Trực tiếp	STU
16	Lên kế hoạch và thực hiện chương trình hỗ trợ Sinh viên khó khăn trong mùa dịch Covid, hỗ trợ sinh viên F0, F1	08/2021	Trực tiếp	STU
17	Học bổng Tiếp sức đến trường năm 2021	09/2021	Hỗ trợ truyền thông	Báo Tuổi Trẻ
18	Giải chạy cho cộng đồng	11/2021	Hỗ trợ truyền thông	Hội Sinh viên

19	Truyền thông về các biện pháp HIV/AIDS	11/2021	Hỗ trợ truyền thông	Bộ Y tế
20	Hỗ trợ Sinh viên mồ côi do Covid 19	01/2022	Trực tiếp	STU
21	Chăm sóc sức khỏe tổng quát toàn diện hậu COVID-19	01/2022	Hỗ trợ truyền thông	ĐH Y Khoa Phạm Ngọc Thạch
22	Cyberkid VietNam – Đồng hành cùng trẻ em trên không gian mạng	03/2022	Hỗ trợ truyền thông	CTY CP Xã hội CyberKid VN
23	Quỹ máy tính cho mượn miễn phí	4/2022	Hỗ trợ truyền thông	The Dariu Foudation
24	We walk HCM	4/2022	Hỗ trợ truyền thông	Quận 7 - TP.HCM
25	Ngày gia đình Việt Nam	6/2022	Hỗ trợ truyền thông	Trung ương Đoàn
26	Chung tay an toàn giao thông	1/2023	Hỗ trợ truyền thông	Thành Đoàn TP.HCM
27	Hướng dẫn của Bộ Y tế về việc phòng chống Cúm A/H5N1 ở người	3/2023	Hỗ trợ truyền thông	Bộ Y tế
28	Ngày chạy Olympic vì sức khỏe toàn dân	3/2023	Hỗ trợ truyền thông	Thành Đoàn TP.HCM
29	Tập huấn kiến thức an toàn giao thông & Kỹ năng lái xe an toàn	4/2023	Trực tiếp	STU
30	Thu đổi rác tái chế	4/2023	Hỗ trợ truyền thông	MGreen
31	"Program for Youth" - CTĐT về Tài nguyên Internet, Quản trị Internet cho thanh niên Việt Nam	5/2023	Hỗ trợ truyền thông	Thành Đoàn TP.HCM

43. Bảng 08.04.05: Thống kê kết quả khảo sát về mức độ hài lòng của NH về dịch vụ giáo dục tại trường ĐHCNSG

STT	Nội dung	Mức độ hài lòng của sinh viên (%)				
		2018	2019	2020	2021	2022
1	Về việc tiếp cận dịch vụ giáo dục của trường	47,90	65,38	75.37	83.24	84.75
2	Về cơ sở vật chất của trường	31.51	40.55	60.83	72.96	73.29
3	Về môi trường đào tạo ở trường	-	62.31	74.44	84.70	84.05
4	Về hoạt động đào tạo ở trường	52.00	65.82	75.65	83.93	86.12
5	Về kết quả đào tạo ở trường	50.00	65.38	75.65	83.93	86.12
6	Về dịch vụ giáo dục của trường	49.47	61.65	73.89	83.42	83.22

44. Bảng 08.04.06: Thống kê kết quả khảo sát sự hài lòng của NH về chính sách NH và hoạt động hỗ trợ NH giai đoạn 2018 - 2023 tại trường ĐHCNSG

Chính sách NH	2018	2019	2020	2021	2022	Trung bình
Chính sách tuyển sinh xác định rõ ràng, công bố công khai và cập nhật	3,88	4,06	4,09	4,03	4,16	4.04
Người học được tư vấn trong quá trình học tập để cải thiện kết quả.	3.83	4.03	4.05	4.01	4.12	4.01
Người học được cảnh báo kết quả, lịch trình hoàn thành đúng tiến độ	3.88	4.05	4.08	4.04	4.15	4.04
Môi trường và cảnh quan thuận lợi cho học tập, nghiên cứu, sinh hoạt.	3.82	4.01	4.05	4.03	4.13	4.01
Người học được đóng góp ý kiến cho trường qua đối thoại, khảo sát.	3.82	4.03	4.06	4.03	4.12	4.01

Trung bình chung	3.85	4.04	4.07	4.03	4.14	4.03
Hoạt động hỗ trợ NH	2018	2019	2020	2021	2022	Trung bình
Cán bộ, nhân viên các phòng/ban có thái độ phục vụ NH tốt	3.85	4.04	4.07	4.02	4.13	4.02
Cán bộ, nhân viên các khoa có thái độ phục vụ người học tốt	3.85	4.08	4.08	4.05	4.15	4.04
GVCN, CVHT làm việc tận tụy, hướng dẫn tốt cho người học.	3.89	4.11	4.13	4.03	4.16	4.06
Người học giải quyết vấn đề học vụ tại Phòng đào tạo thuận lợi	–	–	4.05	4.05	4.14	4.08
Trung bình chung	3.86	4.08	4.08	4.04	4.15	4.04

45. Bảng 08.04.07: Thống kê số sinh viên tốt nghiệp đúng hạn khóa tuyển sinh 2014 – 2018 Ngành TKCN, trường ĐHCNSG

Khoá học	SLSV năm 01	Số học đến cuối		Số bỏ học		Tốt nghiệp đúng hạn	
		Số lượng	% so với năm 01	Số lượng	% so với năm 01	Số lượng	% so với năm 01
2014 - 2018	153	108	70,59	45	29.41	54	35.29
2015 - 2019	104	76	73.08	28	26.92	39	37.50
2016 - 2020	73	41	56.16	32	43.84	26	35.62
2017 - 2021	72	45	62.50	27	37.50	15	20.83
2018 - 2022	82	66	80.49	16	19.51	39	47.56
Tổng giai đoạn các Khoá từ 2014-2018	484	336	69.42	148	30.58	173	35.74

46. Bảng 08.04.08: Thống kê kết quả khảo sát khả năng tìm kiếm việc làm của người học sau tốt nghiệp 01 – 03 tháng Ngành TKCN, trường ĐHCNSG giai đoạn 2018 – 2022

Năm	Có việc làm		Học tiếp tục		Không có việc làm		Tổng số khảo sát
	Số lượng khảo sát	Tỷ lệ %	Số lượng khảo sát	Tỷ lệ %	Số lượng khảo sát	Tỷ lệ %	
2018	43	74.14	5	8.62	10	17.24	58
2019	39	82.98	4	8.51	4	08.51	47
2020	29	85.29	3	8.82	2	05.88	34
2021	14	58.33	0	0.00	10	41.67	24
2022	39	92.86	0	0.00	3	07.14	42

47. Bảng 08.04.09: Thống kê kết quả khảo sát khả năng tìm kiếm việc làm của người học sau tốt nghiệp 01 năm Ngành TKCN, trường ĐHCNSG giai đoạn 2018 – 2022

Năm	Có việc làm		Học tiếp tục		Không có việc làm		Tổng số khảo sát
	Số lượng khảo sát	Tỷ lệ %	Số lượng khảo sát	Tỷ lệ %	Số lượng khảo sát	Tỷ lệ %	
2018	74	93.67	1	1.27	4	5.06	79
2019	67	95.71	1	1.43	2	2.86	70
2020	40	95.24	0	0	2	4.76	42
2021	31	91.18	0	0.00	3	8.82	34
2022	20	100	0	0.00	0	0	20

48. Bảng 09.01: Kinh phí dự trù đầu tư mua sắm CSVC và bảo trì trang thiết bị Khoa Design giai đoạn 2018-2023

Năm	Kinh phí dự trù Bảo trì trang thiết bị (VND)	Kinh phí dự trù Đầu tư – Trang bị công cụ, dụng cụ (VND)	Ghi chú
2018	100.000.000	378.760.000	
2019	100.000.000	160.710.000	
2020	10.000.000	301.240.000	
2021	20.000.000	150.000.000	
2022	20.000.000	65.690.000	

49. Bảng 09.04: Kết quả khảo sát SV về mức độ hài lòng đối với mức độ phù hợp của hệ thống CNTT

Kết quả khảo sát	2018		2019		2020		2021		2022	
	Giá trị	Tỷ lệ (%)	Giá trị	Tỷ lệ (%)	Giá trị	Tỷ lệ (%)	Giá trị	Tỷ lệ (%)	Giá trị	Tỷ lệ (%)
Tổng số SV tham gia	952		910		1.080		2.751		2.407	
Website										
Hài lòng, Rất hài lòng	532	55,88	601	66,04	818	75,70	2.271	82,60	1.957	81,3 1
Internet										
Hài lòng, Rất hài lòng	213	22,37	280	30,77	453	41,90	1.455	52,90	1.323	54,9 6

50. Bảng 09.05.01: Kết quả khảo sát SV về mức độ hài lòng đối với vấn đề môi trường và an toàn

Kết quả khảo sát	2018		2019		2020		2021		2022	
Tổng số SV tham gia	952		910		1.080		2.751		2.407	
	Giá trị	Tỷ lệ (%)	Giá trị	Tỷ lệ (%)	Giá trị	Tỷ lệ (%)	Giá trị	Tỷ lệ (%)	Giá trị	Tỷ lệ (%)
Môi trường										
Hài lòng, Rất hài lòng	584	61,34	651	71,54	838	77,60	2.456	89,30	2.116	87,91
An toàn										
Hài lòng, Rất hài lòng	448	47,06	608	66,81	788	73,00	2.279	82,80	1.985	82,47

51. Bảng 11.1: Thống kê số lượng SV bỏ học giữa Khoa Design với các Khoa khác và với toàn trường.

2018-2022	Khoa Design	Khoa KTXD	Khoa QTKD	Toàn trường
SLSV năm 01	82	115	640	1.694
SLSV năm 02	76	99	560	1.422
% Hiện diện	92,68	86,09	87,50	83,94
% Bỏ học	07,32	13,91	12,50	16,06
SLSV năm 03	73	91	518	1.301

% Hiện diện	89,02	79,13	80,94	76,80
% Bỏ học	10,98	20,87	19,06	23,20
SLSV năm 04	71	85	480	1208
% Hiện diện	86,59	73,91	75,00	71,31
% Bỏ học	13,41	26,09	25,00	28,69
Số học đến cuối	66	77	471	1132
% so với năm 01	80,49	66,96	73,59	66,82
Số bỏ học	16	38	169	562
% so với năm 01	19,51	33,04	26,41	33,18

52. Bảng 11.2: Thống kê tỉ lệ SV tốt nghiệp đúng hạn của Khoa Design.

Khóa (niên khóa)	Khoa Design						Chung
	Số lượng SV nhập học	Số lượng SV học đến cuối	SV thôi học		SV tốt nghiệp đúng hạn		Tỷ lệ SV tốt nghiệp đúng hạn
			Số lượng	Tỷ lệ (%)	Số lượng	Tỷ lệ (%)	
2014–2018	153	108	45	29,41	54	35,29	46,66
2015–2019	104	76	28	26,92	39	37,50	34,41
2016–2020	73	41	32	43,84	26	35,62	35,03
2017–2021	72	45	27	37,50	15	20,83	36,30
2018–2022	82	66	16	19,51	39	47,56	35,48

53. Bảng Thống kê thời gian tốt nghiệp trung bình của sinh viên theo năm học tốt nghiệp của Khoa Design đối sánh với khoa QTKD, KTXD và tỷ lệ chung của toàn trường trong giai đoạn 2016-2022.

Năm học	QTKD	KTXD	Design	Chung
Đại học				
2016-2017	4,03	4,55	4,35	4,15
2017-2018	4,10	4,46	4,55	4,35
2018-2019	4,16	4,68	4,51	4,36
2019-2020	4,24	4,55	4,57	4,50
2020-2021	4,24	4,95	4,60	4,65
2021-2022	4,27	4,85	4,52	4,59
Chung	4,17	4,67	4,52	4,43

Theo thống kê thời gian tốt nghiệp trung bình trong 6 năm của SV khoa Design trình độ ĐH từ 2016 đến 2022 là 4,52 năm.

Trong đó, thời gian tốt nghiệp trung bình được tính theo công thức:

$$\text{TG TN trung bình} = \frac{\sum (\text{SL SV tốt nghiệp năm thứ } i \times \text{số năm đào tạo})}{\text{Tổng số SV tốt nghiệp toàn khóa}}$$

54. Bảng Thống kê tỉ lệ SV Khoa Design có việc làm sau khi tốt nghiệp

Năm	Tỷ lệ SV có việc làm/Tổng số SV phản hồi	Tỷ lệ SV có việc làm/Tổng số SV tốt nghiệp	Tỷ lệ SV có việc làm đúng ngành và liên quan ngành đào tạo/tổng số SV có việc làm
2018	97.33%	72%	91.78%
2019	95.24%	56%	87.50%
2020	91.18%	63.27%	90.32%
2021	100.00%	80%	90%

55. Bảng 11.4. Thống kê số lượng SV Khoa Design tham gia các cuộc thi chuyên ngành

Ngành	Năm	Số lượng cuộc thi tham gia	Mã MC
Tạo dáng	2021	01	
Thời trang	2018	01	
	2021	01	
	2022	02	
	2023	01	
Đồ họa	2023	06	
Nội thất	2022	02	
	2023	05	

Phụ lục II**CÁC TƯ LIỆU, TÀI LIỆU LIÊN QUAN****1. Các quyết định thành lập Hội đồng TĐG, Ban thư ký, ...**

BỘ GIÁO DỤC VÀ ĐÀO TẠO
TRƯỜNG ĐẠI HỌC CÔNG NGHỆ SÀI GÒN

CỘNG HÒA XÃ HỘI CHỦ NGHĨA VIỆT NAM
Độc lập - Tự do - Hạnh phúc



Tp. Hồ Chí Minh, ngày 17 tháng 10 năm 2023

**DANH SÁCH THÀNH VIÊN HỘI ĐỒNG TỰ ĐÁNH GIÁ
CHƯƠNG TRÌNH ĐÀO TẠO NGÀNH THIẾT KẾ CÔNG NGHIỆP
TRÌNH ĐỘ ĐẠI HỌC**

(Kèm theo Quyết định số 264/QĐ-DSG-ĐB&KĐCLGD ngày 17 tháng 10 năm 2023
của Hiệu trưởng Trường Đại học Công nghệ Sài Gòn)

TT	Họ và tên	Chức vụ, đơn vị	Nhiệm vụ
1.	PGS. TS. Cao Hào Thi	Hiệu trưởng	Chủ tịch
2.	PGS. TS. Đỗ Lệnh Hùng Tú	Trưởng Khoa Design	Phó chủ tịch
3.	ThS. Phùng Bá Đông	Phó Trưởng Khoa Design	Phó Chủ tịch
4.	ThS. Huỳnh Hoa Hồng Tú	Giảng viên Khoa Design	Thư ký
5.	TS. Trương Quang Mùi	Chủ tịch Hội đồng Quản trị	Thành viên
6.	ThS. Lê Thị Ngọc Phượng	Trưởng Phòng Đào tạo	Thành viên
7.	CN. Tống Thụy Mai Huyền	Chuyên viên Ban ĐB&KĐCLGD	Thành viên
8.	KS. Nguyễn Tấn Anh Nguyên	Bí thư Đoàn	Thành viên
9.	CN. Trương Thị Huệ	Trợ lý Khoa Design	Thành viên
10.	PGS. TS. Trần Quang Hiếu	Trưởng Ban Khoa học cơ bản	Thành viên
11.	ThS. Lê Nguyễn Quỳnh Chi	Chủ nhiệm Bộ môn Nội thất	Thành viên
12.	ThS. Nguyễn Hằng Nguyệt	Chủ nhiệm Bộ môn Đồ họa	Thành viên
13.	ThS. Châu Thị Mỹ Khánh	Chủ nhiệm Bộ môn Thời trang	Thành viên
14.	ThS. Trần Xuân Hưng	Chủ nhiệm Bộ môn Tạo dáng	Thành viên
15.	ThS. Trần Thị Thuý Hằng	Giảng viên Khoa Design	Thành viên
16.	ThS. Trịnh Duy Đông	Giảng viên Khoa Design	Thành viên
17.	ThS. Võ Xuân Thịnh	Phụ trách Phòng QLKH&SDH	Thành viên
18.	ThS. Nguyễn Thành Trung	Phụ trách Phòng HCQT	Thành viên
19.	ThS. Lê Thị Phương Hằng	Phụ trách Phòng CTSV	Thành viên
20.	CN. Trương Mỹ Châu	Phụ trách Phòng KHTC	Thành viên
21.	Võ Thanh Vân	Sinh viên lớp D20_TK3DH	Thành viên

(Danh sách gồm có 21 người)

BỘ GIÁO DỤC VÀ ĐÀO TẠO
TRƯỜNG ĐẠI HỌC CÔNG NGHỆ SÀI GÒN



CỘNG HÒA XÃ HỘI CHỦ NGHĨA VIỆT NAM
Độc lập - Tự do - Hạnh phúc

Tp. Hồ Chí Minh, ngày 17 tháng 10 năm 2023

DANH SÁCH THÀNH VIÊN BAN THƯ KÝ

(Kèm theo Quyết định số 264/QĐ-DSG-ĐB&KĐCLGD ngày 17 tháng 10 năm 2023

của Hiệu trưởng Trường Đại học Công nghệ Sài Gòn)

TT	Họ và tên	Chức vụ, đơn vị	Nhiệm vụ
1	ThS. Huỳnh Hoa Hồng Tú	Giảng viên Khoa Design	Trưởng Ban thư ký
2	CN. Trương Thị Huệ	Trợ lý Khoa Design	Phó Ban thư ký
3	CN. Tống Thụy Mai Huyền	Chuyên viên Ban ĐB&KĐCLGD	Thành viên
4	TS. Nguyễn Thị Hoa Xinh	Giảng viên Khoa Design	Thành viên
5	ThS. Trần Thị Thuý Hằng	Giảng viên Khoa Design	Thành viên
6	ThS. Trịnh Duy Đông	Giảng viên Khoa Design	Thành viên
7	CN. Nguyễn Thị Mỹ Tuyền	Thư ký Khoa Design	Thành viên
8	CN. Nguyễn Nguyễn Ý Thy	Chuyên viên Phòng Đào tạo	Thành viên
9	KS. Trần Thị Hoàng Vân	Chuyên viên Phòng Đào tạo	Thành viên

(Danh sách gồm có 09 người)

BỘ GIÁO DỤC VÀ ĐÀO TẠO
TRƯỜNG ĐẠI HỌC CÔNG NGHỆ SÀI GÒN

CỘNG HÒA XÃ HỘI CHỦ NGHĨA VIỆT NAM
Độc lập - Tự do - Hạnh phúc

Tp. Hồ Chí Minh, ngày 17 tháng 10 năm 2023

DANH SÁCH CÁC NHÓM CÔNG TÁC CHUYÊN TRÁCH

(Kèm theo Quyết định số 264/QĐ-DSG-ĐB&KĐCLGD ngày 17 tháng 10 năm 2023
của Hiệu trưởng Trường Đại học Công nghệ Sài Gòn)

TT	Họ và tên	Chức danh, chức vụ	Nhiệm vụ
Nhóm 1	Tiêu chuẩn 1: Mục tiêu và CDR của CTĐT (3 TC) Tiêu chuẩn 2: Bản mô tả chương trình đào tạo (3 TC)		<i>(6 tiêu chí)</i>
1.	ThS. Lê Nguyễn Quỳnh Chi	Chủ nhiệm Bộ môn Nội thất	Trưởng nhóm
2.	ThS. Nguyễn Hằng Nguyệt	Chủ nhiệm Bộ môn Đồ họa	Thành viên
3.	ThS. Trương Quỳnh Anh	Giảng viên Khoa Design	Thành viên
4.	ThS. Trần Văn Lĩnh	Giảng viên Khoa Design	Thành viên
5.	CN. Huỳnh Minh Khánh	Giảng viên Khoa Design	Thành viên
Nhóm 2	Tiêu chuẩn 3: Cấu trúc và nội dung CTDH (3 TC) Tiêu chuẩn 4: Phương pháp tiếp cận trong dạy và học (3 TC)		<i>(6 tiêu chí)</i>
1.	ThS. Châu Thị Mỹ Khánh	Chủ nhiệm Bộ môn Thời trang	Trưởng nhóm
2.	ThS. Trần Xuân Hưng	Chủ nhiệm Bộ môn Tạo dáng	Thành viên
3.	ThS. Nguyễn Thị Kim Vân	Giảng viên Khoa Design	Thành viên
4.	ThS. Bùi Thị Thu Giang	Giảng viên Khoa Design	Thành viên
Nhóm 3	Tiêu chuẩn 6: Đội ngũ giảng viên, nghiên cứu viên (7 TC) Tiêu chuẩn 7: Đội ngũ nhân viên (5 TC)		<i>(12 tiêu chí)</i>
1.	PGS. TS. Đỗ Lệnh Hùng Tú	Trưởng Khoa Design	Trưởng nhóm
2.	CN. Trương Thị Huệ	Trợ lý Khoa Design	Thành viên
3.	ThS. Nguyễn Thị Huỳnh Nguyên	Giảng viên Khoa Design	Thành viên
4.	ThS. Bùi Ngọc Trinh	Giảng viên Khoa Design	Thành viên
5.	ThS. Võ Uyên Vinh	Giảng viên Khoa Design	Thành viên
Nhóm 4	Tiêu chuẩn 5: Đánh giá kết quả học tập của người học (5 TC) Tiêu chuẩn 10: Nâng cao chất lượng (6 TC)		<i>(11 tiêu chí)</i>
1.	ThS. Phùng Bá Đông	Phó Trưởng Khoa Design	Trưởng nhóm
2.	TS. Nguyễn Thị Hoa Xinh	Giảng viên Khoa Design	Thành viên
3.	ThS. Phạm Nguyễn Hoàng Thiên Toàn	Giảng viên Khoa Design	Thành viên
4.	ThS. Ngô Thị Bảo Thiên	Giảng viên Khoa Design	Thành viên
5.	CN. Nguyễn Thị Mỹ Tuyền	Thư ký Khoa Design	Thành viên
Nhóm 5	Tiêu chuẩn 8: Người học và hoạt động hỗ trợ người học (5 TC) Tiêu chuẩn 9: Cơ sở vật chất và trang thiết bị (5 TC)		<i>(10 tiêu chí)</i>
1.	ThS. Trần Thị Thuý Hằng	Giảng viên Khoa Design	Trưởng nhóm
2.	ThS. Trịnh Duy Đông	Giảng viên Khoa Design	Thành viên
3.	ThS. Mai Chi Mai	Giảng viên Khoa Design	Thành viên
4.	KS. Dương Thị Mỹ Linh	Giảng viên Khoa Design	Thành viên

TT	Họ và tên	Chức danh, chức vụ	Nhiệm vụ
Nhóm 6	Tiêu chuẩn 11: Kết quả đầu ra (5 TC)		<i>(Tiêu chí)</i>
1.	ThS. Huỳnh Hoa Hồng Tú	Giảng viên Khoa Design	Trưởng nhóm
2.	TS. Phạm Hữu Công	Giảng viên Khoa Design	Thành viên
3.	ThS. Văn Thị Thu Hiền	Giảng viên Khoa Design	Thành viên
Nhóm 7	Điều phối chung Tổng hợp báo cáo + số hoá MC		
1.	ThS. Phùng Bá Đông	Phó Trưởng Khoa Design	Trưởng nhóm
2.	CN. Trương Thị Huệ	Trợ lý Khoa Design	Thành viên
3.	ThS. Trịnh Duy Đông	Giảng viên Khoa Design	Thành viên
4.	KS. Tô Hữu Huân	Chuyên viên Khoa Design	Thành viên
5.	CN. Nguyễn Thị Mỹ Tuyền	Thư ký Khoa Design	Thành viên

(Danh sách gồm có 31 người)



2. Kế hoạch tự đánh giá

BỘ GIÁO DỤC VÀ ĐÀO TẠO
TRƯỜNG ĐẠI HỌC CÔNG NGHỆ SÀI GÒN

CỘNG HÒA XÃ HỘI CHỦ NGHĨA VIỆT NAM
Độc lập - Tự do - Hạnh phúc

Số: 108/KH-DSG-ĐB&KĐCLGD

Tp. Hồ Chí Minh, ngày 17 tháng 10 năm 2023

KẾ HOẠCH TỰ ĐÁNH GIÁ CHƯƠNG TRÌNH ĐÀO TẠO NGÀNH THIẾT KẾ CÔNG NGHIỆP TRÌNH ĐỘ ĐẠI HỌC (GIAI ĐOẠN 2018 - 2023)

1. Mục đích tự đánh giá

- Đo lường mức độ đáp ứng chất lượng đào tạo của chương trình đào tạo (CTĐT) ngành Thiết kế công nghiệp;
- Là cơ sở để Khoa và Trường thực hiện các giải pháp bảo đảm và cải tiến chất lượng đào tạo;
- Là cơ sở để giải trình với các cơ quan quản lý nhà nước và với xã hội về chất lượng của chương trình đào tạo;
- Là căn cứ để người học lựa chọn chương trình đào tạo phù hợp với điều kiện của bản thân;
- Là căn cứ để các nhà tuyển dụng lựa chọn ứng viên;
- Hoàn thiện hồ sơ đăng ký kiểm định chất lượng giáo dục (KĐCLGD)

2. Phạm vi tự đánh giá

Đánh giá các hoạt động của đơn vị thực hiện CTĐT theo tiêu chuẩn đánh giá chất lượng CTĐT của Bộ trưởng Bộ Giáo dục và Đào tạo ban hành trong một chu kỳ kiểm định chất lượng giáo dục, thời gian từ tháng 8/2018 đến tháng 8/2023

3. Công cụ tự đánh giá

(3.1) Thông tư số 04/2016/TT-BGDĐT ngày 14/3/2016 của Bộ GD&ĐT ban hành quy định về tiêu chuẩn đánh giá chất lượng CTĐT các trình độ của GDDH;

(3.2) Công văn số 1669/QLCL-KĐCLGD ngày 31/12/2019 của Cục Quản lý chất lượng về việc thay thế Tài liệu đánh giá chất lượng CTĐT các trình độ của GDDH ban hành kèm theo Công văn số 769/QLCL-KĐCLGD;

(3.3) Công văn số 2085/QLCL-KĐCLGD ngày 31/12/2020 của Cục Quản lý chất lượng về việc hướng dẫn tự đánh giá và đánh giá ngoài CTĐT;

(3.4) Công văn 774/QLCL-KĐCLGD ngày 10/6/2021 của Cục Quản lý chất lượng về việc điều chỉnh một số phụ lục của Công văn số 2085/QLCL-KĐCLGD.

4. Hội đồng tự đánh giá, Ban thư ký và các Nhóm chuyên trách

4.1. Thành phần và nhiệm vụ

Hội đồng tự đánh giá CTĐT ngành Thiết kế công nghiệp, Ban Thư ký và Các nhóm công tác chuyên trách được thành lập theo quyết định số 264./QĐ-DSG-ĐB&KDCLGD ngày 17 tháng 10 năm 2023 của Hiệu trưởng Trường Đại học Công nghệ Sài Gòn;

- Hội đồng tự đánh giá CTĐT ngành Thiết kế công nghiệp gồm có 21 thành viên có vai trò quyết định trong triển khai tự đánh giá CTĐT, Hội đồng có chức năng thẩm định và phê duyệt bản báo cáo tự đánh giá (danh sách kèm theo)
- Ban Thư ký CTĐT ngành Thiết kế công nghiệp gồm có 09 thành viên
Nhiệm vụ: giúp việc cho Hội đồng TĐG: thu thập và chuẩn bị tài liệu cho các giai đoạn tự đánh giá, thu thập minh chứng, thẩm định báo cáo tiêu chí, hoàn thiện báo cáo tự đánh giá, thẩm định báo cáo tự đánh giá. (danh sách kèm theo)
- Các nhóm công tác chuyên trách gồm 7 nhóm (danh sách kèm theo)

TT	Tiêu chuẩn	Nhóm chịu trách nhiệm	Thời gian thu thập thông tin và minh chứng	Ghi chú
1	Tiêu chuẩn 1 (3 tiêu chí) Tiêu chuẩn 2 (3 tiêu chí)	NHÓM 1	4 tuần	
2	Tiêu chuẩn 3 (3 tiêu chí) Tiêu chuẩn 4 (3 tiêu chí)	NHÓM 2	4 tuần	
3	Tiêu chuẩn 6 (7 tiêu chí) Tiêu chuẩn 7 (5 tiêu chí)	NHÓM 3	4 tuần	
4	Tiêu chuẩn 5 (5 tiêu chí) Tiêu chuẩn 10 (6 tiêu chí)	NHÓM 4	4 tuần	
5	Tiêu chuẩn 8 (5 tiêu chí) Tiêu chuẩn 9 (5 tiêu chí)	NHÓM 5	4 tuần	
6	Tiêu chuẩn 11 (5 tiêu chí)	NHÓM 6	4 tuần	
7	- Điều phối, hỗ trợ hoạt động các nhóm - Đảm bảo kết quả đúng tiến độ - Tổng hợp báo cáo TĐG - Số hoá minh chứng	NHÓM 7		

5. Kế hoạch huy động các nguồn lực

Hội đồng tự đánh giá huy động và sử dụng các nguồn lực sau:

N	Tiêu chuẩn	Các hoạt động	Các loại nguồn lực cần được huy động/ cung cấp	Thời gian
1	1, 2	- Rà soát, thu thập và hoàn chỉnh các minh chứng đáp ứng yêu cầu các tiêu chuẩn 1 và 2 - Lập danh mục minh chứng	- Thành viên nhóm 1 - Các đơn vị có liên quan cung cấp minh	6 tuần

		- Viết báo cáo tự đánh giá tiêu chuẩn 1 và 2	chứng: PDT	
2	3, 4	- Rà soát, thu thập và hoàn chỉnh các minh chứng đáp ứng yêu cầu các tiêu chuẩn 3 và 4 - Lập danh mục minh chứng - Viết báo cáo tự đánh giá tiêu chuẩn 3 và 4	- Thành viên nhóm 2 - Các đơn vị có liên quan cung cấp minh chứng: PDT	6 tuần
3	6, 7	- Rà soát, thu thập và hoàn chỉnh các minh chứng đáp ứng yêu cầu các tiêu chuẩn 6 và 7 - Lập danh mục minh chứng - Viết báo cáo tự đánh giá tiêu chuẩn 6 và 7	- Thành viên nhóm 3 - Các đơn vị có liên quan cung cấp minh chứng: P.HCQT, P. QLKH&SDH	6 tuần
4	5, 10	- Rà soát, thu thập và hoàn chỉnh các minh chứng đáp ứng yêu cầu các tiêu chuẩn 6 và 7 - Lập danh mục minh chứng - Viết báo cáo tự đánh giá tiêu chuẩn 5 và 10	- Thành viên nhóm 4 - Các đơn vị có liên quan cung cấp minh chứng: PDT	6 tuần
5	8, 9	- Rà soát, thu thập và hoàn chỉnh các minh chứng đáp ứng yêu cầu các tiêu chuẩn 8 và 9 - Lập danh mục minh chứng - Viết báo cáo tự đánh giá tiêu chuẩn 8 và 9	- Thành viên nhóm 5 - Các đơn vị có liên quan cung cấp minh chứng: P.HCQT, P. QLKH&SDH, P.CTSV	6 tuần
6	11	- Rà soát, thu thập và hoàn chỉnh các minh chứng đáp ứng yêu cầu các tiêu chuẩn 11 - Lập danh mục minh chứng - Viết báo cáo tự đánh giá tiêu chuẩn 11	- Thành viên nhóm 6 - Các đơn vị có liên quan cung cấp minh chứng.	6 tuần
7	Tổng hợp	- Điều phối, hỗ trợ hoạt động các nhóm + đảm bảo kết quả đúng tiến độ - Tổng hợp báo cáo TĐG - Số hoá minh chứng	- Thành viên nhóm 7 - Hội đồng tự đánh giá - Ban Thư ký	9 tuần

6. Tập huấn nghiệp vụ tự đánh giá

1. Thời gian: Tháng 10/2023 (mời chuyên gia tập huấn)
2. Thành phần: BCN Khoa + tất cả giảng viên, nhân viên Khoa Design
3. Nội dung: Tập huấn tự đánh giá, viết báo cáo tự đánh giá CTĐT theo bộ tiêu chuẩn của Bộ Giáo dục và Đào tạo

7. Dự kiến thuê chuyên gia tư vấn để giúp Hội đồng triển khai TĐG

Sử dụng chuyên gia tư vấn do Trường thuê (nếu có).

8. Lập bảng danh mục mã minh chứng

Sau khi các nhóm công tác, cá nhân thực hiện xác định nội hàm, phân tích tiêu chí tìm minh chứng cho từng tiêu chí; phân loại và mã hoá các minh chứng thu được, Hội đồng TĐG thảo luận các minh chứng cho từng tiêu chí đã thu thập được và lập Bảng danh mục mã minh chứng

Bảng danh mục mã minh chứng được trình bày theo chiều ngang khổ giấy A4 (có thể để riêng và để ở phần Phụ lục của báo cáo TĐG)

9. Thời gian và nội dung hoạt động

Thời gian thực hiện tự đánh giá CTĐT ngành Thiết kế công nghiệp dự kiến khoảng 3 tháng, theo lịch trình tham khảo như sau:

Thời gian	Nội dung hoạt động	Đơn vị/ cá nhân chịu trách nhiệm
Giai đoạn 1 <i>Chuẩn bị</i> Từ 9/10 đến 14/10/2023 (1 tuần)	1. Họp lãnh đạo Trường và lãnh đạo Khoa Design để thảo luận mục đích, phạm vi, thời gian biểu và xác định các thành viên của Hội đồng tự đánh giá CTĐT. 2. Hiệu trưởng ra quyết định thành lập Hội đồng tự đánh giá CTĐT 3. Họp Hội đồng tự đánh giá CTĐT để: <ul style="list-style-type: none"> • Công bố quyết định thành lập Hội đồng tự đánh giá • Thảo luận về nhiệm vụ cụ thể cho từng thành viên Hội đồng • Dự thảo kế hoạch tự đánh giá CTĐT. 	Hiệu trưởng, Hội đồng tự đánh giá CTĐT
Từ 15/10 đến 22/10/2023 (1 tuần)	1. Phổ biến chủ trương triển khai tự đánh giá đến toàn thể cán bộ, giảng viên, nhân viên và sinh viên tham gia thực hiện CTĐT. 2. Tổ chức tập huấn về chuyên môn, nghiệp vụ triển khai tự đánh giá cho toàn Khoa 3. Họp Hội đồng tự đánh giá CTĐT để thông qua: <ul style="list-style-type: none"> • Bản kế hoạch tự đánh giá CTĐT • Dự thảo đề cương báo cáo tự đánh giá (dựa trên cơ sở tài liệu hướng dẫn của Bộ giáo dục và đào tạo và điều kiện cụ thể tại Khoa Design) • Trình Hiệu trưởng phê duyệt kế hoạch tự đánh giá 	Hiệu trưởng, Hội đồng tự đánh giá CTĐT
Giai đoạn 2 <i>Công bố & Triển</i>	1. Công bố kế hoạch TĐG đã được phê duyệt, thông báo phân công nhiệm vụ cho từng thành viên Hội đồng, Ban thư ký và các nhóm công tác chuyên trách.	

<p><i>khai</i></p> <p>Từ 23/10 đến 19/11/2023 (4 tuần)</p>	<p>2. Phân tích tiêu chí, thu thập thông tin và minh chứng</p> <p>3. Mã hoá các thông tin và minh chứng thu được</p> <p>4. Mô tả thông tin và minh chứng thu được</p> <p>5. Phân tích, lý giải nội hàm của các minh chứng để xem xét sự phù hợp của minh chứng với các yêu cầu trong từng tiêu chí của tiêu chuẩn đánh giá chất lượng CTĐT.</p> <p>6. Các nhóm công tác chuyên trách viết báo cáo của từng tiêu chí (<i>thu thập thông tin bổ sung nếu cần thiết</i>)</p> <p>7. Trường các nhóm chuyên trách tổng hợp các báo cáo tiêu chí thành các báo cáo tiêu chuẩn (<i>thu thập thông tin bổ sung nếu cần thiết</i>)⁹</p>	<p>Hội đồng tự đánh giá CTĐT, Ban Thư ký, Các nhóm công tác chuyên trách</p>
<p>20/11/2023</p>	<p>Hoàn thành Báo cáo TĐG của tất cả 11 tiêu chuẩn</p>	<p>Ver. 01</p>
<p>Từ 20/11 đến 03/12/2023 (2 tuần)</p>	<p>1. Hội đồng tự đánh giá CTĐT:</p> <ul style="list-style-type: none"> • Xem xét các báo cáo của từng tiêu chuẩn, tiêu chí do các nhóm chuyên trách dự thảo • Kiểm tra lại các thông tin và minh chứng được sử dụng trong báo cáo tự đánh giá • Xác định các vấn đề phát sinh từ các thông tin và minh chứng thu được • Xác định các thông tin cần thu thập bổ sung • Thư ký hội đồng tập hợp các báo cáo tiêu chuẩn thành dự thảo báo cáo tự đánh giá CTĐT <p>2. Hội đồng tự đánh giá CTĐT xem xét dự thảo báo cáo tự đánh giá và đề xuất những chỉnh sửa (nếu cần)</p> <p>3. Các nhóm chuyên trách hoàn thiện báo cáo TĐG theo ý kiến của Hội đồng</p>	<p>Hội đồng tự đánh giá CTĐT, Ban Thư ký, Các nhóm công tác chuyên trách</p>
<p>04/12/2023</p>	<p>Hoàn thành Báo cáo TĐG của tất cả 11 tiêu chuẩn</p>	<p>Ver. 02</p>
<p>Từ 04/12 đến 17/12/2023 (2 tuần)</p>	<p>1. Công bố bản báo cáo tự đánh giá (đã chỉnh sửa sau góp ý của Hội đồng) trong nội bộ trường và khoa thực hiện CTĐT.</p> <p>2. Các chuyên ngành, phòng ban, cán bộ, giảng viên, nhân viên, người học, ... đóng góp ý kiến phản biện về báo cáo tự đánh giá.</p>	<p>nt</p>
<p>Từ 18/12 đến 27/12/2023 (1.5 tuần)</p>	<p>1. Hội đồng tự đánh giá CTĐT họp để tiếp tục bổ sung và hoàn thiện báo cáo tự đánh giá theo các ý kiến phản biện</p> <p>2. Hội đồng tự đánh giá CTĐT thông qua báo cáo tự đánh giá lần cuối và nộp báo cáo cho Hiệu trưởng để xem xét</p>	<p>nt</p>
<p>28/12/2023</p>	<p>Hoàn thành Báo cáo TĐG của tất cả 11 tiêu chuẩn</p>	<p>Ver. 03</p>

<p>Từ 28/12/2023</p>	<ol style="list-style-type: none"> 1. Trường gửi báo cáo tự đánh giá và công văn cho cơ quan chủ quản, Bộ Giáo dục và Đào tạo. 2. Trường bảo quản báo cáo tự đánh giá, lưu trữ các thông tin minh chứng theo thứ tự mã minh chứng đã ghi trong báo cáo tự đánh giá, sẵn sàng để hợp đồng với tổ chức KĐCLGD thẩm định báo cáo tự đánh giá trước khi đánh giá ngoài. 	<p>Hiệu trưởng, Hội đồng tự đánh giá CTĐT</p>
--------------------------	---	---

Nơi nhận:

- Hội đồng tự đánh giá
- Các đơn vị liên quan
- Lưu HCQT, Design, ĐB&KĐCLGD.

